



# **Miller MightEvac<sup>®</sup> Self-Retracting Lifeline with Emergency Retrieval Hoist**

**User Instruction Manual**

**EN**

## Table of Contents

1.0 Purpose.....	7
2.0 General Requirements.....	7-8
3.0 System Compatibility.....	9-10
4.0 Operation.....	11
5.0 Installation.....	12-13
6.0 Calculating Fall Clearance Distance.....	14-15
7.0 Training.....	15
8.0 Inspection and Maintenance.....	16-17
Product Specifications.....	135-142
Product Labels.....	143-144
Inspection and Maintenance Log.....	146

---

**FR**

## Table des Matières

1.0 Objet.....	18
2.0 Exigences, Mises en Garde et Restrictions Générales.....	18-20
3.0 Compatibilité du Système.....	20-21
4.0 Fonctionnement.....	22
5.0 Installation.....	23-24
6.0 Calcul de la Distance de la Zone de Dégagement en cas de Chute....	25-26
7.0 Formation.....	26
8.0 Inspection et Entretien.....	27-28
Fiche Technique sur les Produits.....	135-142
Étiquettes sur les Produits.....	143-144
Registre D'inspection et D'entretien.....	146

---

**ES**

## Índice

1.0 Propósito.....	29
2.0 Requisitos, Advertencias y Limitaciones Generales.....	29-30
3.0 Compatibilidad del Sistema.....	31-32
4.0 Manejo.....	33
5.0 Instalación.....	34-35
6.0 Cómo Calcular la Distancia del Margen de Caída.....	36-37
7.0 Entrenamiento.....	37
8.0 Inspección y Mantenimiento.....	38-39
Especificaciones de los Productos.....	135-142
Etiquetas de los Productos.....	143-144
Registro de Inspección y Mantenimiento.....	146

## Inhoudsopgave

1.0 Doel.....	40
2.0 Algemeen Vereisten.....	40-42
3.0 Compatibiliteit van het systeem.....	42-43
4.0 Gebruik.....	44
5.0 Installatie.....	45-46
6.0 Berekening van de vrije valafstand.....	47-48
7.0 Training.....	48
8.0 Inspectie en onderhoud.....	49-50
Productspecificaties.....	135-142
Productetiketten.....	143-144
Logboek voor inspectie en onderhoud.....	146

---

## Inhaltsverzeichnis

1.0 Zweck .....	51
2.0 Allgemeine Anforderungen .....	51-52
3.0 Systemkompatibilität .....	53-54
4.0 Bedienung.....	55
5.0 Montage.....	56-57
6.0 Schulung.....	58
7.0 Inspektion und Wartung .....	58-59
Produktspezifikationen.....	135-142
Produktlabel.....	143-144
Inspektions- und Wartungsprotokoll .....	146

---

## İçindekiler

1.0 Amaç.....	60
2.0 Genel Gereksinimler.....	60-61
3.0 Sistem Uyumluluğu.....	62-63
4.0 Operasyon.....	64
5.0 Kurulum .....	65-66
6.0 Eğitim.....	67
7.0 İnceleme ve Bakım .....	67-68
Ürün Teknik Özellikleri .....	135-142
Ürün Etiketleri .....	143-144
İnceleme ve Bakım Kaydı.....	146

**DA**

## Indholdsfortegnelse

1.0	Formål .....	69
2.0	Generelle krav .....	69-70
3.0	Systemkompatibilitet.....	71-72
4.0	Betjening.....	73
5.0	Installation .....	74-75
6.0	Beregning af frihøjde ved fald.....	76-77
7.0	Oplæring.....	77
8.0	Inspektion og vedligeholdelse.....	78-79
	Produktspecifikationer .....	135-142
	Produktmærkater .....	143-144
	Logbog til inspektion og vedligeholdelse .....	146

**FI**

## Sisältö

1.0	Käyttötarkoitus .....	80
2.0	Yleiset vaatimukset.....	80-81
3.0	Järjestelmän yhteensopivuus .....	82-83
4.0	Käyttö .....	84
5.0	Asennus.....	85-86
6.0	Vapaantilantarpeen laskeminen.....	87-88
7.0	Koulutus.....	88
8.0	Tarkastus ja kunnossapito .....	89-90
	Tuotteen tekniset tiedot .....	135-142
	Tuotteen merkinnät.....	143-144
	Tarkastus- ja kunnossapitoloki.....	146

**NO**

## Innholdsfortegnelse

1.0	Formål .....	91
2.0	Generelle krav .....	91-92
3.0	Systemkompatibilitet.....	93-94
4.0	Betjening.....	95
5.0	Installasjon.....	96-97
6.0	Beregning av fallklareringsavstand.....	98-99
7.0	Opplæring .....	99
8.0	Inspeksjon og vedlikehold.....	100-101
	Produktspesifikasjoner .....	135-142
	Produktmerking .....	143-144
	Logg for inspeksjon og vedlikehold .....	146



**SV**

## Innehållsförteckning

1.0 Syfte .....	102
2.0 Allmänna krav .....	102-103
3.0 Systemkompatibilitet.....	104-105
4.0 Användning.....	106
5.0 Installation .....	107-108
6.0 Uträkning av fallfrigång .....	109-110
7.0 Utbildning.....	110
8.0 Inspektion och underhåll.....	111-112
Produktspecifikationer .....	135-142
Produktetiketter .....	143-144
Inspektions- och underhållslogg .....	146

**SK**

## Návod na použitie

1.0 Účel.....	113
2.0 Všeobecné predpoklady .....	113-115
3.0 Kompatibilita systému.....	115-116
4.0 Prevádzka.....	117
5.0 Montáž .....	118-119
6.0 Výpočet veľkosti priestoru pre prípad pádu .....	120-121
7.0 Školenie .....	121
8.0 Kontrola a údržba .....	122-123
Špecifikácie produkt.....	135-142
Štítky na produkte.....	143-144
Denník kontroly a údržby .....	146

**IT**

## Indice

1.0 Scopo.....	124
2.0 Requisiti generali .....	124-126
3.0 Compatibilità del sistema.....	126-127
4.0 Esercizio .....	128
5.0 Montaggio .....	129-130
6.0 Calcolo dello spazio liberodi caduta .....	131-132
7.0 Formazione professionale .....	132
8.0 Controllo e manutenzione.....	133-134
Specifiche del prodotto .....	135-142
Targhette sul prodotto .....	143-144
Libro dei controlli e delle manutenzioni .....	146

Download this manual at: [www.millerfallprotection.com](http://www.millerfallprotection.com)  
Téléchargez ce manuel à l'adresse: [www.millerfallprotection.com](http://www.millerfallprotection.com)  
Puede bajar por Internet este manual en: [www.millerfallprotection.com](http://www.millerfallprotection.com)  
U kunt deze handleiding downloaden van: [www.millerfallprotection.com](http://www.millerfallprotection.com)  
Diese Anleitung steht Ihnen unter [www.millerfallprotection.com](http://www.millerfallprotection.com) zum Herunterladen bereit.

## Thank You

---

Thank you for your purchase of Miller fall protection equipment manufactured by Honeywell Safety Products. Miller brand products are produced to meet the highest standards of quality at our ISO 9001 certified facility. Miller equipment will provide you with years of use when cared for properly.

### WARNING

All persons using this equipment must read, understand and follow all instructions. Failure to do so may result in serious injury or death. Do not use this equipment unless you are properly trained.

## Questions?

CALL  
1.800.873.5242 / 02.48.52.40.40

---

It is crucial that the authorized person/user of this equipment read and understand these instructions. In addition, federal law requires employers to ensure that all users are trained in the proper installation, use, inspection, and maintenance of fall protection and confined space equipment. Fall protection training should be an integral part of a comprehensive safety program.

Proper use of fall arrest systems can save lives and reduce the potential of serious injuries from a fall. The user must be aware that forces experienced during the arrest of a fall or prolonged suspension may cause bodily injury. Consult a physician if there is any question about the user's ability to use this product. Pregnant women and minor children must not use this product.

## 1.0 Purpose

The Miller MightEvac<sup>®</sup> Self-Retracting Lifeline with Emergency Retrieval Hoist is a retractable device designed to be used by personnel for fall protection in confined space applications with a quick-activating retrieval mechanism for emergency evacuation.

## 2.0 General Requirements,

### 2.1 General Requirements

---

All warnings and instructions shall be provided to authorized persons/users.

**All authorized persons/users must reference the regulations governing occupational safety (including confined space regulations), as well as applicable CE EN1496:2006, class A, EN 360:2002 standards. Please refer to product labeling for information on specific CE EN1496:2006, class A, EN 360:2002 standards met by product.**

All authorized persons/users of this equipment must be trained in proper confined space procedures.

Proper precautions should always be taken to remove any obstructions, debris, material, or other recognized hazards from the work area that could cause injuries or interfere with the operation of the system.

All equipment must be inspected before each use according to the manufacturer's instructions.

All equipment should be inspected by a qualified person on a regular basis.

To minimize the potential for accidental disengagement, a competent person must ensure system compatibility.

Equipment must not be altered in any way. Repairs must be performed only by the manufacturer, or persons or entities authorized in writing by the manufacturer.

Any product exhibiting deformities, unusual wear, or deterioration must be immediately discarded.

Any equipment subject to a fall must be removed from service.

The authorized person/user shall have a rescue plan and the means at hand to implement it when using this equipment.

Never use fall protection equipment for purposes other than those for which it was designed. Fall protection equipment should never be used for towing or hoisting.

All synthetic material must be protected from slag, hot sparks, open flames, or other heat sources. The use of heat resistant materials is recommended in these applications.

Environmental hazards should be considered when selecting fall protection equipment. Equipment must not be exposed to environmental hazards and chemicals which may produce a harmful effect. Use in highly corrosive or caustic environments dictates a more frequent inspection and servicing program to ensure the integrity of the device is maintained.

Do not allow equipment to come in contact with anything that will damage it including, but not limited to, sharp, abrasive, rough or high-temperature surfaces, welding, heat sources, electrical hazards, or moving machinery.

Do not expose the equipment to any hazard which it is not designed to withstand. Consult the manufacturer in cases of doubt.

Always check for obstructions below the work area to make sure potential fall path is clear.

Allow adequate fall clearance below the work surface.

Never remove product labels, which include important warnings and information for the authorized person/user.

## 2.2 Warnings and Limitations

---

### **CAPACITY**

**For use by ONE person only in both fall protection and rescue applications. Maximum capacity is 300 lbs. (136kg), including body weight, clothing and tools, unless labeled otherwise. — DO NOT EXCEED THIS WEIGHT.**

**Force required to operate rescue features when device is loaded to capacity is 22 lbs. (98N).**

**LIFELINE RETRACTION & LOCKING**  
**Do not use the device if it does not retract. Always maintain tension on the lifeline while retracting.**

**Device must be tested for locking before each use. Do not use the device if the brakes do not engage.**

### **USE**

**This device is designed for overhead installation applications and applications whereby the unit is used in conjunction with a mounting bracket and installed to Honeywell-approved anchorages, such as a tripod.**

**Do not use this device for horizontal use or with horizontal lifeline systems, unless approved by the manufacturer.**

**Never work above the device.**

**The device should be installed and used in such a manner as to minimize the**

**potential for a swing fall.**

**Never allow lifeline to become slack while being used for fall protection or while in rescue mode.**

**Do not allow lifeline in any application to bend or be subjected to fall arresting forces over structural members or edges.**

**Never use the device as a restraint or positioning device.**

**The retrieval mechanism in this device is FOR EMERGENCY USE ONLY. Do not use for routine hoisting of personnel or materials.**

### **MAINTENANCE**

**Do not lubricate this device.**

**The device must be kept clean and free of contaminants.**

**This unit must be removed from service if any part of the system appears to be damaged or does not pass inspection, or if the unit has been subjected to the forces of arresting a fall or affecting a rescue.**

**Do not attempt to service this device. If the device does not operate properly or requires repairs, return the device to the equipment manufacturer, or service center authorized in writing by the manufacturer, for repairs.**

## 3.0 System Compatibility

The Miller MightEvac Self-Retracting Lifeline is designed for use with Honeywell-approved components only. Substitution or replacement with non-approved component combinations or subsystems or both may affect or interfere with the safe function of each other and endanger the compatibility within the system. This incompatibility may affect the reliability and safety of the total system.

## 3.1 Personal Fall Arrest System Components

Three key components of the Personal Fall Arrest System (PFAS) need to be in place and properly used to provide maximum worker protection.

### ANCHORAGE/ANCHORAGE CONNECTOR

The first component is the anchorage/anchorage connector. The anchorage, also referred to as the anchor point or tie-off point, is a secure point of attachment for connecting devices and must be capable of supporting 5,000 lbs. (22.2kN) per worker. An anchorage connector, such as the cross-arm strap, D-bolt or rebar hook anchor, is sometimes necessary to make a compatible connection between the connecting device and the anchorage.

### BODY WEAR

The second system component is the personal protective gear worn by the worker while performing the job. The only form of body wear acceptable for fall arrest is the full-body harness. Full-body harnesses are engineered to aid in the arrest of a free fall and must be worn in all situations where workers are exposed to a potential free fall.

### CONNECTING DEVICE

The third component of the system is the connecting device, the critical link which joins the body wear to the anchorage/anchorage connector. The most important feature of the connecting device is the built-in shock absorber. Whether the connecting device is a shock-absorbing lanyard or self-retracting lifeline, they are designed to dramatically reduce fall arrest forces. Rope, web or wire rope lanyards being used for fall arrest MUST be used in conjunction with a shock absorber (i.e., Miller SofStop pack).



***Individually, none of these components will provide protection from a fall. However, when used properly and in conjunction with each other, they form a Personal Fall Arrest System that becomes vitally important to safety on the job site.***

## 3.2 Component Warnings and Limitations

---

\*Please apply the recommendations in regards with the standards of the region where you use the device.

### \*ANCHORAGES/ANCHORAGE CONNECTORS

- Anchorages must be capable of supporting 5,000 pounds (22.2kN) per worker.
- EN795
- Always work directly under the anchor point to avoid a swing-fall injury.
- When selecting an anchorage point, always refer to the fall clearance calculation information provided with the connecting device to ensure that the anchorage point is at a height that will not allow a user to strike a lower level should a fall occur. Remember that shock absorbers will elongate when subjected to fall arrest forces (refer to the labels/instructions provided with the shock absorber for additional details).
- Anchorage connector must be compatible with snap hook or carabiner and must not be capable of causing a load to be applied to the gate (keeper).

### \*BODY WEAR

- The only form of body wear acceptable for fall arrest is the full-body harness.
- It is imperative that the harness be worn properly. Visually check all buckles to assure proper and secure connections before each use. All straps must be connected and adjusted to provide a snug fit.
- Fall protection connecting devices should be attached to the back D-ring of the full-body harness.
- EN361
- Side and front D-rings should be used for positioning only. (Note front D-ring exception above.); shoulder D-rings should be used for retrieval or raising only.
- Never attach rebar (pelican) hooks to a harness D-ring.
- Body belts should be used for positioning only.

### \*CONNECTING DEVICES

- Make only compatible connections.
- Use only connecting devices containing locking snap hooks or auto-locking carabiners.
- Connect in a manner that limits free fall to the shortest possible distance. [6ft. (1.8m) maximum]
- Always visually check that each snap hook and carabiner freely engages the harness D-ring or anchor point/anchorage connector, and that its gate (keeper) is completely closed and locked. Never disable or restrict locking keeper or alter connecting device in any way.
- Make sure snap hook/carabiner is positioned so that its gate is never load bearing.
- The use of shock absorbers is required to reduce fall arrest forces. All Miller shock absorbers, shock-absorbing lanyards, and self-retracting lifelines limit maximum fall arrest forces to 1800 lbs. (8kN) or less.
- Never allow a lanyard/lifeline to pass under or entwine around the user's arms, legs, neck or any other obstacle.
- Do not tie knots in lanyards or lifelines, or wrap around sharp, rough edges, or small diameter structural members.
- Do not attach multiple lanyards together, or attach a lanyard back onto itself unless it is specifically designed for that purpose.

## 4.0 Operation

### Retrieval Operation

#### **—FOR EMERGENCY USE ONLY—**

The MightEvac retrieval mechanism is to be used only in the event of an emergency. Do not use for routine hoisting of personnel or materials.

**NOTE:** It is recommended to pull out several feet of lifeline and hold in position before engaging retrieval mechanism. Always maintain tension on the lifeline while in retrieval mode.

Pull out on the plunger pin until the ratchet handle pops outward. It may be necessary to rotate the handle slightly to fully engage the internal gears. The plunger pin should snap back into its original position when the gears are fully engaged. The unit is now in retrieval mode.

**NOTE:** A rescue may be executed by raising a person to safety.

**TO RAISE:** While maintaining light tension on the lifeline, rotate the ratchet handle counter-clockwise (CCW) to crank the lifeline into the housing.

**WARNING:** Always ensure that the plunger pin has returned completely into the locked position when changing the unit from retractable to retrieval mode. Do not use the unit if it will not hold the load while in retrieval mode.

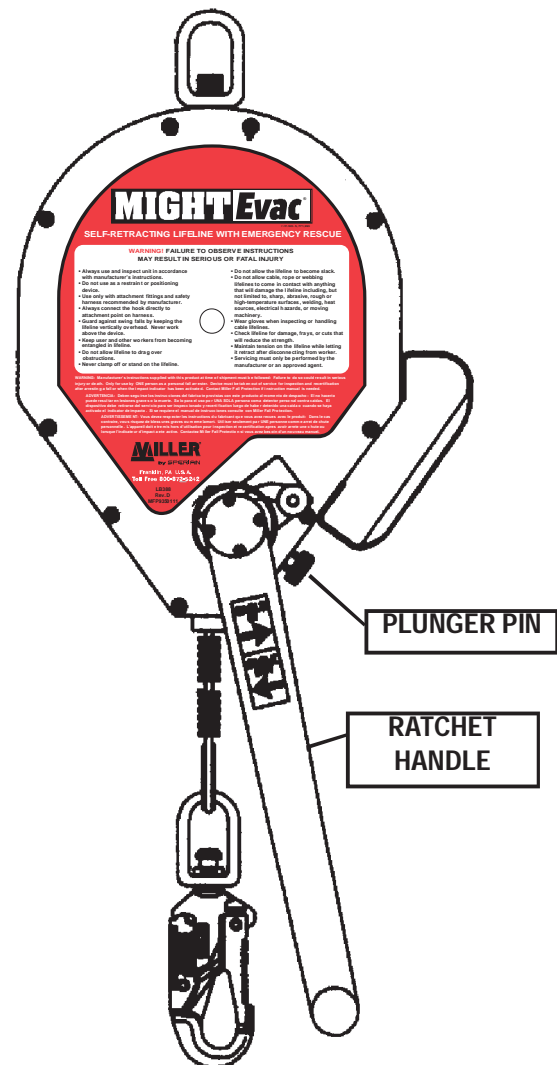

### Self-Retracting Lifeline Operation

To return the unit to the retractable mode, remove the weight from the lifeline and secure the end of the lifeline as it will begin to retract once the internal gears are disengaged. Pull out on the plunger pin and hold. Push inward on the ratchet handle, where it connects to the gear shaft, to disengage the gears and let pin drop into the locked position.



## 5.0 Installation

### 5.1 General Installation and Making Connections

The MightEvac Self-Retracting Lifeline must be mounted to an overhead anchorage by the attachment swivel using a locking carabiner or other Miller approved anchorage connector, or it must be used in conjunction with a Miller mounting bracket which is then installed on a tripod. The anchorage must be capable of supporting a 5,000 lb. (22.2kN) tensile load. Review all warnings and instructions when selecting a mounting location.



For general fall protection, connect the lifeline end connector (i.e., snap hook) to the back D-ring on the full-body harness.

MIGHTEVAC WITH MOUNTING BRACKET

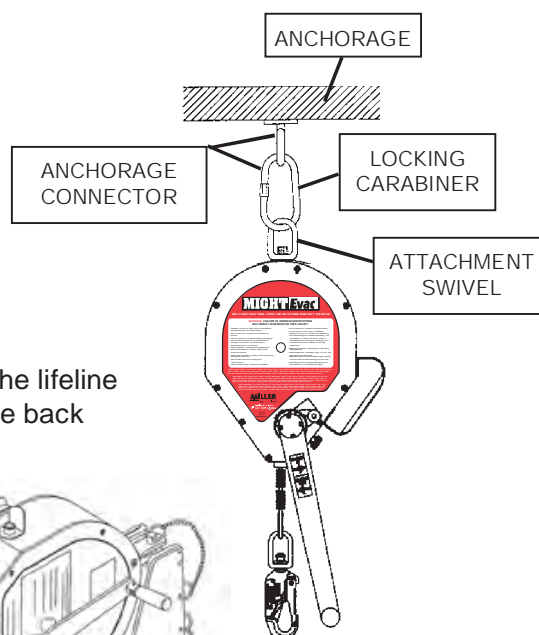
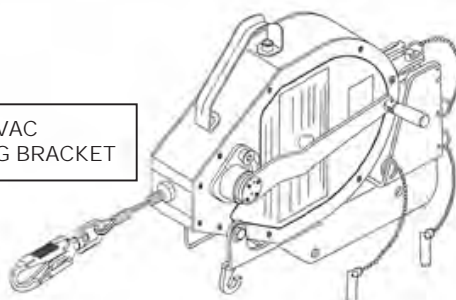

### 5.2 Installation of MightEvac to Mounting Bracket (Ref. Fig. 1)

- Step 1: Remove red, round protective stickers from both sides of the MightEvac unit.
- Step 2: Insert attachment swivel of the unit into bracket as shown.
- Step 3: Slide the unit forward until the threaded holes in the housing (where stickers were removed) are aligned with the holes in the front of the bracket as shown.

NOTE: The carrying handle of the unit must be in the upward position away from the bracket.

Insert the fastener through the lockwasher, spacer and hole in the bracket. Tighten to 8 plus or minus one (1) ft.-lbs. (96 plus or minus 12 in.-lbs.). Repeat for opposite side.

- Step 4: Insert the pushpin through the bracket in the holes provided. This securely attaches the unit to the bracket. Ensure the pushpin is securely through both holes and remains in place.

- Step 5: Attach the unit with bracket to an approved Miller anchoring device and secure with the pushpins provided. Refer to installation procedures in sections 5.3, 5.4, 5.5, 5.6 and 5.7 of this manual.

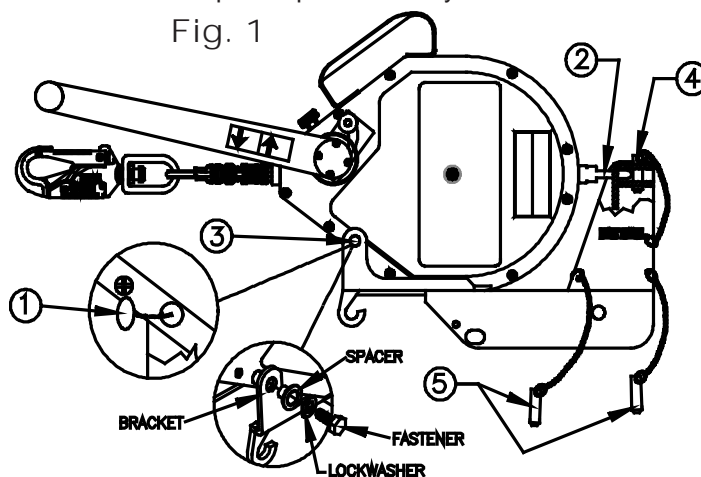

To remove the unit, simply reverse the above procedures.



## 5.3 Installation Procedure to Tripod (Ref. Fig. 2a and 2b)

Step 1: Place bracket hook over adjustment pin.

Step 2: Rotate bracket toward Tripod leg until the top holes of the bracket pass the Tripod leg and insert pin completely through both sides of the bracket. (NOTE: This pin will pass behind the Tripod leg, not through it--see Fig. 2b.)

Step 3: Align the bottom holes in the bracket with holes in the Tripod leg and insert pin through bracket and Tripod leg. Be sure the pin is completely through both the bracket and Tripod leg.

To remove the device, simply reverse the installation procedure. **WARNING:** Be careful not to remove the pin that collapses the Tripod leg, as serious injury may occur.

Fig. 2a

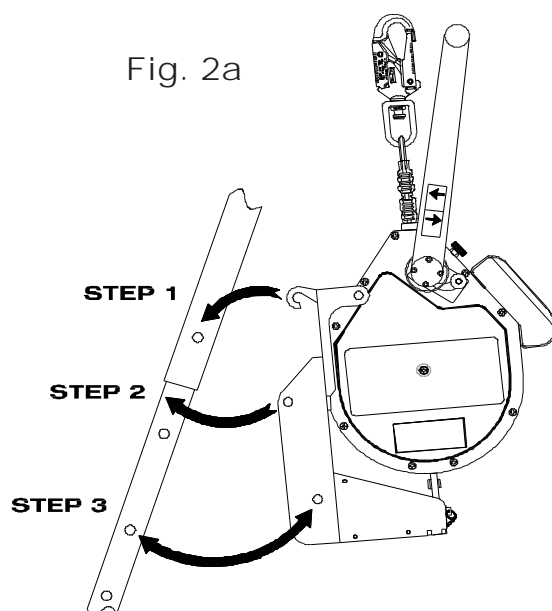
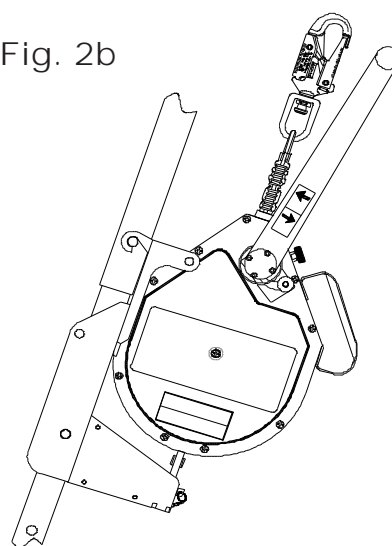

Fig. 2b



## 6.0 Calculating Fall Clearance Distance

It is essential to understand how to calculate the fall clearance distance for each work application to avoid contact with a lower level. Use the following calculation to determine Required Fall Clearance.

### Self-Retracting Lifeline Fall Clearance Calculation

**[Calculation taken from work level]**

**Maximum Arrest Distance**  
**+ (Non-Standing Work Position Factor)**  
**+ (Swing Fall Factor)**  
**+ 3 ft. (.9m) Safety Factor**  
**= Required Fall Clearance**

CAUTION: Read all notes and refer to all self-retracting lifeline fall clearance diagrams and labels to determine exact required fall clearance for your application.

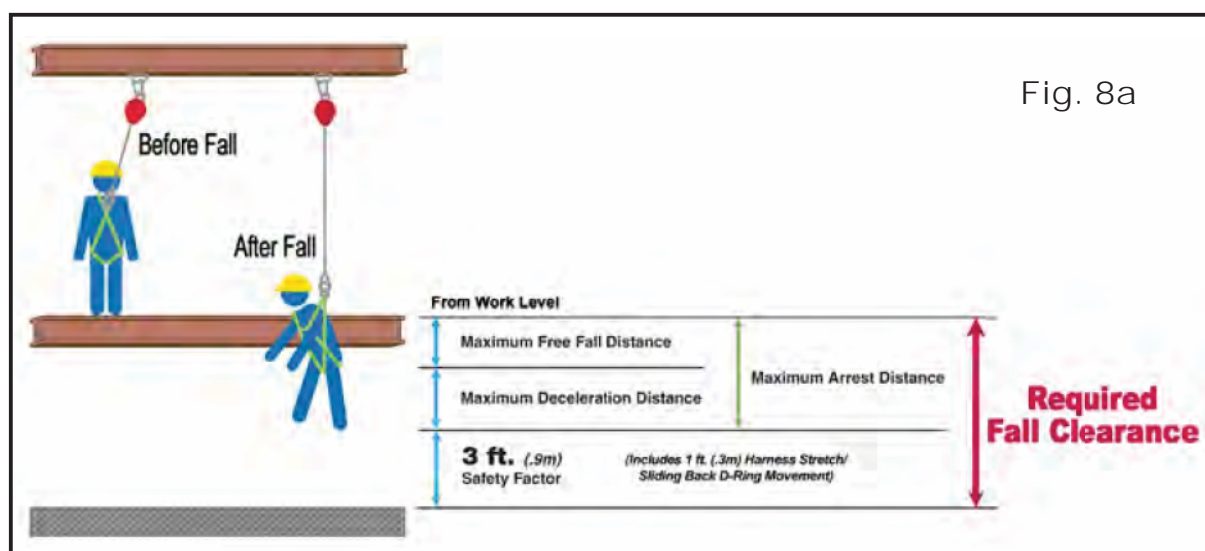

(See Fig. 8a, 8b, 8c & 8d.)

#### IMPORTANT NOTES:

The self-retracting lifeline must be anchored overhead to ensure the accuracy of the fall clearance calculation and related information.

It is important to understand that other factors, such as whether the user is performing work in a standing, crouched or lying down position and/or whether the user is working directly below the anchor point or at an angle, can affect fall distance when using a retractable device.

The self-retracting lifeline fall clearance calculation assumes the user is standing. If the user will be performing work in a crouched or kneeling position, an additional 3 ft. (.9m) of fall clearance is required. If the user will be performing work in a lying down position, an additional 5 ft. (1.5m) of fall clearance is required.

The self-retracting lifeline fall clearance calculation also assumes the user is working directly below the anchor point, minimizing any possibility for a swing fall. In a swing fall situation, the total fall distance will be greater than if the user were working directly below the anchor point. In some applications, it may not be possible to work directly below the anchor point. In such a case, the worker must increase the fall clearance distance to account for the swing fall factor. In any case, the worker must not be exposed to a potential swing fall where contact with another object may occur.

The maximum arrest distance (free fall + deceleration) varies by retractable. Always refer to the labels on the specific unit to determine the maximum arrest distance.

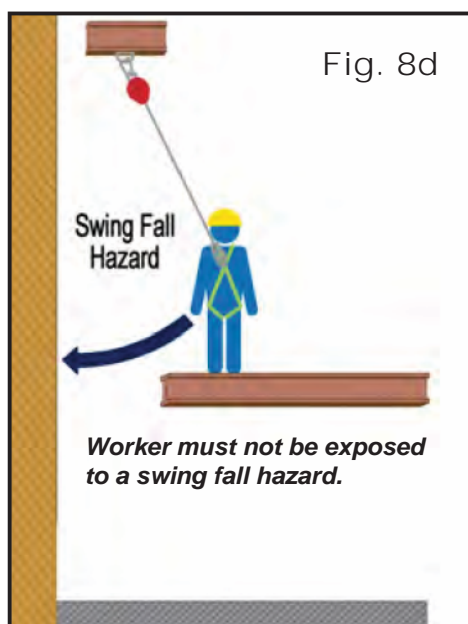
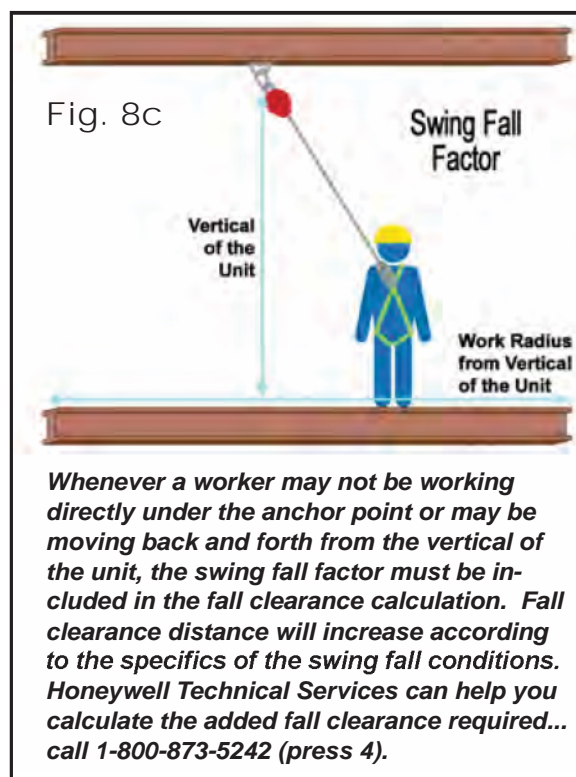
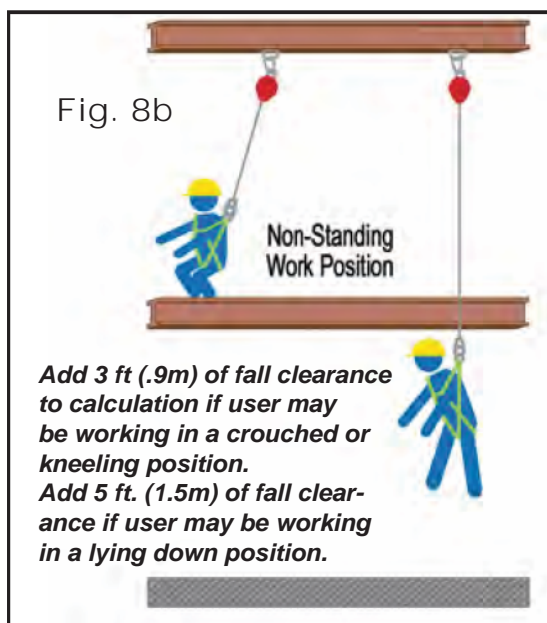

If there is any question about calculating fall clearance distance, please contact Honeywell Technical Services:

**1-800-873-5242 (press 4) /  
02.48.52.40.40**

## 7.0 Training

The purchaser of this equipment must ensure that all personnel using this equipment are familiar with these instructions and are properly trained in the operation, limitations, installation, inspection and maintenance of this product. Training should be conducted periodically and without exposing the trainee to a fall hazard.

*NOTE: Excessive training on this device will cause the gears in the unit to wear, thus reducing its life expectancy and will consequently require more frequent servicing. The retrieval mechanism in this device is for emergency use only. Do not use for routine hoisting of personnel or materials.*

Miller Training can provide the knowledge and skills necessary to achieve a safe, more productive work environment. For more information, contact a representative today at 800-873-5242 / 02.48.52.40.40.

## 8.0 Inspection and Maintenance

### 8.1 Inspection and Operation Checkpoints

**WARNING: The user must perform the following operation checkpoints and inspections prior to each use.** In addition, a competent person must inspect equipment at regular intervals, at least annually.\*

**CAUTION:** Always wear gloves when inspecting wire rope/cable units; **broken strands can cause injury!**

1. **Device Housing and Parts/Mounting Bracket:** Inspect the unit for loose fasteners and bent, cracked, distorted, worn, malfunctioning or damaged parts.
2. **Lifeline:**
  - a. With the device in the mounted position, test the lifeline retraction and tension by pulling out several feet of the cable and allow to retract back into the unit. Always maintain a light tension on the cable as it retracts. The lifeline should pull out freely and retract all the way back into the unit.  
  
If the lifeline does not pull out smoothly or sticks when retracting, pull all the cable out of the housing and allow it to retract slowly under tension. Do not use the unit if the lifelines does not retract properly.
  - b. The lifeline should be checked regularly for signs of damage. Inspect entire length for cuts, burns, corrosion, kinks, frays, worn areas, broken strands or chemical damage.
3. **Braking Mechanism:** The braking mechanism can be tested by grasping the lifeline ABOVE the load indicator and applying a sharp steady pull downward which will engage the brakes. There should be no slippage of the lifeline while the brakes are engaged. Once tension is released, the brakes will disengage and the unit will return to the retractable mode.
4. **Snap Hook:** Inspect the snap hook closely for damage, distortion, cracks, corrosion, or pitted surfaces. The snap hook gate (keeper) should seat into the nose without binding and should not be bent, distorted or obstructed. The gate spring should exert sufficient force to firmly close the gate. The gate locking mechanism must prevent the gate from opening when closed. The snap hook swivel should operate smoothly.
5. **Load Indicator:** Inspect the load indicator for signs of activation. The load indicator is located in the swivel of the snap hook. The swivel eye will elongate and expose a red area at the location illustrated when subjected to fall arresting forces.
6. **Retrieval Mechanism:** Ensure that the retrieval mechanism and associated components are working properly according to the operation instructions (see section 4.0 of this manual).
7. **Labels/Markings:** Make sure that all labels and markings are present and legible.

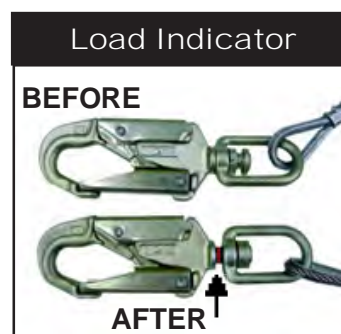

UNITS THAT DO NOT PASS INSPECTION OR HAVE BEEN SUBJECTED TO THE FORCES OF ARRESTING A FALL OR AFFECTING A RESCUE MUST BE REMOVED FROM SERVICE.

## 8.2 Maintenance

---

Basic care of all fall protection equipment will prolong the durable life of the unit and will contribute toward the performance of its vital safety function.

### Servicing

Servicing of the Miller MightEvac Self-Retracting Lifeline must only be carried out by Honeywell Safety Products or persons or entities authorized in writing by Honeywell. A record log of all servicing and inspection dates for this device must be maintained. Only original Miller replacement parts are approved for use in this device. Repairable devices must be returned to our facilities or an approved service center whenever subjected to fall arresting forces for physical inspection and recertification. Non-repairable devices that do not pass inspection must be disposed of in a manner to prevent inadvertent further use. Contact your Honeywell distributor or call Honeywell Technical Services at 1-800-873-5242 (press 4) / 02.48.52.40.40 for a return authorization number.

### Cleaning and Storage

Periodically clean the exterior of the device and wipe the lifeline using a damp cloth and mild detergent. Towel dry. When not in use, store in a clean, dry location, free of exposure to heat, light, excessive moisture, oil, chemicals, vapors, or other degrading elements. **The lifeline should be fully retracted into the device when not in use.**

## Merci

Nous vous remercions d'avoir acheté les équipements antichute Miller fabriqués par Honeywell Safety Products. Les produits de marque Miller sont fabriqués selon des normes de qualité des plus rigoureuses, dans notre usine certifiée ISO 9001. Bien entretenu, un équipement Miller s'utilise des années durant.

### AVERTISSEMENT

Toutes les personnes qui utilisent cet équipement doivent lire, comprendre et suivre toutes les instructions. Tout manquement à cette règle peut avoir pour conséquence des blessures graves ou la mort. **Ne pas utiliser cet équipement à moins d'avoir reçu une formation adéquate.**

## Des Questions?

APPELEZ  
1.800.873.5242 / 02.48.52.40.40

Il est essentiel que la personne autorisée à utiliser cet équipement de protection contre les chutes lise et comprenne ces instructions. En outre, la loi fédérale oblige les employeurs à s'assurer que tous les utilisateurs ont reçu une formation sur la manière appropriée d'installer, d'utiliser, d'inspecter et d'entretenir les équipements antichute et les équipements pour espaces restreints. La formation sur la protection contre les chutes devrait faire partie intégrante d'un programme global de sécurité.

L'utilisation adéquate de systèmes d'arrêt de chute peut épargner des vies et réduire le risque de blessures graves consécutives à une chute. L'utilisateur doit être sensibilisé au fait que les forces subies lors d'un arrêt de chute ou d'une suspension prolongée peuvent causer des blessures corporelles. Dans l'incertitude sur la capacité de la personne à utiliser ce produit, consulter un médecin. Les femmes enceintes et les mineurs ne doivent pas utiliser ce produit.

## 1.0 Objet

Le câble de sécurité autorétractable MightEvac de Miller, doté d'un palan à récupération d'urgence, est un dispositif rétractable devant servir à protéger les ouvriers contre les chutes dans des espaces clos; il comporte un mécanisme à action rapide pour évacuation en cas d'urgence.

## 2.0 Exigences, Mises en Garde et Restrictions Générales

### 2.1 Exigences Générales

Les avertissements et instructions devront être mis à la disposition des personnes/utilisateurs autorisés.

**Les personnes/utilisateurs autorisés doivent se reporter à la réglementation applicable en matière de sécurité en milieu de travail, ainsi qu'aux normes CE EN1496:2006, class A, EN 360:2002 pertinentes. Veuillez vous reporter aux étiquettes apposées sur les produits pour des informations plus détaillées sur les normes CE EN1496:2006, class A, EN 360:2002 auxquelles ces produits sont conformes.**

Toutes les personnes qui utilisent cet équipement doivent être formées au mode d'emploi adéquat dans les espaces clos.

Des précautions doivent être prises afin d'éliminer de la zone de travail les obstacles, débris, matériaux ou autres éléments présentant un danger et qui pourraient causer des blessures ou nuire au bon fonctionnement du système.

L'équipement doit être inspecté avant chaque utilisation selon les directives du fabricant.

L'équipement doit être régulièrement inspecté par une personne qualifiée.

Pour minimiser le risque de décrochage accidentel, une personne compétente doit s'assurer de la compatibilité du système.

Il est interdit de modifier l'équipement, de quelque façon que ce soit. Les réparations doivent être effectuées uniquement par le fabricant de l'équipement, ou par des personnes ou entités autorisées par écrit par le fabricant.

Tout produit déformé, anormalement usé ou détérioré doit être immédiatement mis au rebut.

Tout équipement soumis à une chute doit être mis hors service.



L'utilisateur doit posséder un plan de sauvetage et avoir les moyens de le mettre en œuvre lorsqu'il utilise cet équipement.

Ne jamais utiliser un équipement de protection contre les chutes dans un but autre que celui pour lequel il a été prévu. Ne jamais utiliser un tel équipement pour remorquer ou lever une charge.

Les matériaux synthétiques doivent être protégés contre le laitier (de soudure), les étincelles chaudes, les flammes nues ou autres sources de chaleur. Dans de tels cas, on recommande d'utiliser des matériaux résistant à la chaleur.

Dans la sélection d'équipement de protection contre les chutes, on doit tenir compte des risques environnementaux. Les équipements ne doivent pas être exposés aux dangers environnementaux ni aux produits chimiques qui peuvent produire un effet nocif. Pour utiliser l'équipement dans des environnements hautement corrosifs ou caustiques, il faut mettre en place un programme d'inspection et d'entretien à intervalles rapprochés pour maintenir l'intégrité du dispositif.

Éviter tout contact entre un équipement et un objet susceptible de l'endommager, incluant notamment, sans que la liste soit exhaustive : des arêtes vives, une surface abrasive, rugueuse ou à haute température, du matériel de soudage, une source de chaleur, un appareil électrique présentant un danger ou une machine mobile.

Ne pas exposer les équipements aux dangers pour lesquels ils n'ont pas été conçus. En cas de doute, consulter le fabricant.

Toujours vérifier qu'il n'y a pas d'obstacles en dessous de la zone de travail et que le trajet en cas de chute est dégagé.

Prévoir une distance de dégagement suffisante en dessous de la surface de travail.

Ne jamais ôter une étiquette apposée sur un produit; des informations et avertissements importants y sont en effet inscrits à l'intention de la personne/de l'utilisateur autorisé.

## 2.2 Avertissements et Limitations

---

### CAPACITÉ

**Pour utilisation par UNE seule personne pour la protection contre les chutes et le sauvetage. La capacité maximale est de 300 lb (136 kg), y compris le poids corporel, les vêtements et les outils, sauf mention contraire sur l'étiquette. – NE PAS DÉPASSER CE POIDS.**

**La force requise pour activer les dispositifs de sauvetage lorsque le dispositif est chargé à capacité est de 22 lb (98N).**

### RÉTRACTION ET BLOCAGE DE LA LIGNE DE VIE

**Ne pas utiliser le dispositif s'il ne se rétracte pas. Toujours maintenir la tension sur le câble de sécurité pendant la rétraction.**

**Le dispositif doit être soumis à des tests de verrouillage avant chaque usage. Ne pas utiliser le dispositif si les freins ne s'enclenchent pas.**

### UTILISATION

**Ce dispositif est conçu pour les installations aériennes et des applications dans lesquelles l'unité est utilisée concurremment avec un support de montage et fixée à des ancrages approuvés par Honeywell, tels qu'un trépied.**

**Ne pas utiliser ce dispositif pour une utilisation**

**horizontale ou avec des systèmes de ligne de vie horizontale, sauf avec l'approbation du fabricant.**

**Ne jamais travailler au-dessus du dispositif.**

**Le dispositif doit être installé et utilisé de manière à réduire au minimum le risque d'une chute par balancement.**

**Faire en sorte que le câble de sécurité ne devienne pas lâche lorsqu'il est utilisé pour une protection anti-chute ou en mode sauvetage.**

**S'assurer que le câble de sécurité, dans quelque application que ce soit, ne plie pas ou ne soit soumis à des forces d'arrêt en cas de chute au-dessus de structures ou de bords de structures.**

**Ne jamais utiliser le dispositif comme un dispositif de contrainte ou de positionnement.**

**Le mécanisme de récupération dans ce dispositif NE DOIT ÊTRE UTILISÉ QU'EN CAS D'URGENCE. Ne pas utiliser pour hisser couramment des ouvriers ou des matériaux.**

## ENTRETIEN

**Ne pas lubrifier ce dispositif.**

**Le dispositif doit être tenu propre et exempt de contaminants.**

**Ce dispositif doit être retiré du service si une partie quelconque du système semble endommagée ou ne passe pas l'inspection, ou si le dispositif a subi des contraintes d'arrêt de chute ou de sauvetage.**

**Ne pas tenter de réparer ce dispositif. Si le dispositif ne fonctionne pas comme il faut ou nécessite des réparations, retourner le dispositif au fabricant de l'équipement, ou au centre d'entretien autorisé par écrit par le fabricant, pour les réparations voulues.**

## 3.0 Compatibilité du Système

La ligne de vie autorétractable Miller MightyEvac est conçue pour usage uniquement avec des composants approuvés par Honeywell. Les substitutions ou les remplacements par des combinaisons de composants ou de sous-systèmes non approuvés peuvent nuire à leur sécurité de fonctionnement réciproque et ainsi remettre en cause la compatibilité des éléments du système. Cette incompatibilité peut nuire à la sécurité et à la fiabilité de l'ensemble du système.

## 3.1 Composants du système antichute personnel

Une protection maximale du travailleur passe par la mise en place et l'utilisation adéquate de trois composants clés du système antichute personnel.

### A. ANCRAGE/CONNECTEUR D'ANCRAGE

Le premier composant est l'ancrage/le connecteur d'ancrage. L'ancrage, également appelé point d'ancrage ou point de raccordement, est un point solide d'attache pour le raccordement des équipements et il doit pouvoir supporter 5 000 lb (22,2 kN) par travailleur. Un connecteur d'ancrage, tel que la sangle transversale, le boulon en D ou l'ancrage de crochet de tige d'armature, est parfois nécessaire pour un raccordement compatible entre le dispositif de raccord et l'ancrage.

### B. ÉQUIPEMENT DE PROTECTION INDIVIDUELLE

Le deuxième composant du système est l'équipement de protection personnelle que porte le travailleur durant l'exécution du travail. La seule forme de survêtement acceptable pour la protection contre les chutes est le harnais complet. Les harnais complets sont conçus de manière à faciliter l'arrêt d'une chute libre et ils doivent être portés chaque fois que les travailleurs sont exposés à un risque de chute libre.

### C. DISPOSITIF DE CONNEXION

Le troisième composant du système est le dispositif de connexion, le lien critique qui joint le survêtement à l'ancrage/au connecteur d'ancrage. La caractéristique la plus importante du dispositif de connexion est l'absorbeur d'énergie incorporé. Que le dispositif soit une corde d'amarrage à absorbeur d'énergie ou un cordage de sécurité à rétraction automatique, il a été conçu pour réduire substantiellement les forces mises en jeu lors de l'arrêt d'une chute. Une corde d'amarrage constituée par une corde, une sangle ou un câble et servant de dispositif antichute DOIT ÊTRE utilisé en même temps qu'un absorbeur d'énergie (par exemple : enveloppe compacte SofStop de Miller).

**Aucun de ces composants ne peut assurer à lui seul une protection contre les chutes. Cependant, lorsqu'il est utilisé correctement et en conjonction avec l'autre, ils forment un système antichute personnel qui devient une importance vitale pour la sécurité sur le chantier.**

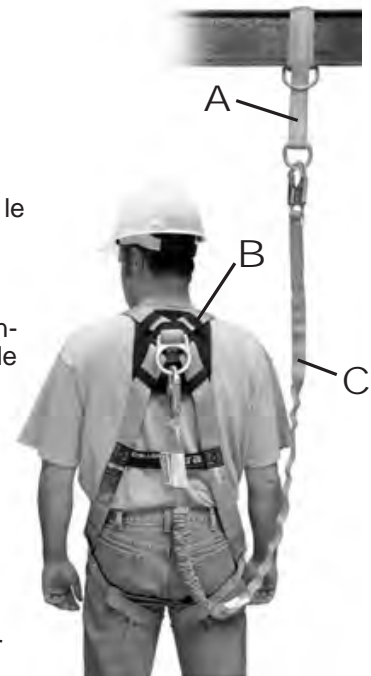



## 3.2 Instructions et Avertissements se Rapportant aux Composants

---

\* S'il vous plaît appliquer les recommandations des normes en vigueur du pays où vous utilisez l'appareil.

### \* ANCRAGES/CONNECTEURS D'ANCRAGE

- Les ancrages doivent pouvoir supporter une charge de 5 000 livres (22.2 kN).
- EN795
- Toujours travailler directement sous le point d'ancrage, pour éviter toute blessure par chute avec déplacement latéral.
- Lors de la sélection d'un point d'ancrage, il faut toujours se reporter aux informations de calcul de la zone de dégagement de chute fournies avec le dispositif de connexion pour s'assurer que le point d'ancrage est à une hauteur qui ne permet pas à un utilisateur de frapper un point plus bas en cas de chute. Il ne faut pas oublier que les absorbeurs d'énergie s'allongent lorsqu'ils sont soumis aux forces d'arrêt de chute (pour de plus amples renseignements, prière de se reporter aux étiquettes/instructions fournies avec l'absorbeur d'énergie).
- Un connecteur d'ancrage doit être compatible avec le crochet mousqueton ou le mousqueton et ne doit en aucun cas faire supporter une charge au système d'ouverture.

### \* ÉQUIPEMENT DE PROTECTION INDIVIDUELLE

- La seule forme de survêtement acceptable pour la protection contre les chutes est le harnais complet.
- Il est essentiel que le harnais soit porté adéquatement. Vérifier les boucles visuellement afin d'assurer des connexions adéquates et sûres avant chaque utilisation. Les sangles doivent être connectées et réglées pour un ajustement serré.
- Les dispositifs de connexion antichute doivent être fixés à l'anneau en D situé à l'arrière d'un harnais de sécurité complet.
- Les anneaux en D situés sur le côté et à l'avant doivent servir uniquement au maintien en place. (Remarquer l'exception ci-dessus concernant l'anneau en D).
- EN361
- Un anneau en D au niveau de l'épaule doit servir uniquement à la fonction de sauvetage.
- Ne jamais fixer un crochet pélican à un anneau en D de harnais.
- Une ceinture de travail doit servir uniquement à la fonction de positionnement.

### \* DISPOSITIFS DE CONNEXION

- Ne réaliser que des connexions compatibles.
- Utiliser uniquement des dispositifs de connexion de sécurité munis de crochets mousquetons à verrouillage ou de mousquetons à verrouillage automatique.
- Connecter les dispositifs de façon à limiter la chute libre à la distance la plus courte possible. [6 pi (1.8 m) au maximum]
- Toujours vérifier visuellement que chaque mousqueton engage librement l'amarrage métallique ou un point d'ancrage/connecteur d'ancrage du harnais et que son doigt d'ouverture est bien fermé et verrouillé. Ne jamais inactiver ou restreindre le doigt d'ouverture verrouillable ni modifier le dispositif de connexion de quelque manière que ce soit.
- S'assurer qu'un crochet mousqueton/mousqueton soit positionné de telle sorte que son système d'ouverture ne supporte jamais de charge.
- L'utilisation d'absorbeurs d'énergie est nécessaire pour réduire les forces d'arrêt de la chute. Tous les absorbeurs d'énergie, longes d'absorption d'énergie et lignes de vie autorétractables Miller limitent les forces d'arrêt de chute maximales à 1 800 lb (8 kN) ou moins.
- Ne jamais laisser une longe/ligne de vie passer sous les bras, les jambes ou le cou de l'utilisateur ou sous tout autre obstacle ni s'emmêler avec ceux-ci.
- Ne pas faire de nœud dans une corde d'amarrage ou un cordage de sécurité ou l'enrouler autour d'arêtes brutes ou coupantes ou encore d'éléments de structure de petit diamètre.
- Ne jamais fixer plusieurs cordes d'amarrage les unes aux autres ou fixer une corde d'amarrage sur elle-même, à moins qu'elle ait été spécialement conçue à cet effet.

## 4.0 Fonctionnement

### Fonctionnement du mécanisme de récupération

#### **—POUR UTILISATION EN CAS D'URGENCE SEULEMENT—**

Le mécanisme de récupération MightEvac doit être utilisé uniquement en cas d'urgence. Ne pas utiliser pour hisser couramment des personnes ou des matériaux.

**NOTA:** Il est recommandé de dérouler plusieurs pieds de câble de sécurité et de le tenir en position avant d'engager le mécanisme de récupération. Toujours maintenir la tension sur le câble quand il est en mode de récupération.

Retirer la goupille du poussoir jusqu'au dégage-ment du cliquet. Il se peut qu'il faille faire pivoter le cliquet légèrement pour engager complètement les engrenages internes. Le cliquet doit reprendre sa position initiale lorsque les engrenages internes sont entièrement engagés. Le dispositif est alors en mode de récupération.

**NOTA:** Un sauvetage peut s'effectuer en élevant la personne pour l'amener dans une zone sécurisée.

**POUR ÉLEVER:** Tout en maintenant une faible tension sur le câble de sécurité, faire pivoter le cliquet dans le sens anti-horaire ( CCW ) pour réintégrer le câble dans le boîtier.

**MISE EN GARDE:** Toujours s'assurer que la goupille du piston est retournée complètement dans la position verrouillée lorsqu'on change le dispositif du mode rétractable au mode de récupération. Ne pas utiliser le dispositif s'il ne maintient pas la charge en mode de récupération.

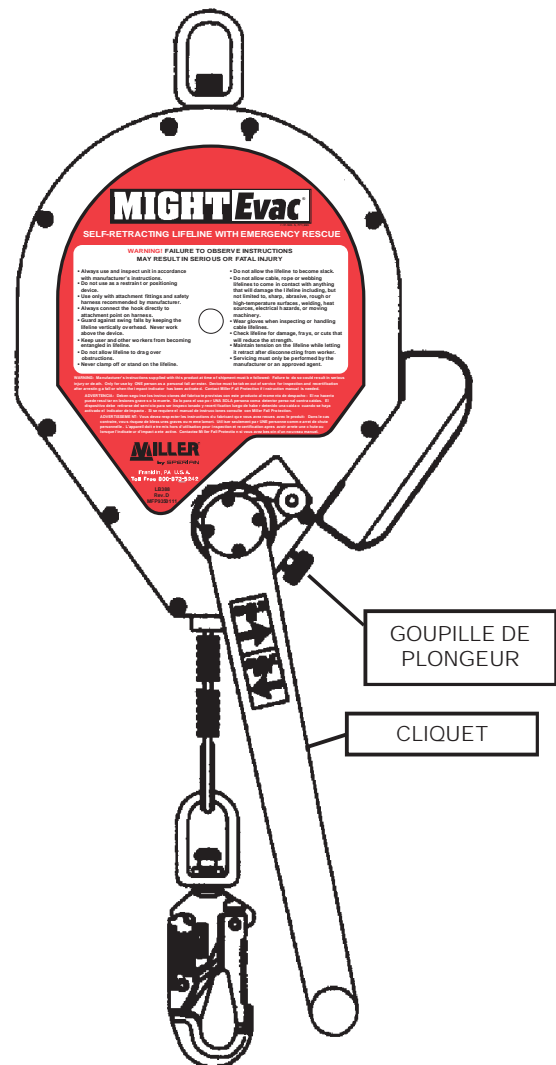

### Fonctionnement du câble de sécurité autorétractable

Pour retourner le dispositif au mode rétractable, enlever le poids du câble et attacher l'extrémité du câble; il se mettra à se rétracter une fois que les engrenages internes seront dégagés. Tirer la goupille du plongeur et la tenir. Pousser à l'intérieur sur le cliquet pour dégager les engrenages et faire tomber la goupille dans la position verrouillée.

## 5.0 Installation

### 5.1 Installation générale et établissement des raccords

Le câble de sécurité autorétractable Might-Evac doit être monté à un ancrage surélevé par l'articulation de la fixation au moyen d'un mousqueton à verrou ou autre connecteur d'ancrage Miller approuvé, ou il doit être utilisé conjointement avec un support de fixation Miller qui est alors installé sur un trépied. L'ancrage doit pouvoir supporter une charge de traction de 5 000 lb ( 22.2 kN ). Bien lire toutes les mises en garde et instructions pour le choix d'un emplacement de montage.



Pour une protection générale contre les chutes, raccorder le connecteur à l'extrémité du câble de sécurité ( c.-à-d. boucle à pression ) à l'anneau dorsal en D sur le harnais intégral.

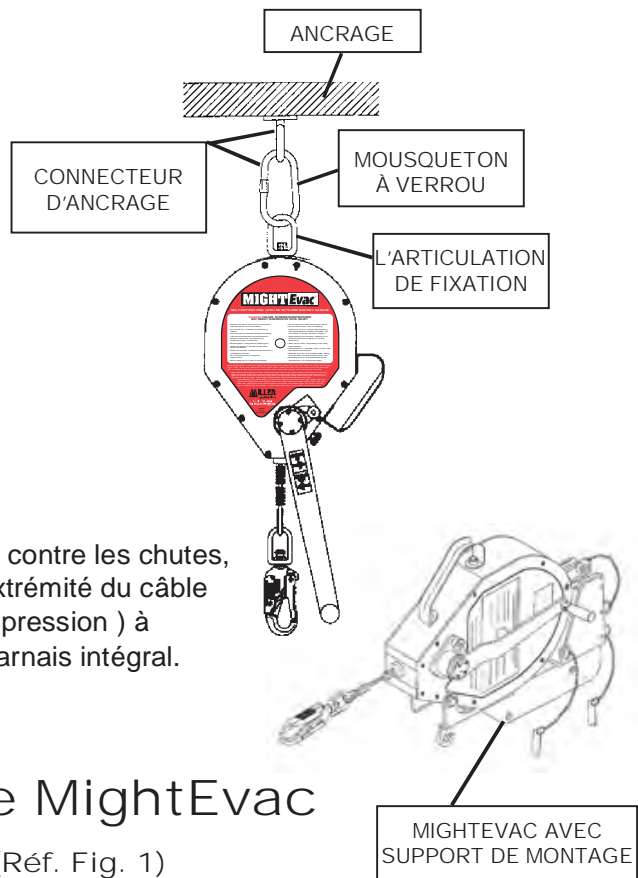

### 5.2 Installation du câble MightEvac au support de fixation (Réf. Fig. 1)

- Étape 1: Retirer les étiquettes protectrices rouges et rondes des deux côtés de l'unité MightEvac.
- Étape 2: Insérer l'articulation de l'unité dans le support de fixation tel qu'illustré.
- Étape 3: Faire glisser l'unité vers l'avant jusqu'à ce que les trous du boîtier ( où les étiquettes ont été retirées ) s'alignent avec ceux à l'avant du support de fixation, tel qu'illustré.

NOTA: La poignée de l'unité doit pointer vers le haut et à l'écart du support de fixation.

Insérer l'attache dans la rondelle de sécurité, l'entretoise et le trou dans le support de fixation. Serrer à 8 pi-lb (+/- 1) ou à 96 po-lb (+/- 12). Répéter l'opération pour le côté opposé.

- Étape 4: Insérer la goupille de poussée à travers le support de fixation dans les trous pratiqués. Cette opération attache solidement l'unité au support. S'assurer que la goupille de poussée est solidement à travers les deux trous et se maintient en place.

- Étape 5: Attacher l'unité avec le support de fixation à un dispositif d'ancrage Miller approuvé et fixer solidement avec les goupilles de poussée fournies. Voir les méthodes d'installation aux sections 5.3, 5.4, 5.5, 5.6 et 5.7 du présent manuel.

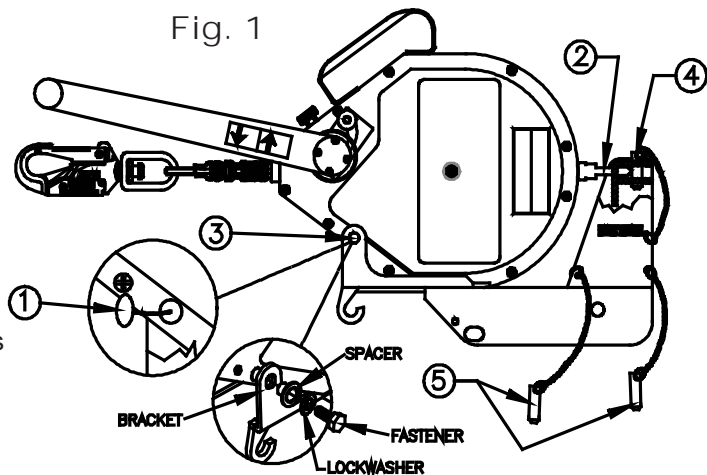

Pour enlever l'unité, il suffit de renverser les étapes ci-dessus.

## 5.3 Pose sur un trépied (Réf. Fig. 2a et 2b)

Étape 1: Placer le crochet du support sur la goupille de réglage.

Étape 2: Faire pivoter le support vers la patte du trépied jusqu'à ce que les trous supérieurs du support dépassent la patte, puis insérer à fond la goupille par les deux côtés du support. (NOTA: La goupille doit passer derrière la patte du trépied et non à travers celle-ci – Voir Fig. 2b.)

Étape 3: Aligner les trous inférieurs du support avec les trous de la patte du trépied, puis insérer la goupille à travers le support et la patte. S'assurer que la goupille traverse complètement le support et la patte du trépied.

Pour retirer le dispositif, effectuer simplement l'opération inverse. **MISE EN GARDE:** Ne pas enlever la goupille qui replie la patte du trépied, car il y aurait risque de blessure.

Fig. 2a

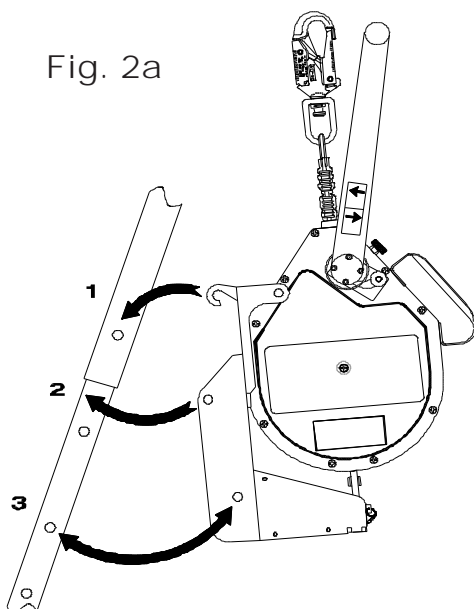
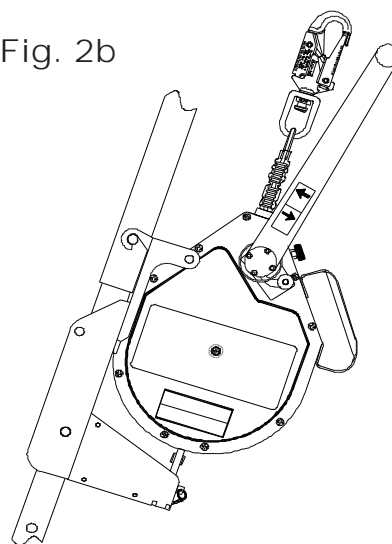

Fig. 2b



## 6.0 Calcul de la distance de la zone de dégagement en cas de chute

Il est essentiel de comprendre la manière de calculer la distance de la zone de dégagement en cas de chute pour éviter tout contact avec un niveau inférieur. Utiliser le calcul suivant pour déterminer la zone de dégagement requise en cas de chute.

Calcul de la zone de dégagement en cas de chute pour la ligne de vie autorétractable

**[Calcul effectué depuis la hauteur où est effectué le travail]**

Distance d'arrêt maximum  
 + (Facteur de position de travail non debout)  
 + (Facteur de chute en balancement)  
 + Facteur de sécurité de 1 m (3 ft.)  
 = Zone de dégagement requise en cas de chute

**MISE EN GARDE : Prière de lire toutes les remarques et de se reporter à tous les schémas de zone de dégagement en cas de chute pour ligne de vie autorétractable afin de déterminer la zone de dégagement requise en cas de chute pour votre application.**

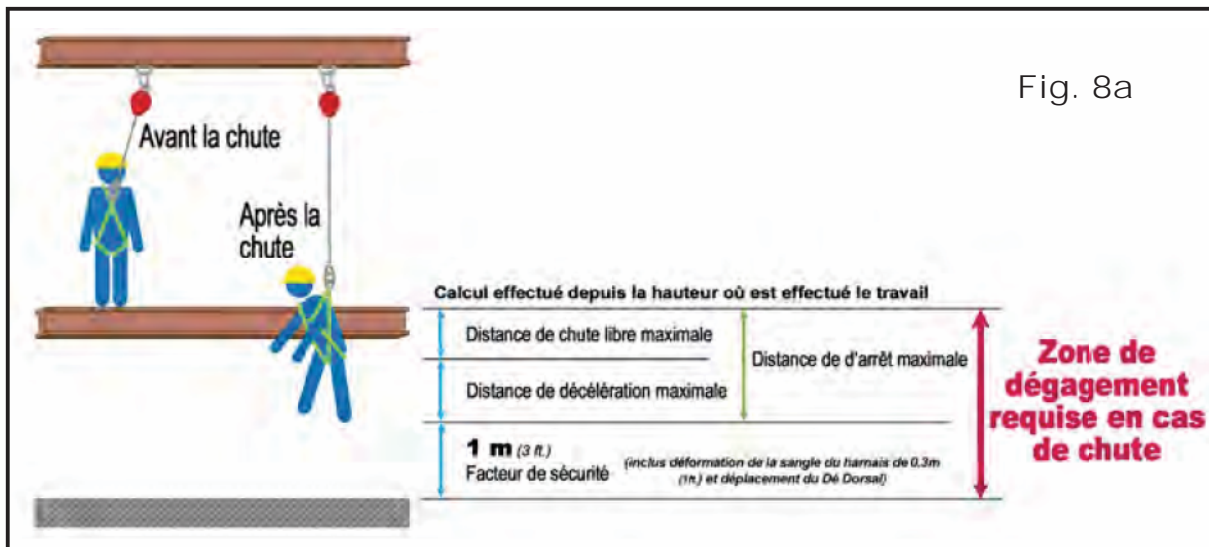

**REMARQUES IMPORTANTES :**

(voir Fig. 8a, 8b, 8c & 8d.)

La ligne de vie autorétractable doit être ancrée en haut pour assurer l'exactitude du calcul de la zone de dégagement en cas de chute et des informations connexes.

Il importe de comprendre que d'autres facteurs, notamment si l'utilisateur effectue le travail en position debout, accroupie ou couchée et/ou si l'utilisateur travaille directement sous le point d'ancrage ou à angle, peuvent affecter la distance de chute lors de l'utilisation d'un dispositif rétractable.

Le calcul de la zone de dégagement en cas de chute pour la ligne de vie autorétractable présume que l'utilisateur est en position debout. Si l'utilisateur effectue du travail en position accroupie ou agenouillée, il faut ajouter 3 pi (0,9 m) à la zone de dégagement en cas de chute. Si l'utilisateur effectue du travail en position couchée, il faut ajouter 5 pi (1,5 m) à la zone de dégagement en cas de chute.

Le calcul de la zone de dégagement en cas de chute pour la ligne de vie autorétractable présume également que l'utilisateur travaille directement sous le point d'ancrage, minimisant ainsi la possibilité d'une chute en balancement. Dans une situation de chute en balancement, la distance de chute totale sera plus grande que si l'utilisateur travaillait directement sous le point d'ancrage. Dans certaines applications, il peut ne pas être possible de travailler directement sous le point d'ancrage. Dans un tel cas, le travailleur doit augmenter la distance de la zone de dégagement en cas de chute afin de tenir compte du facteur de chute en balancement. De toute manière, le travailleur ne doit pas être exposé à une éventuelle chute en balancement où il peut y avoir contact avec un autre objet.

La distance d'arrêt maximale (chute libre + décélération) varie selon la ligne rétractable. Il convient de toujours se reporter aux étiquettes du produit particulier afin de déterminer la distance d'arrêt maximale.



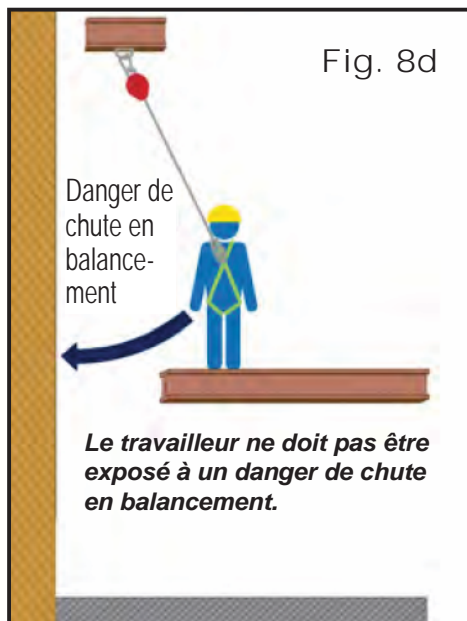
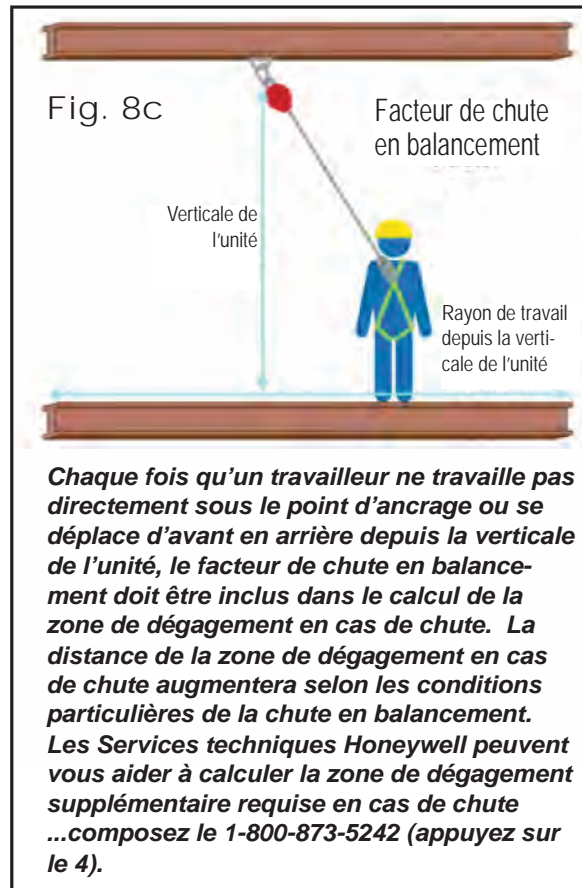
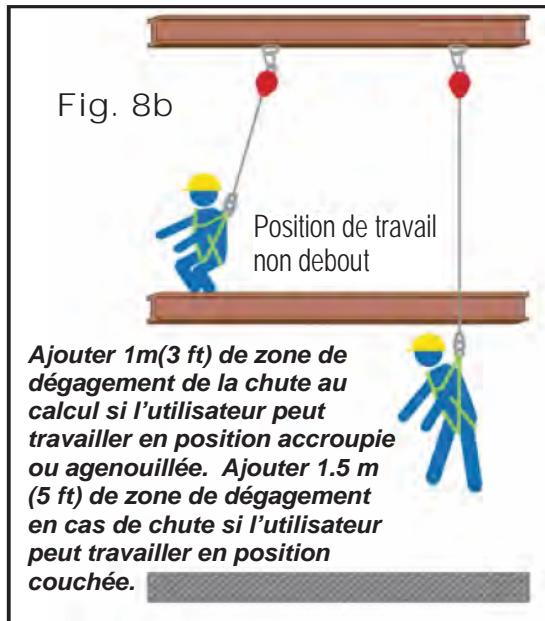

Pour toute question sur le calcul de la distance de la zone de dégagement en cas de chute, veuillez communiquer avec les Services techniques Honeywell :

**1-800-873-5242 (appuyez sur le 4)  
/ 02.48.52.40.40**

## 7.0 Formation

L'utilisateur et l'acheteur de cet équipement doivent s'assurer de bien connaître ces instructions et d'être adéquatement formés au fonctionnement, aux limites, à l'installation, à l'inspection et à l'entretien de ce produit. La formation doit se donner périodiquement et sans exposer l'apprenti à des dangers de chute.

*NOTA: Une formation excessive sur ce dispositif peut entraîner l'usure des engrenages dans l'unité, ce qui réduit sa durée utile et exige un entretien plus fréquent. Le mécanisme de récupération dans ce dispositif est pour urgence seulement. Ne pas utiliser pour hisser couramment des personnes ou des matériaux.*

Miller Training peut fournir les connaissances et les techniques nécessaires pour réaliser un milieu de travail sûr et plus productif. Pour plus de renseignements, communiquer avec un représentant dès aujourd'hui, au 1 (800) 873-5242 / 02.48.52.40.40.

## 8.0 Inspection et Entretien

### 8.1 Points de contrôle pour l'inspection et le fonctionnement

**MISE EN GARDE:** Les points de contrôle et inspections suivants doivent être exécutés avant chaque usage.

**ATTENTION:** Toujours porter des gants lorsqu'on inspecte les cordes / câbles métalliques; des brins brisés peuvent causer des blessures !

- 1. Boîtier et pièces du dispositif / Support de montage:** Inspecter le dispositif pour s'assurer qu'il n'y a pas d'attaches libres ni de pièces pliées, craquelées, déformées, usées, endommagées ou qui fonctionnent mal.
- 2. Câbles de sécurité:**
  - a.** Avec le dispositif installé, vérifier la rétraction et la tension du câble de sécurité en déroulant plusieurs pieds de câble et le faire réintégrer le dispositif. Toujours maintenir une légère tension sur le câble pendant la rétraction. Le câble devrait se tirer facilement et se rentrer complètement.  
  
Si le câble ne se tire pas facilement ou résiste à la rétraction, dérouler tout le câble hors du boîtier et lui permettre de se rétracter lentement sous tension. Ne pas utiliser le dispositif si les câbles de sécurité ne se rétractent pas comme il faut.
  - b.** Vérifier régulièrement le câble de sécurité pour y détecter des signes de dommages. Vérifier la présence de coupures, de brûlures, de corrosion, d'enroulements, d'éraillures, de parties usées, de brins brisés ou de dommages causés par des produits chimiques.
- 3. Mécanisme de freinage:** On peut vérifier le mécanisme de freinage en saisissant le câble de sécurité AU-DESSUS de l'indicateur de charge et en appliquant une bonne pression constante vers le bas, ce qui devrait enclencher les freins. Il ne doit pas y avoir de glissement du câble lorsque les freins sont appliqués. Dès que la tension est supprimée, les freins se dégagent et le dispositif revient au mode rétractable.
- 4. Boucle à pression:** Inspecter attentivement la boucle à pression pour voir s'il est endommagé, déformé, fissuré, corrodé ou troué. Le doigt de la boucle à pression doit caler dans le nez sans gripper et ne doit pas être plié, déformé ou obstrué. Le ressort du doigt d'ouverture doit exercer une force suffisante pour le fermer solidement. Le mécanisme de verrouillage de du doigt d'ouverture doit l'empêcher de s'ouvrir lorsqu'il est fermé. L'émerillon du boucle à pression doit fonctionner en douceur.
- 5. Indicateur de charge:** Inspecter l'indicateur de charge pour détecter des signes d'activation. L'indicateur de charge est situé dans l'articulation de la boucle à pression. L'œillet de l'articulation s'allongera et dévoilera une section rouge à l'endroit illustré lorsqu'il est soumis à des forces d'arrêt de chute.
- 6. Mécanisme de récupération:** S'assurer que le mécanisme de récupération et ses composants associés fonctionnent adéquatement selon les instructions de fonctionnement (voir section 4.0 du présent manuel).
- 7. Étiquettes/marquages:** S'assurer que toutes les étiquettes et tous les marquages sont présents et lisibles.



LES DISPOSITIFS QUI N'ONT PAS PASSÉ L'INSPECTION OU QUI ONT SUBI DES CONTRAINTES D'ARRÊT DE CHUTE DOIVENT ÊTRE RETIRÉS DU SERVICE.

## 8.2 Entretien

---

Grâce à un entretien de base, on prolonge la durée de vie des équipements antichute et on leur permet de mieux remplir leur fonction de sécurité vitale.

### Entretien

L'entretien de la ligne de vie autorétractable Miller MightEvac ne doit être effectué que par Honeywell Safety Products ou par des personnes ou entités autorisées par écrit par Honeywell. On doit tenir un registre de toutes les dates d'entretien et d'inspection pour ce dispositif. Seules les pièces de rechange Miller d'origine sont approuvées pour être utilisées dans ce dispositif. Les dispositifs réparables doivent être retournés à nos établissements ou à un centre de service approuvé chaque fois qu'ils ont été soumis à des contraintes d'arrêt de chute, pour fins d'inspection et de recertification. Dans le cas des dispositifs non réparables qui ne sont pas acceptés à l'inspection, on doit s'en débarrasser de façon à éviter qu'on les utilise éventuellement par inadvertance. Communiquez avec votre distributeur Honeywell ou appelez les Services techniques Honeywell au 1-800-873-5242 (appuyez sur le 4) / 02.48.52.40.40 pour un numéro d'autorisation de retour.

### Nettoyage et entreposage

Nettoyer périodiquement l'extérieur du dispositif et essuyer la longe ou le câble de sécurité à l'aide d'un chiffon humide et d'un détergent doux. Éponger avec une serviette. Lorsque le produit n'est pas en usage, le ranger dans un endroit propre et sec, non exposé à la chaleur, à la lumière, à l'humidité excessive, à l'huile, aux produits chimiques, aux vapeurs ou à d'autres éléments causant une détérioration. **La longe ou le câble de sécurité doivent être rentrés complètement dans le dispositif lorsqu'ils ne sont pas en usage.**



## Gracias

Gracias por comprar el equipo de protección contra caídas Miller fabricado por Honeywell Safety Products. Los productos de la marca Miller son manufacturados para cumplir con las más altas normas de calidad en nuestra fábrica, la cual posee la certificación ISO 9001. Cuidados como es debido, los equipos anticaídas Miller le servirán muchos años.

### ADVERTENCIA

Toda persona que use este equipo debe leer, comprender y seguir cabalmente todas las instrucciones. No hacerlo podría tener como consecuencia lesiones graves o mortales. No use este equipo si no ha sido debidamente entrenado.

## ¿Consultas?

LLAMAR AL  
1.800.873.5242 / 02.48.52.40.40

Es fundamental que la persona o usuario autorizado de este equipo anticaídas lea y comprenda las presentes instrucciones. Además, la ley federal requiere que los empleadores se aseguren de que todos los usuarios reciban capacitación en instalación, uso, inspección y mantenimiento apropiados para el equipo de protección contra caídas y de espacio confinado. La capacitación anticaídas debe ser parte integral de un programa completo de seguridad.

La utilización correcta de los sistemas de detención de caídas puede salvar vidas y disminuir las posibilidades de lesiones graves en caso de una caída. Los usuarios deben estar conscientes de que las fuerzas ejercidas para detener una caída o durante una suspensión prolongada pueden causar lesiones. Consulte a un médico en caso de duda sobre la capacidad del usuario para emplear este producto. Las mujeres embarazadas y los niños no deben usar este producto.

## 1.0 Propósito

La cuerda salvavidas autorretráctil Miller MightEvac con izador para rescate de emergencia es un dispositivo retráctil diseñado para fines de protección anticaídas en espacios confinados con un mecanismo de rescate de activación rápida para evacuaciones de emergencia.

## 2.0 Requisitos, Advertencias y Limitaciones Generales

### 2.1 Requisitos Generales

Deben suministrarse a las personas y usuarios autorizados todas las advertencias e instrucciones.

**Todas las personas y usuarios autorizados deben consultar los reglamentos de seguridad laboral y las normas CE EN1496:2006, class A, EN 360:2002 que correspondan. Las etiquetas del producto contienen información sobre los reglamentos CE EN1496:2006, class A, EN 360:2002 que cumple el producto.**

Todas las personas o usuarios autorizados de este equipo deben ser entrenados en los debidos procedimientos en espacios confinados.

Siempre deben tomarse las debidas precauciones al retirar del área de trabajo obstrucciones, basura, material y otros peligros reconocidos que pudieran causar lesiones o interferir en el funcionamiento del sistema.

Todo el equipo debe ser inspeccionado visualmente antes de cada uso de conformidad con las instrucciones del fabricante.

Todo el equipo debe ser inspeccionado con regularidad por una persona calificada.

A fin de reducir al mínimo las posibilidades de un desenganche accidental, una persona competente debe garantizar la compatibilidad del sistema.

El equipo no debe ser alterado de ninguna forma. Las reparaciones deben ser efectuadas exclusivamente por el fabricante del equipo o bien por personas o entidades autorizadas por escrito por el fabricante.

Todo producto con deformidades, desgaste anormal o deterioro debe ser desechado de inmediato.

29 Todo equipo sometido a una caída debe ser puesto fuera de servicio.

El usuario debe contar con un plan y medios de rescate a mano para poder aplicarlos al usar este equipo.

Jamás lo utilice para fines distintos al proyectado. No use jamás el equipo para remolcar o izar objetos.

Debe protegerse todo el material sintético con el objeto de mantenerlo alejado de escorias, chispas calientes, llamas y otras fuentes de calor. Para tales usos se recomienda el uso de materiales resistentes al calor.

Al seleccionar equipo anticaídas deben tomarse en cuenta los riesgos medioambientales. El equipo no debe ser expuesto a los peligros ambientales y químicos que pueden producir un efecto dañino. El uso del equipo en entornos muy corrosivos o cáusticos exige un programa de inspecciones y servicio más frecuentes para garantizar la integridad continuada del dispositivo.

No permita que la cuerda o el tejido entren en contacto con cualquier cosa que pueda dañarlos, como superficies afiladas, abrasivas, ásperas o a alta temperatura, soldadura, fuentes de calor, peligros eléctricos o maquinaria en movimiento.

No exponga el equipo a ningún daño que el equipo no esté diseñado para soportar. Consulte al fabricante en caso de dudas.

Siempre revise para ver si hay obstrucciones abajo del área de trabajo con el fin de asegurarse de que esté despejada la trayectoria de una posible caída.

Deje una distancia segura de caída adecuada abajo de la superficie de trabajo.

Nunca desprenda etiquetas de los productos, las cuales pueden incluir importantes advertencias e información para la persona o usuario autorizado.

## 2.2 Advertencias y Limitaciones

---

### CAPACIDAD

**Para uso de UNA sola persona, para aplicaciones de protección contra caídas y rescate. La capacidad máxima es de 300 lbs (136 kg), incluyendo el peso corporal, ropa y herramientas, a menos que la etiqueta indique lo contrario. — NO EXCEDA ESTE PESO.**

La fuerza requerida para utilizar las características de rescate del dispositivo es 98 N (22 lb).

### RETRACCIÓN Y BLOQUEO DE LA CUERDA DE SEGURIDAD

**No use el dispositivo si no se retrae. Siempre mantenga tensión en la cuerda salvavidas mientras se retrae.**

**El aseguramiento del dispositivo debe probarse antes de cada uso. No use el dispositivo si no se activa el freno.**

### USO

**Este dispositivo está diseñado para ser aplicado en instalaciones elevadas y donde la unidad sea usada en conjunto con una abrazadera de montaje y sea instalada a los anclajes aprobados por Honeywell, tales como un trípode.**

**No utilice este dispositivo de forma horizontal o con sistemas horizontales de cuerdas de seguridad, a menos que sea aprobado por el fabricante.**

**Nunca trabaje arriba del dispositivo.**

**Este dispositivo debe instalarse y usarse de tal manera que se reduzca al mínimo la posi-**

**bilidad de una caída columpiada.**

**Nunca permita que una cuerda salvavidas se ponga holgada mientras esté usándose para protección anticaídas o mientras está en modo de rescate.**

**No permita que la cuerda salvavidas se doble o someta a fuerzas de detención de caída sobre miembros o bordes estructurales.**

**Ne jamais utiliser le dispositif comme un dispositif de contrainte ou de positionnement.**

**El mecanismo de rescate de este dispositivo es SÓLO PARA EMERGENCIAS. No debe usarse para el izado normal de personal o materiales.**

### MANTENIMIENTO

**No lubrique este dispositivo.**

**El dispositivo debe mantenerse limpio y libre de contaminantes.**

**Debe retirarse del servicio la unidad si cualquier parte del sistema de la misma parece dañada o no pasa la inspección, o si la unidad ha sido sujeta a las fuerzas de detención de una caída o está afectando un rescate.**

**No intente dar servicio a este dispositivo. Si el dispositivo no funciona debidamente o necesita repararse, envíela para su reparación al fabricante del equipo o a un centro de servicio autorizado por el fabricante.**

## 3.0 Compatibilidad del Sistema

Las cuerdas de seguridad autorretráctiles MightyEvac de Miller están diseñadas solo para usarse con componentes aprobados por Honeywell. La sustitución o reemplazo de dichos componentes con combinaciones no aprobadas de componentes o subsistemas, puede afectar o interferir en el funcionamiento seguro de cada componente y poner en peligro la compatibilidad dentro del sistema. Esta incompatibilidad puede afectar la fiabilidad y seguridad del sistema total.

### 3.1 Componentes del sistema personal de frenado de caídas

Tres componentes principales del sistema personal de frenado de caídas deben estar en su lugar y usarse debidamente para que puedan proporcionar la máxima protección al trabajador.

#### A. ANCLAJE/CONECTORE DE ANCLAJE

El primer componente es el anclaje/conector de anclaje. El anclaje, también conocido como el punto de anclaje o punto de amarre, es un punto de ajuste seguro para dispositivos de conexión y debe ser capaz de aguantar 5000 lbs (22,2 kN) por trabajador. A veces, un conector de anclaje, tal como la correa de sujeción, perno en forma de D o anclaje de gancho para barra de refuerzo, es necesario para realizar una conexión compatible entre el dispositivo de conexión y el anclaje.

#### B. APAREJO

El segundo sistema de componentes es el equipo de protección personal usado por el trabajador mientras realiza el trabajo. La única forma de prenda corporal aceptable para el frenado de caídas es el arnés de cuerpo completo. Los arneses de cuerpo completo están diseñados para ayudar a frenar caídas libres y debe usarse en situaciones donde los trabajadores estén expuestos a una posible caída libre.

#### C. DISPOSITIVO DE CONEXIÓN

El tercer componente del sistema es el dispositivo de conexión, el enlace crítico que une la prenda corporal al anclaje/conector de anclaje. La característica más importante del dispositivo de conexión es el amortiguador incorporado. Independientemente de que dicho dispositivo sea una cuerda de seguridad con amortiguador de impacto o una cuerda salvavidas retráctil, ambas están diseñadas para reducir de manera impresionante las fuerzas ejercidas para detener la caída. Las cuerdas de seguridad de fibra, tejidas o de alambre usadas para la detención de caídas DEBEN usarse conjuntamente con un amortiguador de impacto (por ejemplo, el paquete Miller SofStop).

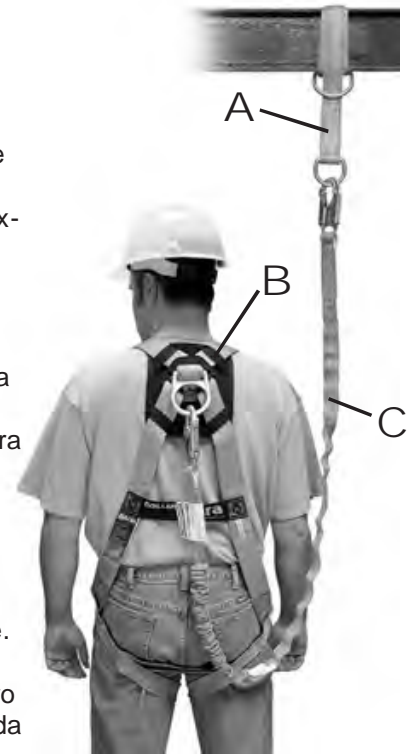

***De manera individual, ninguno de estos componentes ofrece protección contra una caída. Sin embargo, cuando se usa correctamente y en conjunción con otros, forman un sistema personal de frenado de caídas que se convierte en vital para la seguridad en el lugar de trabajo.***

## 3.2 Advertencias y Limitaciones con Respecto a los Componentes

---

\* Por favor aplique las recomendaciones descritas en los estándares aplicables en el país donde vaya a utilizar el aparato.

### \* **ANCLAJES/CONECTORES DE ANCLAJE**

- Los anclajes deben ser capaces de soportar 5,000 libras (22.2 kN)
- EN795
- Siempre trabaje directamente bajo el punto de anclaje para evitar una lesión por caída columpiada.
- Cuando seleccione un punto de anclaje, siempre consulte la información de cálculo del margen de caída brindada con el dispositivo de conexión para asegurarse de que el punto de anclaje esté a una altura que no permitirá que el usuario golpee un nivel inferior si ocurre una caída. Recuerde que los amortiguadores se alargarán cuando estén sujetos a fuerzas de frenado de caídas (consulte las etiquetas/instrucciones brindadas con el amortiguador para conocer detalles adicionales).
- El conector de anclaje debe ser compatible con el gancho de resorte o mosquetón, y no debe aplicar ninguna carga en el linguete.

### \* **APAREJO**

- La única forma de prenda corporal aceptable para el frenado de caídas es el arnés de cuerpo completo.
- Es imperativo que el arnés sea usado apropiadamente. Cada vez antes de usar el equipo revise visualmente todas las hebillas para asegurarse de que las conexiones sea hayan realizado correctamente y sean seguras. Todas las correas deben estar conectadas y ajustadas para que ofrezcan un ajuste apretado.
- Los dispositivos de conexión para protección anticaídas deben estar conectados al anillo "D" posterior del arnés de cuerpo entero.
- Los anillos "D" laterales y frontales sólo deben usarse para posicionamiento. (Lea la excepción con respecto al anillo "D" señalada arriba.)
- EN361
- Los anillos "D" para los hombros deben usarse exclusivamente para rescate.
- Jamás conecte un gancho (pelicano) de barra a un anillo "D" de un arnés.
- Los cinturones deben usarse sólo para posicionamiento.

### \* **DISPOSITIVOS DE CONEXIÓN**

- Sólo conecte elementos compatibles.
- Use exclusivamente dispositivos de conexión con ganchos de resorte o mosquetones de autoaseguramiento.
- Conecte los componentes de manera tal que la caída libre se limite a la menor distancia posible [6 pies (1.8 m) máximo]
- Siempre revise visualmente que cada gancho de cierre instantáneo y mosquetón se enganche libremente con el anillo en forma de D o punto de anclaje/conector de anclaje y que su apertura (gancho pequeño) esté completamente cerrada y asegurada.
- Asegúrese de que el gancho de resorte o el mosquetón estén colocados de tal manera que no sometan a cargas el linguete.
- Se requiere el uso de amortiguadores para reducir las fuerzas de frenado de caídas. Todos los amortiguadores Miller, los cordones amortiguadores y las cuerdas de seguridad autorretráctiles limitan la fuerza de frenado de caídas máxima a 1800 lbs (8 kN) o menos.
- Nunca permita que el cordón/la cuerda de seguridad pase debajo o se enrede en los brazos, piernas o cuello del usuario o cualquier otro obstáculo.
- No haga nudos en las las cuerdas de seguridad ni en las cuerdas salvavidas, ni las enrolle alrededor de bordes afilados o ásperos o de miembros estructurales delgados.
- No conecte varias cuerdas de seguridad entre sí, ni conecte una cuerda de seguridad a sí misma, salvo que esté específicamente diseñada para tal fin.

## 4.0 Manejo

### Manejo en operaciones de rescate

# —SÓLO PARA EMERGENCIAS—

El mecanismo de rescate MightEvac sólo debe usarse en caso de emergencia. No debe usarse para el izado normal de personal o materiales.

**NOTA:** Se recomienda extraer varios pies de cuerda salvavidas y mantenerla en su posición antes de engranar el mecanismo de rescate. Siempre mantenga la tensión en la cuerda salvavidas mientras el dispositivo esté en modo de rescate.

Extraiga el pasador móvil hasta que la manivela de trinquete salga. Puede ser necesario girar levemente la manivela para enganchar completamente los engranes internos. El pasador móvil regresa a su posición original una vez que los engranes están completamente enganchados. La unidad está ahora en modo de rescate.

**NOTA:** Un rescate puede llevarse a cabo únicamente subiendo o bajando a una persona a un punto seguro.

**PARA SUBIR A UNA PERSONA:** Mientras mantiene una tensión leve en la cuerda salvavidas, gire la manivela de trinquete hacia la izquierda (CCW - IZQ) para enganchar la cuerda salvavidas en el alojamiento.

**ADVERTENCIA:** Al cambiar la unidad de modo retráctil a modo de rescate, siempre asegúrese de que el pasador móvil haya regresado completamente a la posición de aseguramiento. No use la unidad si ésta no puede sostener la carga mientras está en modo de rescate.

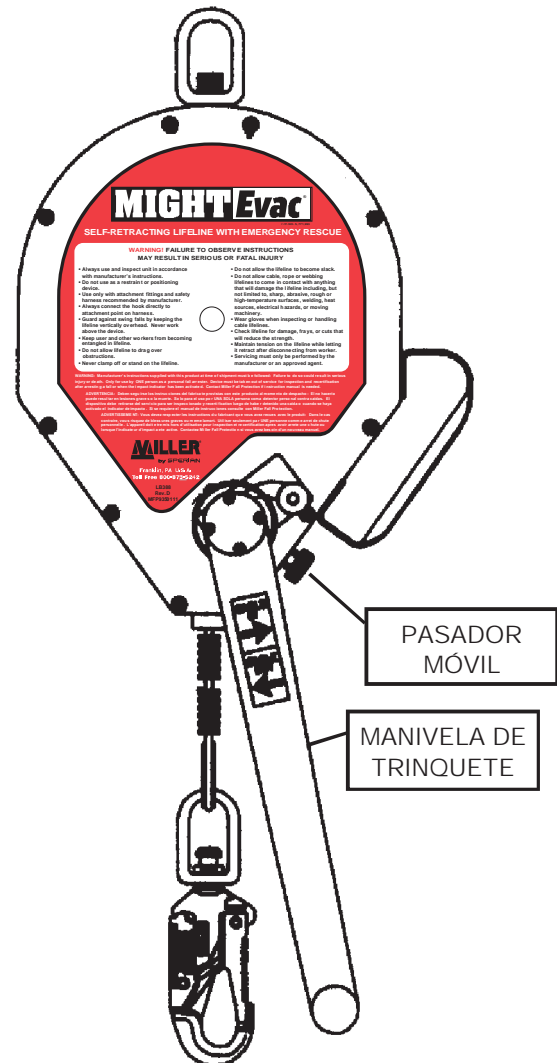

### Manejo de la cuerda salvavidas autorretráctil

Para poner de nuevo la unidad en modo retráctil, retire el peso de la cuerda de seguridad y asegure el extremo de ésta a medida que comience a retraerse una vez que se desenganchen los engranes internos. Extraiga el pasador móvil y manténgalo afuera. Empuje hacia adentro la manivela de trinquete para desenganchar los engranes y deje que el pasador regrese a la posición de aseguramiento.



## 5.0 Instalación

### 5.1 Instrucciones generales de instalación y conexiones

La cuerda salvavidas autorretráctil Might-Evac debe fijarse a un anclaje arriba del nivel de la cabeza con el eslabón giratorio de fijación mediante un mosquetón asegurador u otro conector de anclaje aprobado por Miller, o debe usarse junto con un soporte de montaje Miller el cual se instala después en un trípode. El anclaje debe ser capaz de soportar 22.2 kN (5,000 lb). Estudie todas las advertencias e instrucciones al seleccionar un lugar de montaje.



Para protección anticaídas general, conecte el conector extremo (es decir, gancho de resorte) de la cuerda salvavidas al anillo "D" posterior del arnés de cuerpo entero.

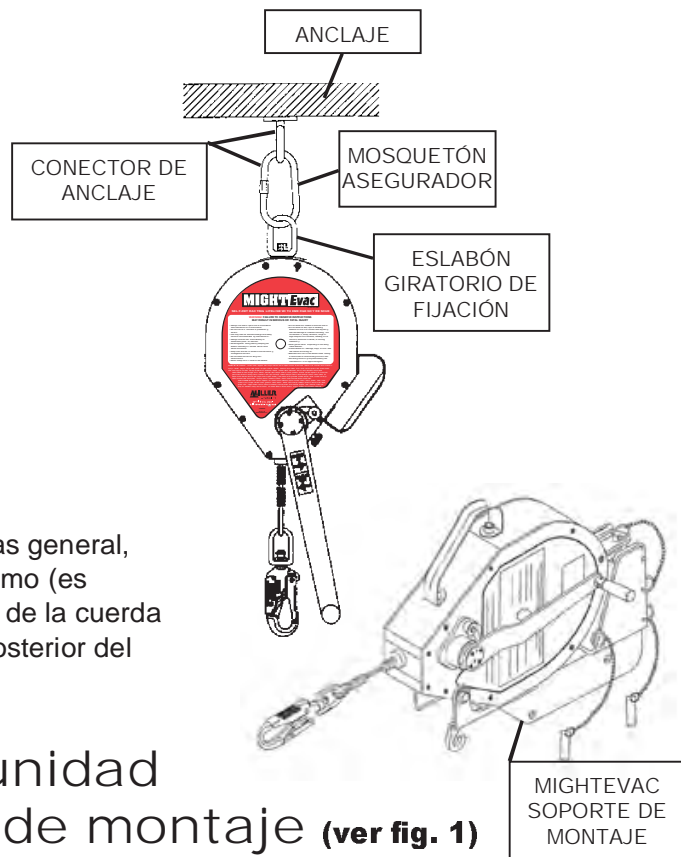

### 5.2 Instalación de la unidad MightEvac al soporte de montaje (ver fig. 1)

Paso 1: Retire las calcomanías protectoras redondas de color rojo de ambos lados de la unidad Might-Evac.

Paso 2: Introduzca el eslabón giratorio de fijación de la unidad en el soporte, como se muestra.

Paso 3: Deslice la unidad hacia adelante hasta que los agujeros roscados del alojamiento (donde se retiraron las calcomanías) estén alineados con los de la parte frontal del soporte, como se muestra.

NOTA: El asa de acarreo de la unidad debe estar en posición levantada, lejos del soporte.

Introduzca el perno a través de la tuerca de seguridad, del separador y del agujero del soporte.

Apretete el perno a  $8 \pm 1 \text{ lb}\cdot\text{pie}$  ( $96 \pm 12 \text{ lb}\cdot\text{pulg}$  /  $11 \pm 1.4 \text{ N}\cdot\text{m}$ ). Repita la operación en el lado opuesto.

Paso 4: Introduzca el pasador a través de los agujeros del soporte. De esta manera se fija la unidad al soporte. Asegúrese de que el pasador esté bien asegurado a través de ambos agujeros y permanezca en su lugar.

Paso 5: Fije la unidad con el soporte a un dispositivo de anclaje Miller y asegúrela con los pasadores suministrados. Consulte los procedimientos de instalación descritos en las secciones 5.3, 5.4, 5.5, 5.6 y 5.7 de este manual.

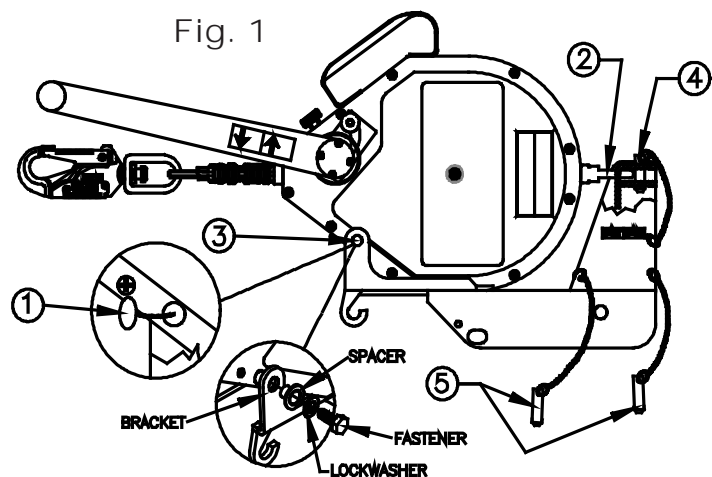

Para retirar la unidad, lleve a cabo en orden inverso el procedimiento descrito arriba.

## 5.3 Procedimiento de instalación en un trípode (ver figs. 2a y 2b)

Paso 1: Coloque el gancho del soporte en el pasador de ajuste.

Paso 2: Gire el soporte hacia la pata del trípode hasta que los agujeros superiores del primero pasen dicha pata e introduzca completamente el pasador a través de ambos lados del soporte. (NOTA: Este pasador pasa por atrás de la pata del trípode, no a través de ella. Ver fig. 2b.)

Paso 3: Alinee los agujeros inferiores del soporte con los de la pata del trípode e introduzca el pasador a través del soporte y de dicha pata. Asegúrese de que el pasador esté completamente a través del soporte y de la pata del trípode.

Para retirar el dispositivo, lleve a cabo en orden inverso el procedimiento de instalación. **ADVERTENCIA:** Tenga cuidado de no retirar el pasador que asegura la pata del trípode, ya que pueden producirse lesiones serias.

Fig. 2a

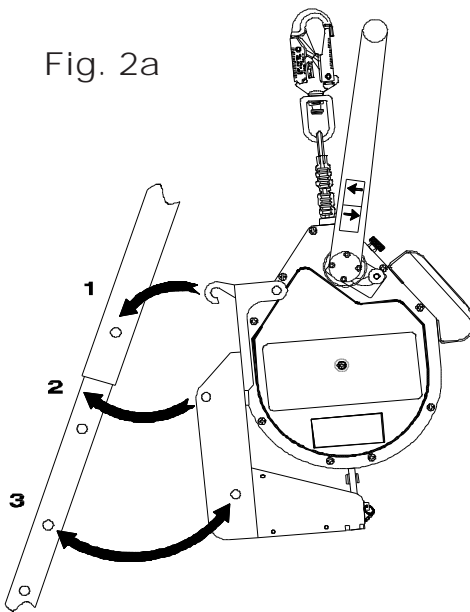
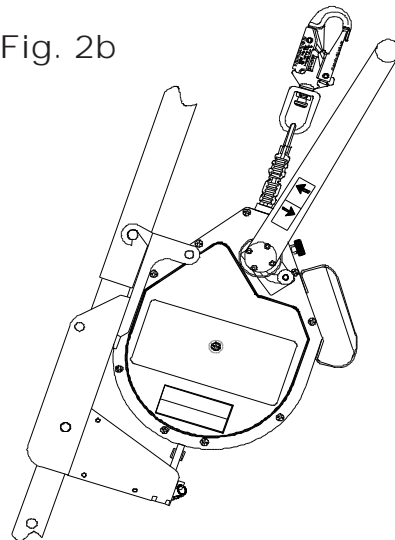

Fig. 2b



## 6.0 Cómo calcular la distancia del margen de caída

Es esencial comprender cómo calcular la distancia del margen de caída para cada aplicación de trabajo para evitar el contacto con un nivel inferior. Utilice el siguiente cálculo para determinar el margen de caída requerido.

Cálculo del margen de caída de las cuerdas de seguridad autorretráctiles

**[Cálculos tomados del nivel de trabajo]**

Distancia de frenado máxima  
 + (Factor de posición de trabajo que no es de pie)  
 + (Factor de caída con balanceo)  
 + Factor de seguridad de 1 m (3 ft.)  
 = Margen de caída requerido

**PRECAUCIÓN:** Lea todas las notas y consulte los diagramas de márgenes de caída de las cuerdas de seguridad autorretráctiles y las etiquetas para determinar el margen exacto de caída requerido para su aplicación.

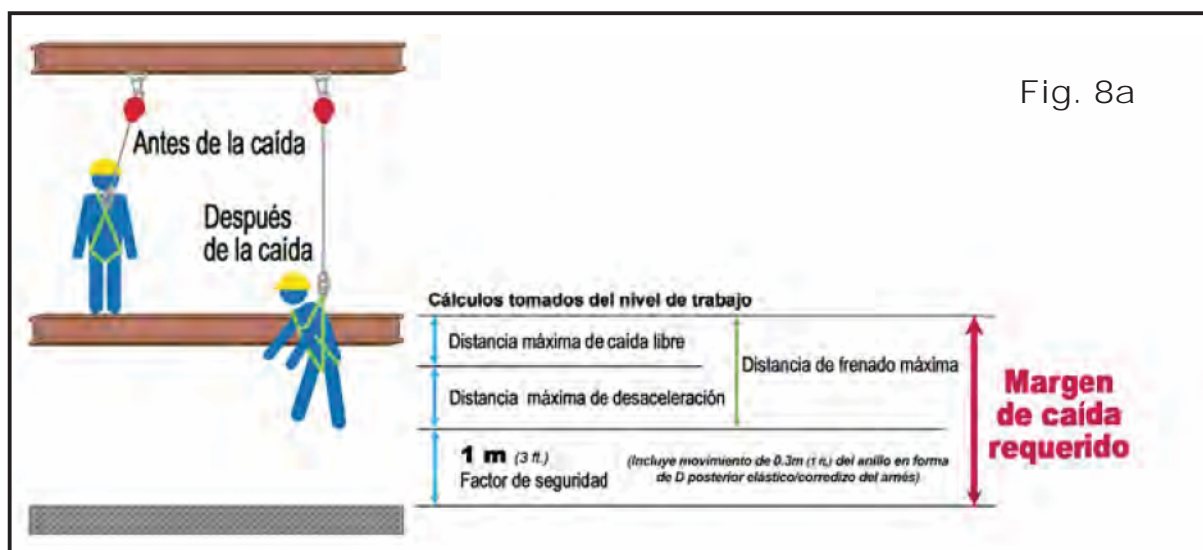

**NOTAS IMPORTANTES :**

(ver Fig. 8a, 8b, 8c & 8d.)

La cuerda de seguridad autorretráctil debe estar anclada en lo alto para asegurar la precisión del cálculo del margen de caída y la información relacionada.

Es importante comprender que otros factores, tales como el desempeño de un trabajo en una posición de pie, agachada o echada y/o si el usuario está trabajando directamente debajo del punto de anclaje o en un ángulo, pueden afectar la distancia de caída cuando usa un dispositivo retractable.

El cálculo del margen de caída de la cuerda de seguridad autorretráctil implica que el usuario está parado. Si el usuario está trabajando en una posición agachada o de rodillas, se requiere un margen de caída adicional de 3 pies (0,9 m). Si el usuario está trabajando en una posición acostada, se requiere un margen de caída adicional de 5 pies (1,5 m).

El cálculo de margen de caída de la cuerda de seguridad autorretráctil también implica que el usuario está trabajando directamente debajo del punto de anclaje, minimizando cualquier posibilidad de una caída con balanceo. En una situación de caída con balanceo, la distancia total de caída será mayor que cuando el usuario está directamente debajo del punto de anclaje. En algunas aplicaciones, no es posible trabajar directamente debajo del punto de anclaje. En dicho caso, el trabajador debe incrementar la distancia del margen de caída para considerar el factor de caída con balanceo. En cualquier caso, el trabajador no debe estar expuesto a una posible caída con balanceo donde pueda ocurrir un contacto con otro objeto.

La distancia de frenado máxima (caída libre + desaceleración) varía según el retractable. Siempre consulte las etiquetas de la unidad específica para determinar la distancia de frenado máxima.



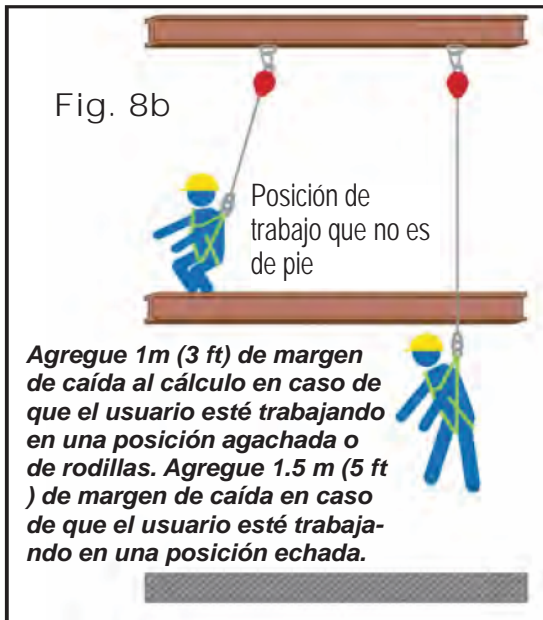

Si tiene alguna pregunta sobre el cálculo de la distancia del margen de caída, por favor contacte a los Servicios Técnicos de Honeywell:

**1-800-873-5242 (presione 4) /  
02.48.52.40.40**

## 7.0 Entrenamiento

Tanto el usuario como el comprador de este equipo deben familiarizarse con estas instrucciones y deben entrenarse debidamente en manejo, limitaciones, instalación, inspección y mantenimiento de este producto. Deben llevarse a cabo entrenamientos periódicos, sin exponer a la persona en capacitación a peligros de caídas.

*NOTA: Todo entrenamiento excesivo en el uso de este equipo causa el desgaste de los engranes de la unidad y, por lo tanto, una disminución en la vida de servicio esperada del mismo y un aumento en la frecuencia del servicio requerido. El mecanismo de rescate de este dispositivo es sólo para emergencias. No debe usarse para el izado normal de personal o materiales.*

El departamento de entrenamiento de Miller provee el conocimiento y las técnicas necesarias para lograr un ambiente de trabajo seguro y más productivo. Si desea más información, comuníquese hoy mismo con un representante, llamando al 800.873.5242. / 02.48.52.40.40

## 8.0 Inspección y Mantenimiento

### 8.1 Puntos de inspección y comprobación de funcionamiento

**ADVERTENCIA:** Cada vez antes de usar el equipo deben efectuarse las siguientes revisiones e inspecciones.

**PRECAUCIÓN:** Siempre póngase guantes al inspeccionar las unidades de cuerda o cable; ¡las hebras rotas pueden causar lesiones!

- 1. Alojamiento y piezas del dispositivo/Soporte de montaje:** Inspeccione la unidad para ver si tiene elementos de sujeción sueltos o piezas dobladas, agrietadas, deformes, gastadas, en mal funcionamiento o dañadas.
- 2. Cuerda salvavidas:**
  - a. Teniendo el dispositivo en la posición montada, pruebe la retracción y la tensión de la cuerda salvavidas; para ello, extraiga varios pies de cable y déjelo que se retraiga. Siempre mantenga una tensión leve en el cable a medida que éste se retrae. La cuerda salvavidas debe poder extraerse y retraerse libre y completamente.  
  
Si la cuerda salvavidas no sale libremente o se pega al retraerse, extraiga el cable del alojamiento y deje que se retraiga lentamente bajo tensión. No use la unidad si la cuerda salvavidas no se retrae debidamente.
  - b. Debe revisarse de forma periódica la cuerda salvavidas para ver si muestra señales de daños. Inspecciónela para ver si tiene cortaduras, quemaduras, corrosión, dobleces, desgarramientos, partes gastadas, hebras rotas o daños químicos.
- 3. Mecanismo de freno:** El mecanismo de freno puede probarse sujetando la cuerda salvavidas ARRIBA del indicador de carga y aplicando un tirón enérgico constante hacia abajo, con lo cual se acciona el freno. No debe darse ningún resbalamiento de la cuerda salvavidas mientras el freno esté activado. Una vez liberada la tensión, el freno se desactiva y la unidad vuelve al modo de retracción.
- 4. Gancho de cierre instantáneo:** Inspeccione el gancho de cierre instantáneo para detectar daños, distorsión, fisuras, corrosión o superficies picadas. La abertura (gancho pequeño) del gancho de cierre instantáneo debe apoyarse en el extremo sin atar y no debe estar torcida, distorsionada u obstruida. El resorte de la abertura debe ejercer suficiente presión para cerrar la abertura completamente. El mecanismo de seguro de la abertura debe prevenir que se abra cuando está cerrada. El gancho de cierre instantáneo giratorio debe operar suavemente.
- 5. Indicador de carga:** Inspeccione el indicador de carga para ver si muestra señales de activación. El indicador de carga está situado en el eslabón giratorio del gancho de resorte. El ojo del eslabón giratorio se alarga y exhibe un área roja en el lugar mostrado cuando se sujeta a fuerzas de detención de caída.
- 6. Mecanismo de rescate:** Asegúrese de que el mecanismo de rescate y componentes asociados al mismo estén funcionando correctamente según las instrucciones de utilización (ver la sección 4.0 de este manual).
- 7. Etiquetas/Marcas:** Asegúrese de que todas las etiquetas y las marcas estén presentes y sean legibles.



**LAS UNIDADES QUE NO PASEN LA INSPECCIÓN O HAYAN SIDO SOMETIDAS A FUERZAS DE DETENCIÓN DE CAÍDAS DEBEN RETIRARSE DEL SERVICIO.**

## 8.2 Mantenimiento

---

Con un cuidado básico de todo el equipo de protección contra caídas se prolonga la vida de servicio de la unidad y se contribuye al correcto desempeño de su vital función de seguridad.

### Servicio

Sólo Honeywell Safety Products o personas o entidades autorizadas por escrito por Honeywell deben realizar la reparación de las cuerdas de seguridad autorretráctiles MightEvac de Miller. Debe llevarse un registro con todas las fechas de servicio e inspecciones realizados al dispositivo. Sólo las piezas de repuesto originales de Miller se aprueban para ser usadas en este dispositivo. Los dispositivos reparables deben enviarse a nuestras instalaciones o a un centro de servicio autorizado cuando hayan sido sometidas a fuerzas de detención de caídas para su inspección física y recertificación. Aquellos dispositivos no reparables que no pasen la inspección deben desecharse de tal manera que se prevenga su posterior uso por accidente. Contacte a su distribuidor Honeywell o llame a los Servicios Técnicos de Honeywell al 1-800-873-5242 (presione 4) / 02.48.52.40.40 para recibir un número de autorización de devolución.

### Limpieza y almacenamiento

Limpie periódicamente la parte exterior del dispositivo y limpie la cuerda de seguridad con un paño húmedo y detergente suave. Séquela con una toalla. Cuando no estén en uso, almacénelas en un lugar limpio, seco, libre de exposición al calor, a la luz, a la humedad excesiva, a aceites, a químicos, a vapores u otros elementos degradantes. **La cuerda de seguridad o salvavidas debe estar completamente retraída en el dispositivo cuando no esté en uso.**

## Hartelijk dank

Hartelijk dank voor de aankoop van Miller valbeveiligingsvoorzieningen, gefabriceerd door Honeywell Safety Products. Producten van het merk Miller worden in onze, volgens ISO-9001 gecertificeerde productievestiging, gefabriceerd om aan de hoogste kwaliteitsnormen te voldoen. U kunt een uitrusting van Miller jarenlang gebruiken, mits u die op de juiste manier onderhoudt.

### WAARSCHUWING

**Iedereen die de uitrusting gebruikt moet alle instructies hebben gelezen en begrepen en zich eraan houden. Wanneer dat wordt nagelaten kan dat ernstig of dodelijk letsel tot gevolg hebben. Gebruik deze uitrusting niet, tenzij u de juiste training hebt gehad.**

## Vragen?

BEL NAAR  
1.800.873.5242 / 02.48.52.40.40

Het is van doorslaggevend belang dat iemand die bevoegd is / de gebruiker van deze uitrusting deze instructies heeft gelezen en begrepen. Bovendien zijn werkgevers bij de wet verplicht om alle medewerkers worden opgeleid in de juiste installatie, het juiste gebruik, inspectie en onderhoud van de valbeveiliging en uitrusting voor beperkte ruimtes. Opleiding en training in valbeveiliging moet een integraal onderdeel vormen van een uitvoerig veiligheidsprogramma.

Het juiste gebruik van valbeveiligingssystemen kan levens sparen en de kans op ernstig letsel door een val verlagen. De gebruiker moet zich ervan bewust zijn dat de krachten die hij ondervindt wanneer een val wordt gestopt, of als hij langdurig in een hangende positie verkeert, lichamelijk letsel kunnen veroorzaken. Raadpleeg een arts wanneer u twijfelt of een gebruiker in staat is om dit artikel te gebruiken. Dit artikel mag niet gebruikt worden door zwangere vrouwen en minderjarigen

## 1.0 Doel

De Miller MightEvac® Automatisch vergrendelende leeflijn met takel voor redding in noodgevallen is een toestel met een kabel die zichzelf oprolt. Het is ontwikkeld met het doel te worden gebruikt door personeel als valbeveiliging in beperkte ruimtes. Het toestel beschikt over een snel te activeren reddingsmechanisme voor evacuatie in noodgevallen.

## 2.0 Algemeen vereisten, waarschuwingen en beperkingen

### 2.1 Algemene vereisten

Alle waarschuwingen en instructies moeten aan de bevoegde personen/ gebruikers worden verstrekt.

**Alle bevoegde personen/gebruikers moeten de regelgeving (Arbowet) raadplegen die van toepassing is op de veiligheid in het beroepsleven (met inbegrip van de regelgeving voor beperkte ruimtes) alsook de van toepassing zijnde CE EN1496:2006, class A, EN 260:2002 - normen. Raadpleeg ook de etikettering op de artikelen voor informatie over specifieke regelgeving CE EN1496:2006, class A, EN 260:2002 - normen waaraan dit artikel voldoet.**

Alle bevoegde personen/gebruikers van deze uitrusting moeten worden getraind in de juiste procedures voor beperkte ruimtes.

De juiste voorzorgsmaatregelen moeten worden genomen om alle obstakels, los gruis, materiaal of andere herkenbare gevaren die letsel zouden kunnen veroorzaken of de werking van het systeem zouden kunnen belemmeren, van de werkplek te verwijderen.

Alle uitrusting moet, in overeenstemming met de aanwijzingen van de fabrikant, telkens voor gebruik worden geïnspecteerd.

De uitrusting dient met regelmatige tussenpozen, door iemand die daarvoor is gekwalificeerd, te worden geïnspecteerd.

Om de mogelijkheid dat het systeem per ongeluk los gaat tot een minimum te beperken moet een deskundige controleren of systemen compatibel zijn.

De uitrusting mag op geen enkele wijze worden gewijzigd. Reparaties mogen uitsluitend worden uitgevoerd door de fabrikant, of door personen of instellingen die in het bezit zijn van een schriftelijke erkenning van de fabrikant.

Een artikel dat een afwijkende vorm heeft, ongebruikelijke slijtage of kwaliteitsvermindering vertoont moet onmiddellijk worden weggegooid.

Elk artikel dat aan een val is blootgesteld moet buiten gebruik worden gesteld.

De bevoegde persoon/gebruiker moet over een reddingsplan beschikken en over de middelen om dit bij het gebruik van deze uitrusting, uit te voeren.

Gebruik valbeveiligingsuitrusting nooit voor andere doelen dan die waarvoor ze is ontwikkeld. Valbeveiligingsuitrusting mag in geen geval worden gebruikt voor slepen, of hijsen.

Al het synthetische materiaal moet worden beschermd tegen slakken, hete vonken, open vuur of andere warmtebronnen. Voor deze toepassing wordt het gebruik van hittebestendig materiaal aanbevolen.

Houd bij de keuze van valbeveiligingsuitrusting rekening met omgevingsrisico's. De uitrusting mag niet aan omgevingsrisico's en chemicaliën die een schadelijke uitwerking kunnen hebben, worden blootgesteld. Voor het gebruik in sterk corroderende of basische omgevingen is een frequenter inspectie- en onderhoudsprogramma vereist, om te garanderen dat de integriteit van het toestel blijft gehandhaafd.

Laat de uitrusting niet met iets in aanraking komen wat het zou kunnen beschadigen, zoals, maar niet uitsluitend, scherpe, schurende, ruwe oppervlakken of oppervlakken met een hoge temperatuur, laswerkzaamheden, warmtebronnen, elektrische gevaren of bewegende machines.

Stel de uitrusting niet bloot aan gevaren waartegen ze niet bestand is, omdat ze daarvoor niet werd ontwikkeld. Laat u bij twijfel door de fabrikant adviseren.

Controleer altijd of er zich onder de werkplek obstakels bevinden, om er zeker van te zijn dat de weg bij een potentiële val vrij is.

Zorg voor voldoende vrije valhoogte onder het werkvlak.

Verwijder in geen geval de etiketten van de uitrusting, omdat daar voor de bevoegde persoon/gebruiker belangrijke waarschuwingen en informatie op staan.

## 2.2 Waarschuwingen en beperkingen

---

### DRAAGVERMOGEN

***Uitsluitend voor gebruik door EEN persoon zowel als valbeveiliging als, als redmiddel. Maximum draagvermogen circa 136 kg (300 lb) lichaamsgewicht, kleding en gereedschap inbegrepen, tenzij anders aangegeven. - DIT GEWICHT NIET OVERSCHRIJDEN.***

**De benodigde kracht om de reddingsfuncties te bedienen bij een maximaal beladen toestel bedraagt 98 N (22 lb).**

### HET INTREKKEN EN VERGRENDELEN VAN DE LEEFLIJN

**Gebruik het toestel niet wanneer het intrekmechanisme niet functioneert. Houd bij het intrekken de leeflijn steeds onder spanning.**

**Het vergrendelingsmechanisme van het toestel moet telkens voor gebruik worden getest. Gebruik het toestel niet wanneer de remmen niet worden geactiveerd.**

### GEBRUIK

**Dit toestel is ontwikkeld voor toepassingen waarbij het boven het hoofd is geïnstalleerd en voor toepassingen waarbij het toestel wordt gebruikt in combinatie met een bevestigingsbeugel en geïnstalleerd is op door Honeywell goedgekeurde verankeringen zoals een driepoot.**

**Gebruik het toestel niet voor horizontale toepassingen of met systemen met horizontale leeflijnen, tenzij de fabrikant het daarvoor heeft goedgekeurd.**

**Werk in geen geval hoger dan het punt waar het toestel is geïnstalleerd.**

**Het toestel moet zodanig worden geïnstalleerd en gebruikt dat het risico van een zwaaiende val tot een minimum wordt beperkt.**

**Zorg ervoor dat de leeflijn tijdens gebruik als valbeveiliging of in de reddingsfunctie nooit slap komt te hangen.**

**Zorg ervoor dat de leeflijn bij geen enkele toepassing om een bocht gaat of bloot wordt gesteld aan valbeveiligingskrachten waarbij de lijn over constructie-elementen of randen heen ligt.**

**Gebruik de lijn nooit als barrière of als plaatsbepalingsmiddel.**

**Het reddingsmechanisme in dit toestel is UITSLUITEND VOOR GEBRUIK IN GEVAL VAN NOOD. Gebruik het niet voor routinematig hijsen van medewerkers of materiaal.**



## ONDERHOUD

**Smeer het toestel niet.**

**Het toestel moet schoon en vrij van verontreinigingen worden gehouden.**

**Deze eenheid moet buiten gebruik worden gesteld wanneer enig onderdeel van het systeem tekenen vertoont van beschadiging of bij inspectie wordt afgekeurd. Ook wanneer de eenheid is blootgesteld aan de krachten van het stoppen van een val of voor een redding is gebruikt.**

**Probeer niet zelf het toestel te repareren. Wanneer het toestel niet goed functioneert of moet worden gerepareerd, stuurt u het toestel voor reparatie terug naar de fabrikant van de uitrusting, of naar een servicecentrum met schriftelijke erkenning van de fabrikant.**

## 3.0 Compatibiliteit van het systeem

De Miller MightEvac automatisch vergrendelende leeflijn is uitsluitend ontwikkeld voor gebruik met door Honeywell goedgekeurde componenten. Substitutie of vervanging door niet goedgekeurde combinaties van componenten of sub-systemen of beide kunnen het veilig functioneren wederzijds beïnvloeden of verstoren en de compatibiliteit binnen het systeem in gevaar brengen. Door incompatibiliteit kan de betrouwbaarheid en de veiligheid van het systeem als geheel worden aangetast.

### 3.1 Componenten van het persoonlijke valbeveiligingssysteem

Om de medewerker de maximale bescherming te bieden moeten de drie hoofdcomponenten van het Personal Fall Arrest System (PFAS) (persoonlijk valbeveiligingssysteem) op hun plaats zitten en op de juiste manier worden gebruikt.

#### A. VERANKERING/VERANKERINGSVERBINDING

De eerste component is de verankering/de verankeringskoppeling. De verankering, ook ankerpunt genoemd, is een veilig bevestigingspunt voor koppelingen en moet in staat zijn om 22,2 KN (5000 lb) per medewerker. Een verankeringskoppeling, zoals een balkriem overdwars, een D-bout of een pelikaan-hoekanker, is soms vereist om een compatibele koppeling tussen de koppelingsvoorziening en de verankering tot stand te brengen.

#### B. LICHAAMSUITRUSTING

De tweede systeemcomponent is de persoonlijke beschermende uitrusting die de medewerker bij het uitvoeren van zijn taak draagt. De enige voor valbeveiliging aanvaardbare lichaamsuitrusting is het volledige lichaamsharnas. Volledige lichaamsharnassen zijn constructief ontwikkeld als ondersteuning voor het stoppen van een vrije val, en dient in al die situaties te worden gedragen waar medewerkers blootstaan aan het gevaar van een vrije val

#### C. KOPPELINGSVOORZIENING

De derde component van het systeem is de koppelingsvoorziening, de kritische schakel die de lichaamsuitrusting verbindt met de verankering/verankeringskoppeling. Het belangrijkste mechanisme van de koppelingsvoorziening is de ingebouwde schokdemper. Beide koppelingsvoorzieningen, de schokdempende verbindingslijn of de automatisch vergrendelende leeflijn zijn ontwikkeld om de krachten bij het stoppen van een val drastisch te reduceren. De voor het stoppen van een val gebruikte verbindingslijnen, getwijnd touw, geweven of van staalkabel met getwijnd touw, MOETEN in combinatie met een schokbreker worden gebruikt (bijv. het Miller SofStop-pakket).



**Afzonderlijk biedt geen van de componenten bescherming tegen vallen. Worden de componenten op de juiste wijze en alle gecombineerd toegepast, dan vormen deze een persoonlijk valbeveiligingssysteem (PFAS) dat van levensbelang is voor veiligheid op de werkplek.**



## 3.2 Waarschuwingen en beperkingen voor de componenten

---

\* U dient zich aan de lokale aanbevelingen / regelgeving te houden met betrekking tot het gebruik van het apparaat.

### \*VERANKERINGEN/VERANKERINGSKOPPELINGEN

- De verankeringen moeten in staat zijn om 22,2 kN (5000 pound) per medewerker
- EN795
- Werk altijd in een rechte lijn onder het ankerpunt om letsel door een zwaaiende val te vermijden.
- Raadpleeg bij de keuze van een ankerpunt altijd de informatie over de berekening van de vrije valhoogte die bij de koppelingsvoorziening wordt geleverd om te waarborgen dat het ankerpunt zich op een zodanige hoogte bevindt dat een medewerker wanneer hij zou vallen, niet op een lager niveau botst. Denk eraan dat de schokbreker uitrekt wanneer hij is blootgesteld aan de val-stopkrachten (zie voor nadere bijzonderheden ook de etiketten/instructies die bij de schokbreker zijn geleverd).
- De koppeling met de verankering moet compatibel zijn met de veerhaak of de karabijnhaak en mag geen mogelijkheid bieden om de sluiting te belasten (borging).

### \*LICHAAMSUITRUSTING

- De enige voor valbeveiliging aanvaardbare lichaamsuitrusting is het volledige lichaamsharnas.
- Het is een absolute vereiste dat het harnas op de juiste manier wordt gedragen. Controleer, telkens voor gebruik, visueel alle gespen om er zeker van te zijn dat alle verbindingen juist zijn en goed zijn bevestigd. Alle riemen moeten worden vastgemaakt en aangepast zodat het harnas goed aansluit.
- Koppelingsvoorzieningen voor de valbeveiliging moeten aan de D-ring op de rug van het volledige lichaamsharnas worden bevestigd.
- EN361
- De D-ringen opzij en aan de voorkant mogen alleen voor het op de plaats houden worden gebruikt. (Opmerking over een uitzondering voor de D-ring aan de voorkant hierboven.); D-ringen op de schouder mogen uitsluitend worden gebruikt voor redding, omhoog gaan.
- Bevestig in geen geval pelikaan-haken aan een D-ring van het harnas.
- Lichaamsgordels mogen alleen worden gebruikt om het harnas op zijn plaats te houden.

### \*KOPPELINGEN

- Maak alleen compatibele koppelingen.
- Gebruik uitsluitend koppelingsvoorzieningen die voorzien zijn van veerhaken of zelf-vergrendelende karabijn-haken.
- Sluit deze zodanig aan dat de vrije val tot de kortst mogelijke afstand wordt beperkt. Maximaal 1,8 m (6 ft)
- Controleer altijd visueel of elke veerhaak en karabijnhaak in de D-ring of het ankerpunt/de verankeringskoppeling vrij beweegbaar is en dat de sluiting (borg) volledig gesloten en vergrendeld is. De borg van de vergrendeling nooit buiten werking zetten, beperken of de koppelingsvoorziening op enige wijze veranderen.
- Overtuig u ervan dat de veerhaak/karabijnhaak zodanig is aangebracht dat de sluiting nooit wordt belast.
- Het gebruik van schokbrekers is verplicht om de krachten van de valbeveiliging te reduceren. Alle Miller schokbrekers, schokbrekende verbindinglijnen en automatisch vergrendelende leeflijnen beperken de maximale val-stopkrachten tot 8 kN (1800 lb) of minder.
- Laat een verbindinglijn/leeflijn nooit onder de armen, benen, nek of enig ander obstakel doorlopen of deze omwikkelen.
- Leg geen knopen in verbindinglijnen of leeflijnen en wikkel ze niet om scherpe, ruwe randen, of om delen van de constructie met een kleine diameter.
- Verbind verbindinglijnen niet onderling of bevestig een verbindinglijn niet aan zichzelf, tenzij die speciaal voor dat doel is ontwikkeld.

## 4.0 Gebruik

### Reddingsoperatie

# —UITSLUITEND VOOR GEBRUIK IN GEVAL VAN NOOD—

Het MightEvac reddingsmechanisme mag uitsluitend in geval van nood worden gebruikt. Gebruik het niet voor routinematig hijsen van medewerkers of materiaal.

**OPMERKING:** We adviseren om een aantal meters leeflijn uit te trekken en vast te houden voordat het reddingsmechanisme in werking wordt gezet. Houd de leeflijn in de reddingsfunctie steeds onder spanning.

Trek de pen van de zuiger eruit totdat het handvat met ratelmechanisme naar buiten springt. Het is misschien nodig om het handvat iets rond te draaien om de interne aandrijvingen volledig in te schakelen. De zuigerpen moet volledig in de oorspronkelijke positie terugschieten wanneer de aandrijvingen volledig zijn ingeschakeld. Het toestel staat nu in de reddingsfunctie.

**OPMERKING:** Een redding kan noodzakelijk zijn om een persoon in veiligheid te brengen.

**OPHIJSEN:** Houd de leeflijn steeds licht onder spanning en draai het ratelhandvat linksom om de leeflijn in de behuizing te trekken.

**WAARSCHUWING:** Controleer, wanneer u het toestel omzet van de vergrendelingsfunctie naar de reddingsfunctie, altijd of de zuigerpen volledig in de vergrendelde stand is teruggekeerd. Gebruik het toestel niet wanneer het de last in de reddingsfunctie niet kan dragen.

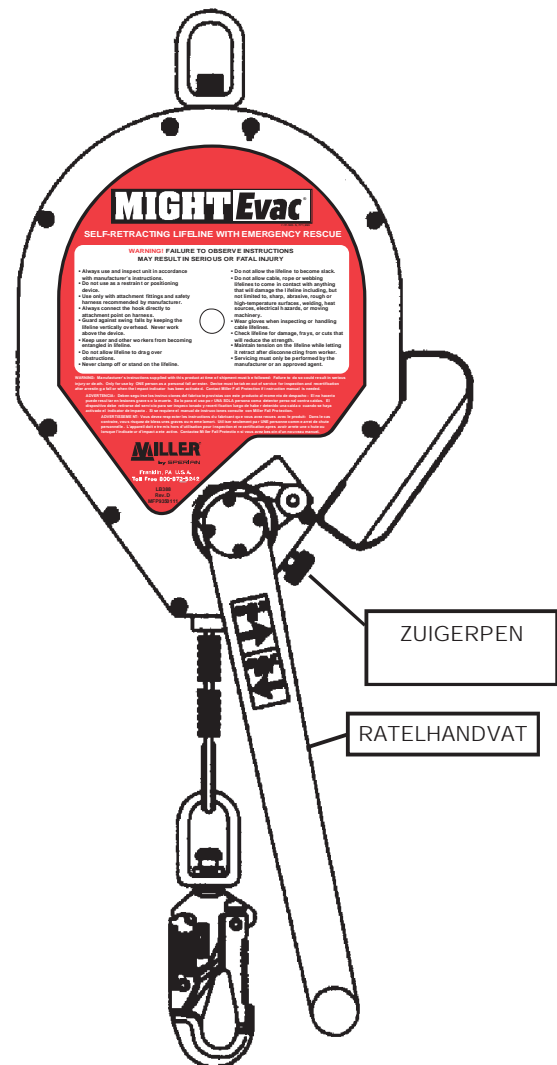

## Gebruik van de automatisch vergrendelende leeflijn

Om het toestel weer in de vergrendelingsfunctie terug te zetten, neemt u de wartel van de leeflijn en zet u het einde van de leeflijn, zodra dat terug wordt getrokken wanneer de interne aandrijving is uitgeschakeld, vast. Trek de zuigerpen eruit en houd deze vast. Duw het ratelhandvat naar binnen. Daar maakt het contact met de aandrijvingsas waardoor de aandrijving wordt uitgeschakeld en laat de pen in de vergrendelde stand terugvallen.

## 5.0 Installatie

### 5.1 Algemeen Installatie en het tot stand brengen van koppelingen

De MightEvac automatisch vergrendelende leeflijn moet met behulp van een karabijnhaak of een andere, door Miller goedgekeurde, verankeringskoppeling, met de roterende bevestigingswartel aan een verankeringspunt boven het hoofd worden bevestigd, of de leeflijn moet worden gebruikt in combinatie met een Miller bevestigingsbeugel, die vervolgens op een driepoot. De verankeringspunten moeten in staat zijn om 22,2 kN (5000 lb) elastische belasting. Lees alle waarschuwingen en instructies wanneer u een bevestigingslocatie bepaalt.



Voor de valbeveiliging als zodanig verbindt u de koppeling aan het uiteinde van de leeflijn (bijv. een veerhaak) aan de D-ring op de rug van het volledige lichaamsharnas



### 5.2 Installatie van MightEvac op de bevestigingsbeugel (zie fig. 1)

- Stap 1: Verwijder de rode, ronde beschermende stickers van beide zijden van het MightEvac-toestel.
- Stap 2: Steek de bevestigingswartel van het toestel zoals afgebeeld in de beugel.
- Stap 3: Schuif het toestel naar voren totdat de schroefraadopeningen in de behuizing (waar u de stickers van hebt verwijderd) in lijn zijn met de openingen aan de voorzijde van de beugel zoals afgebeeld.

OPMERKING: De draagbeugel van het toestel moet naar boven staan, van de bevestigingsbeugel afgekeerd.

Steek de bevestigingsbout door de opening-sring, vulring en de opening in de bevestigingsbeugel. Draai de bout aan tot 10,85 plus of min 1,36 Nm (8 plus of min één (1) ft-lb = 96 plus of min 12 in-lb). Herhaal dit voor de andere kant.

Stap 4: Steek de pen door de beugel in de aanwezige openingen. Hiermee wordt het toestel stevig aan de beugel gefixeerd. Zorg ervoor dat de pen goed door beide openingen is gestoken en op zijn plaats blijft.

Stap 5: Bevestig het toestel met de beugel aan een door Miller goedgekeurd verankeringsvoorziening en zet het met de erbij geleverde pennen vast. Zie ook de installatieprocedures in de onderdelen 5.3, 5.4, 5.5, 5.6 en 5.7 van dit handboek.

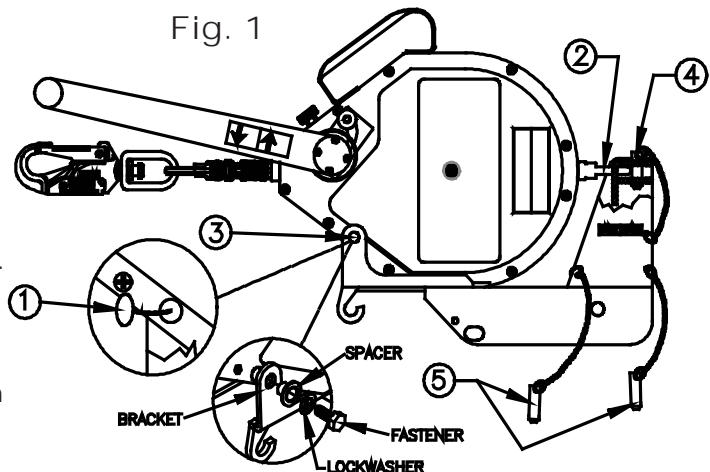

Om het toestel te verwijderen voert u de stappen in omgekeerde richting uit.

## 5.3 Installatieprocedure voor de driepoot

(zie. Fig. 2a en 2b)

Stap 1: Plaats de haak van de beugel over de insteppen.

Stap 2: Roteer de beugel in de richting van de poot van de driepoot totdat de bovenste openingen van de beugel de poot passeren en steek de pen helemaal door beide zijden van de beugel. (OPMERKING: De pen gaat achter de poot van de driepoot langs, niet erdoor heen, zie Fig. 2b)

Stap 3: Breng de onderste openingen in de beugel in lijn met de poot van de driepoot en steek de pen door de beugel en de poot van de driepoot. Zorg ervoor dat de pen helemaal door zoel beugel als poot van de driepoot steekt.

Om het toestel te verwijderen voert u de stappen gewoon in omgekeerde richting uit. **WAARSCHUWING** Let erop dat u niet de pen eruit trekt die er moet worden uitgetrokken om de driepoot in te klappen, hierdoor kan ernstig letsel ontstaan.

Fig. 2a

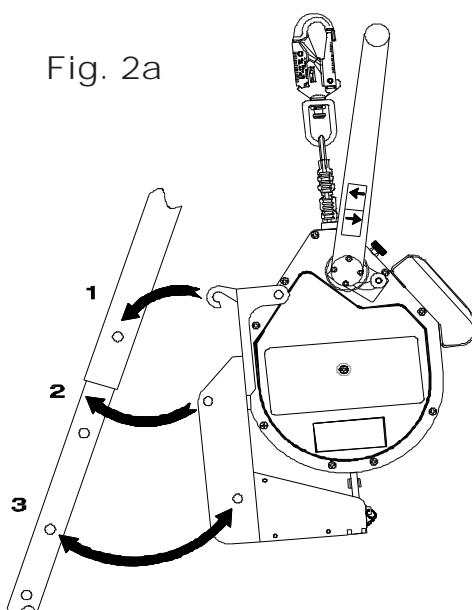
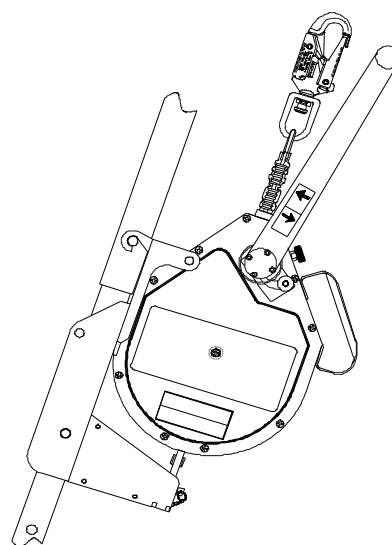

Fig. 2b



## 6.0 Berekening van de vrije valafstand

Het is van doorslaggevend belang dat u begrijpt hoe u de vrije-valafstand voor elke werktoepassing moet berekenen om te voorkomen dat u in aanraking komt met een lager gelegen niveau. Volg de onderstaande berekeningsmethode om de vereiste vrije-valafstand te bepalen

### Berekening vrije-valafstand voor een automatisch vergrendelende leeflijn

[Berekening uitgaande van het werkniveau]

Maximale stopafstand

+ (factor voor werkpositie in niet staande houding)

+ (factor voor zwaaiende val,,“

+ veiligheidsfactor van 0,9 m (3 ft)

= vereiste vrije-valafstand

**LET OP:** Lees alle opmerkingen en raadpleeg alle grafieken en etiketten voor automatisch vergrendelende leeflijnen om de voor uw toepassing vereiste vrije-valafstand nauwkeurig te bepalen.

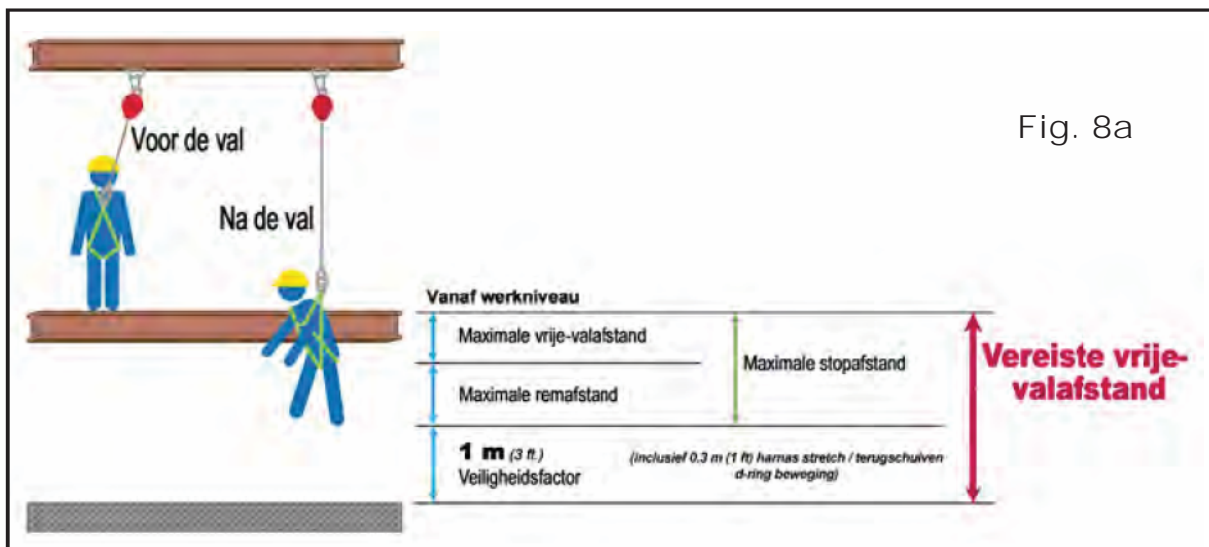

Fig. 8a

#### BELANGRIJKE OPMERKINGEN:

(voir Fig. 8a, 8b, 8c & 8d.)

De automatisch vergrendelende leeflijn moet boven het hoofd zijn verankerd om de nauwkeurigheid van de berekening van de vrije-valafstand en de daarvan afhankelijke informatie te waarborgen.

Het is belangrijk dat u inzicht hebt in de andere factoren, zoals of de gebruiker zijn werkzaamheden in een staande, zittende, gehurkte of liggende houding verricht, en/of de gebruiker in een rechte lijn onder het ankerpunt werkt of onder een hoek, die van invloed kunnen zijn op de valafstand bij het gebruik van een vergrendelende leeflijn.

Bij de berekening van de vrije-valafstand voor de automatisch vergrendelende leeflijn gaan we ervan uit dat de medewerker de werkzaamheden in staande houding verricht. Voert de gebruiker de werkzaamheden in een gehurkte of knielende houding uit, dan is een extra vrije-valafstand van 0,9 m (3 ft) vereist. Voert de gebruiker de werkzaamheden in liggende houding uit, dan is een extra vrije-valafstand van 1,5 m (5 ft) vereist.

Bij de berekening van de vrije-valafstand voor de automatisch vergrendelende leeflijn gaan we er ook vanuit dat de medewerker in een rechte lijn onder het ankerpunt werkt, waarbij de mogelijkheid voor een zwaaiende val tot het minimum is beperkt. In een situatie dat een zwaaiende val kan voorkomen wordt de totale valafstand langer dan wanneer de medewerker in een rechte lijn onder het ankerpunt werkt. Bij bepaalde toepassingen is het niet mogelijk om in een rechte lijn onder het ankerpunt te werken. In dat geval moet de medewerker de valafstand vermeerderen met de factor voor een zwaaiende val. In alle gevallen mag de medewerker niet worden blootgesteld aan een zwaaiende val waarbij hij in botsing kan komen met een ander voorwerp.

De maximale stopafstand (vrije-valafstand + remafstand) verschilt per vergrendelende leeflijn. Raadpleeg altijd de etiketten op het specifieke toestel om de maximale stopafstand te bepalen.



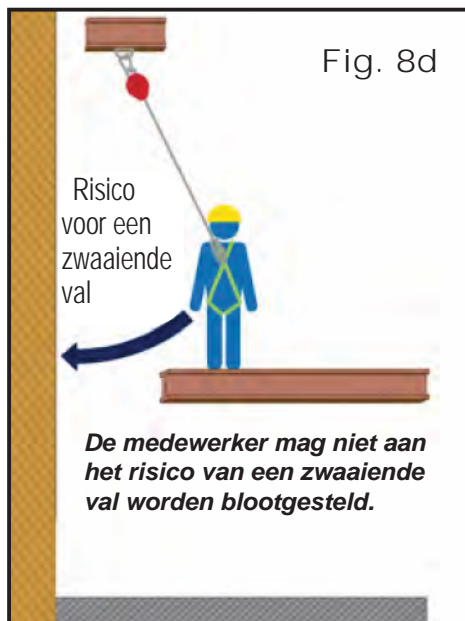
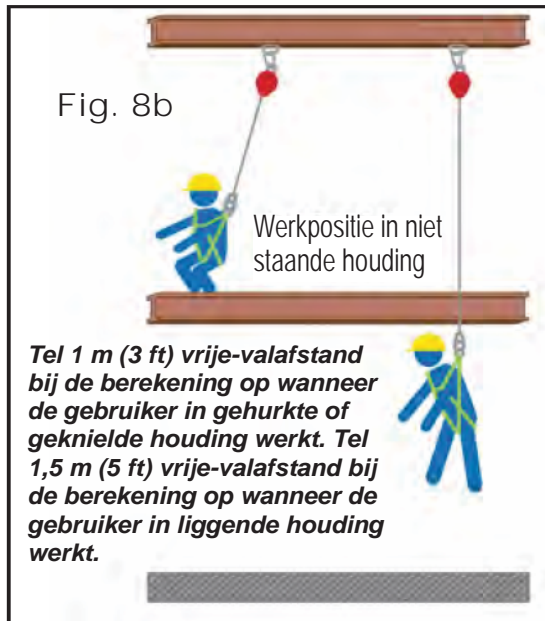

Hebt u nog vragen over de berekening van de vrije-valafstand, neem dan contact op met de technische dienst van Honeywell

**1-800-873-5242 (druk op de 4) / 02.48.52.40.40**

## 7.0 Training

De koper van deze uitrusting dient te waarborgen dat al het personeel dat deze uitrusting gebruikt, vertrouwd is met deze instructies en goed is opgeleid en getraind in het gebruik, de beperkingen, het installeren, het inspecteren, het onderhouden van dit product. De training moet met regelmatige tussenpozen worden gegeven en zonder de deelnemer aan het gevaar om te vallen bloot te stellen.

**OPMERKING:** Door bovenmatige training met dit toestel is de aandrijving onderhevig aan slijtage, waardoor de verwachte levensduur afneemt en het toestel frequenter onderhoud vergt. Het reddingsmechanisme in dit toestel is uitsluitend voor gebruik in geval van nood. Gebruik het niet voor routinematig hijsen van medewerkers of materiaal.

Miller Training biedt de benodigde kennis en vaardigheden om tot een veilige en productievere werkomgeving te komen. Neem voor aanvullende informatie vandaag nog contact op met een vertegenwoordiger op nr.: 800-873-5242 / 02.48.52.40.40.



## 8.0 Inspectie en onderhoud

### 8.1 Controlepunten voor inspectie en gebruik

**WAARSCHUWING:** Telkens

voor gebruik moet de gebruiker de volgende controlepunten voor gebruik en inspecties uitvoeren. Bovendien moet een deskundige de uitrusting met regelmatige tussenpozen inspecteren, minstens jaarlijks.\*

**LET OP:** Draag te allen tijde tijdens de inspectie van staalkabels touwen/ kabeltoestellen handschoenen, afgebroken strengen kunnen letsel veroorzaken!

**1 Behuizing van het toestel en onderdelen/bevestigingsbeugel:** Controleer het toestel op loszittende bevestigingsonderdelen en verbogen, gebarsten, vervormde, versleten, slecht functionerende of beschadigde onderdelen.

**2 Leeflijn:**

a. Test bij een geïnstalleerd toestel het intrekken van de leeflijn, en de spanning door een aantal meter kabel eruit te trekken en deze weer door het toestel te laten intrekken. Houd bij het intrekken de kabel altijd licht op spanning. De leeflijn moet onbelemmerd uit te trekken zijn en weer helemaal worden ingetrokken.

Kunt u de leeflijn niet soepel uittrekken of blijft deze bij het intrekken hangen, trek de kabel dan uit de behuizing en laat deze langzaam en op spanning weer teruggaan. Gebruik het toestel niet wanneer het intrekmechanisme niet functioneert.

b. De leeflijn moet regelmatig worden gecontroleerd op tekenen van beschadiging. Controleer over de gehele lengte of er insnijdingen, brandplekken, corrosie, knikken, rafels, versleten gedeelten, gebroken strengen of aantastingen door chemicaliën voorkomen.

**3 Remmechanisme** U kunt het remmechanisme testen door de leeflijn BOVEN de belastingsindicatie vast te pakken en een felle, korte ruk naar beneden te geven waardoor de remmen in werking worden gezet. De leeflijn mag niet slippen wanneer de remmen in werking zijn. Wordt de spanning opgeheven dan worden de remmen weer buiten werking gesteld en het toestel keert terug in de vergrendelingsfunctie.

**4 Veerhaak:** Inspecteer de veerhaak zorgvuldig op beschadiging, vernieling, barsten, corrosie of putjes in het oppervlak. De veerhaak (borg) moet in de neus vallen zonder te klemmen en mag niet verbogen of vervormd zijn of belemmerd worden. De openingsveer moet voldoende sterk zijn om de sluiting stevig dicht te houden. Het vergrendelingsmechanisme voor de sluiting moet verhinderen dat de sluiting in gesloten toestand open kan gaan. De wartel van de veerhaak moet soepel werken.



**5 Belastingsindicatie** Controleer of de belastingsindicatie aangeeft dat hij is geactiveerd. De belastingsindicatie bevindt zich in de wartel van de veerhaak. Wanneer het toestel is blootgesteld aan de krachten bij het stoppen van een val, wordt het oog van de wartel langer, waarbij op de afgebeelde locatie een rood gebied zichtbaar wordt.

**6 Reddingsmechanisme** Overtuig u ervan dat het reddingsmechanisme en de daarmee samenhangende componenten goed functioneren in overeenstemming met de gebruiksaanwijzing (zie onderdeel 4.0 van dit handboek).

**7 Etiketten/markeringen** Zorg ervoor dat alle etiketten en markeringen aanwezig en leesbaar zijn

TOESTELLEN DIE BIJ INSPECTIE WORDEN AFGEKEURD OF DIE HEBBEN BLOOTGESTAAN AAN DE KRACHTEN VAN EEN VALSTOP OF HET UITVOEREN VAN EEN REDDING MOETEN BUITEN BEDRIJF WORDEN GESTELD.

## 8.2 Onderhoud

---

Basisonderhoud van alle valbeveiligingsuitrusting verlengt de levensduur van het toestel en draagt bij aan de werking van de van levensbelang zijnde veiligheidsfuncties.

### Reparaties

Reparaties aan de Miller MightEvac automatisch vergrendelende leeflijn moeten door Honeywell Safety Products of door schriftelijk door Honeywell erkende personen of instellingen worden uitgevoerd. Er moet een logboek worden bijgehouden van alle data van reparaties en inspecties van dit toestel. Uitsluitend originele reserveonderdelen van Miller zijn goedgekeurd om voor dit toestel te worden gebruikt.. Uitrusting die is blootgesteld aan de krachten van een valstop en die voor reparatie in aanmerking komt, moet voor een fysische inspectie en hercertificering worden geretourneerd aan onze onderneming of een erkend servicecentrum. Toestellen die niet kunnen worden gerepareerd en bij inspectie worden afgekeurd moeten op zodanige wijze worden afgevoerd dat ze niet meer per ongeluk verder kunnen worden gebruikt. Neem contact op met uw Honeywell-leverancier of bel naar de Technische dienst van Honeywell op 1-800-873-5242 (druk op de 4) / 02.48.52.40.40 voor een nummer voor een goedgekeurde retourzending.

### Reiniging en opslag

Maak de buitenkant van het toestel regelmatig schoon en veeg de leeflijn met een vochtige doek en een mild reinigingsmiddel af. Afdrogen met een doek. Wanneer het toestel niet in gebruik is slaat u het op , op een schone, droge locatie, waar het niet is blootgesteld aan hitte, licht, extreme vochtigheid, olie, chemicaliën, dampen of andere omstandigheden met een negatieve uitwerking. **Wanneer het toestel niet wordt gebruikt moet de leeflijn er helemaal ingetrokken zijn.**

## Vielen Dank!

Vielen Dank, dass Sie diesen Artikel von Miller Fall Protection erworben haben. Die Artikel von Miller werden in unserem gemäß ISO 9001 zertifiziertem Werk unter Einhaltung der höchsten Qualitätsstandards produziert. Absturzsicherungen von Miller werden Ihnen bei ordnungsgemäßer Pflege über viele Jahre zuverlässige Dienste leisten.

### **Warnung!**

Alle Personen, die dieses Gerät verwenden, müssen die Anweisungen **vollständig lesen, verstehen und befolgen. Ein Zuwiderhandeln könnte schwere oder tödliche Verletzungen verursachen.** Verwenden Sie dieses Gerät nicht, wenn Sie nicht über die angemessene Schulung verfügen.

## Fragen?

CALL  
1.800.873.5242 / 02.48.52.40.40

Autorisierte Nutzer dieser Absturzsicherung müssen unbedingt diese Anleitung gelesen und verstanden haben. Der Arbeitgeber muss außerdem sicherstellen, dass alle Anwender eine Schulung zur ordnungsgemäßen Bedienung, Inspektion und Wartung von Absturzsicherungen und Ausrüstungsteilen für Arbeiten in Engräumen erhalten. Absturzsicherungsschulungen sollten ein integraler Bestandteil eines umfassenden Sicherheitsprogramms sein.

Die richtige Anwendung von Absturzsicherungssystemen kann Leben retten und die Gefahr schwerer Verletzungen durch einen Absturz reduzieren. Der Nutzer sollte sich darüber im Klaren sein, dass die beim Abfangen des Sturzes wirkenden Kräfte oder das Hängen über einen längeren Zeitraum ein Verletzungsrisiko bergen. Ziehen Sie einen Arzt zu Rate, wenn Zweifel hinsichtlich der Eignung dieses Produkts für einen Nutzer bestehen. Die Verwendung des Produkts durch Schwangere und Minderjährige ist nicht zulässig.

## 1.0 Zweck

Die Miller MightEvac® selbstaufrollende Sicherungsleine mit Rettungshubeinrichtung ist eine rückholbare Vorrichtung, die auf die Verwendung als Absturzsicherung bei Arbeiten in Engräumen ausgelegt und mit einem schnell zu aktivierenden Hubmechanismus für Bergungen in Notfallsituationen ausgestattet ist..

## 2.0 Allgemeine Anforderungen

### 2.1 Allgemeine Warnhinweise

Autorisierte Personen/Nutzer müssen sämtliche Warnhinweise und Anweisungen erhalten.

**Alle autorisierten Personen/Nutzer müssen die Vorschriften zur Arbeitsplatzsicherheit (einschließlich solcher zu Arbeiten in geschlossenen Räumen) sowie die einschlägigen CE EN1496:2006, class A, EN 360:2002 - Normen beachten. Informationen zu den konkreten Vorschriften CE EN1496:2006, class A, EN 360:2002 - Normen, denen das Produkt entspricht, finden Sie auf dem Produktlabel.**

Alle autorisierten Personen/Nutzer dieses Geräts müssen in angemessenen Verfahrensweisen in Engräumen geschult sein. Sämtliche Hindernisse, Geröll, Materialien oder andere erkennbare Gefahrenquellen, die ein Verletzungsrisiko darstellen oder die Funktion des Geräts beeinträchtigen könnten, müssen sorgfältig aus dem Arbeitsbereich entfernt werden.

Vor dem Einsatz müssen alle Ausrüstungsteile im Einklang mit den Anweisungen des Herstellers inspiziert werden.

Die Inspektion hat regelmäßig durch eine qualifizierte Person zu erfolgen.

Um die Gefahr einer ungewollten Abkopplung zu minimieren, muss die Systemkompatibilität durch eine kompetente Person geprüft werden.

Das Gerät darf nicht modifiziert werden. Reparaturen dürfen nur vom Hersteller oder von Personen oder Unternehmen durchgeführt werden, die vom Hersteller schriftlich dazu befugt wurden.

Alle Produkte, die Verformungen, Verschleiß oder Korrosion aufweisen, müssen umgehend außer Betrieb genommen werden.

Alle Ausrüstungsteile, die in einen Absturz verwickelt waren, müssen umgehend außer Betrieb genommen werden.

Die autorisierte Person/der Nutzer muss über einen Rettungsplan und die Mittel für dessen Umsetzung verfügen, wenn er dieses Gerät einsetzt.

Absturzsicherungen dürfen für keinen anderen Zweck als den, auf den sie ausgelegt wurden, verwendet werden. Absturzsicherungen dürfen niemals für Abschlepp- oder Hebevorgänge verwendet werden.

Alle Kunststoffe sind vor Schlacke, heißen Funken, offenen Flammen und anderen Hitzequellen zu schützen. In derartigen Situationen wird die Verwendung hitzebeständiger Materialien empfohlen. Bei der Auswahl der Absturzsicherung ist auf Umweltgefahren zu achten. Das Gerät darf keinen Chemikalien ausgesetzt werden, die eine schädliche Wirkung entfalten könnten. Bei Verwendung in hochgradig korrosiven oder ätzenden Umgebungen ist ein Inspektions- und Wartungsprogramm

mit erhöhter Frequenz erforderlich, um die Integrität des Geräts zu gewährleisten. Wenden Sie sich im Zweifel an den technischen Kundendienst von Miller.

Verhindern Sie, dass das Gerät mit Dingen in Kontakt kommt, die es beschädigen könnten, wie z. B. scharfe, schleifende, raue oder heiße Oberflächen, Schweißarbeiten, Hitzequellen, elektrische Gefahren oder bewegliche Maschinenteile.

Achten Sie immer auf Hindernisse unterhalb des Arbeitsbereichs, um einen freien potenziellen Sturzweg zu gewährleisten.

Sorgen Sie für eine angemessene freie Sturzhöhe unter der Arbeitsebene.

Entfernen Sie niemals Produktlabel, die wichtige Warnhinweise und Informationen für die autorisierte Person/den Nutzer enthalten.

## 2.2 Warnhinweise und Beschränkungen

---

Nur für EINE Person zugelassen. Die maximale Traglast beträgt 136 kg\* (300 lbs) einschließlich Werkzeug, sofern das Label keine abweichende Angabe enthält. **GEWICHTSBESCHRÄNKUNG NICHT ÜBERSCHREITEN.**

Für die Bedienung der Rettungsfunktion des Geräts unter Last ist eine Kraft von 98 N (22 lbs) erforderlich.

Gerät nicht verwenden, wenn die Aufrollfunktion gestört ist.

Halten Sie bei Hebevorgängen immer den Zug auf der Sicherungsleine aufrecht.

Die Verriegelungsfunktion des Geräts muss vor jeder Verwendung geprüft werden. Gerät nicht verwenden, wenn die Bremse nicht fasst.

Das Gerät muss außer Betrieb genommen werden, wenn es beim Abbremsen eines Sturzes oder im Rahmen einer Rettung belastet wurde.

Nehmen Sie keine Wartungsarbeiten an diesem Gerät vor. Wenn die Funktion des Geräts gestört ist oder wenn es gewartet werden muss, senden Sie es zur Reparatur an den Ausrüstungshersteller oder an ein schriftlich durch den Hersteller autorisiertes Kundendienstzentrum.

Gerät nicht schmieren.

Das Gerät muss sauber und frei von Verunreinigungen gehalten werden.

Das Gerät ist so zu montieren und zu verwenden, dass die Gefahr einer Pendelbewegung beim Sturz minimiert wird.

Niemals oberhalb des Geräts arbeiten.

Die Sicherungsleine darf während der Verwendung als Absturzsicherung oder im Rettungsbetrieb niemals durchhängen.

Die Sicherungsleine darf niemals geknickt werden oder beim Abbremsen eines Sturzes über Strukturelemente oder Kanten laufen.

Gerät niemals als Rückhalte- oder Positionierungsvorrichtung verwenden.

Der Hubmechanismus des Geräts ist **NUR IM NOTFALL ZU VERWENDEN**. Nicht für gewöhnliche Hebevorgänge von Personen oder Materialien verwenden.

## 3.0 Systemkompatibilität

Die Miller MightEvac Sicherungsleine mit automatischer Rückholfunktion ist zur Verwendung mit von Miller zugelassenen Komponenten vorgesehen. Sollten Teile durch nicht zugelassene Bauteilkombinationen oder Subsysteme ersetzt oder ausgetauscht werden, kann es zu einer gegenseitigen Beeinträchtigung der sicheren Funktionsweise und der Kompatibilität innerhalb des Systems kommen. Diese Inkompatibilitäten können die Zuverlässigkeit und Sicherheit des Gesamtsystems beeinträchtigen.

### 3.1 Personal Fall Arrest System Components

Ein umfassendes Programm zur Absturzsicherung setzt eine Betrachtung als „Gesamtsystem“ voraus, das bei der Gefahrenidentifikation beginnt und mit den laufenden Prüfungen durch das Management endet. Miller Fall Protection betrachtet seine Produkte als „System im System“. Um den maximalen Schutz Ihrer Mitarbeiter zu erreichen, müssen drei Kernkomponenten des „Miller Systems“ vorhanden sein und ordnungsgemäß verwendet

#### A ANSCHLAGPUNKT/ANSCHLAGVERBINDUNG

Die erste Komponente ist der Anschlagpunkt/das Verbindungselement. Der Anschlagpunkt, der auch als Befestigungspunkt bezeichnet wird, ist ein sicherer Punkt zur Befestigung von Geräten, der pro Arbeiter eine Last von 22,2 kN (5.000 lbs) tragen. In einigen Fällen sind Verbindungselemente wie ein Auslegergurt mit Öse erforderlich, um eine kompatible Verbindung zwischen dem Gerät und dem Anschlagpunkt herzustellen.

#### B PERSÖNLICHE AUSRÜSTUNG

Die zweite Komponente ist die persönliche Schutzausrüstung, die vom Arbeiter während der Tätigkeit getragen wird. Miller Fall Protection stellt Ganzkörpergurte, Sicherheitsgürtel und Körpergurte für den Einsatz in bestimmten Arbeitsumgebungen her. Ganzkörpergurte dienen dem Zweck einen Sturz abzufangen und sollten in allen Situationen getragen werden, wo die Arbeiter der Gefahr eines freien Sturzes ausgesetzt sind. Der Ganzkörpergurt muss in Verbindung mit einem stoßdämpfenden Verbindungsmittel verwendet werden, um die beim Sturz wirkenden Kräfte zu minimieren. Der Ganzkörpergurt muss unbedingt ordnungsgemäß angelegt werden

#### C VERBINDUNGSMITTEL

Die dritte Komponente des Systems ist das Verbindungsmittel. Die wichtigste Funktion des Verbindungsmittels übernimmt der integrierte Stoßdämpfer. Unabhängig davon, ob das Verbindungsmittel die Form eines stoßdämpfenden Gurtbands oder eines selbstaufrollenden Sicherungsseils hat, ist es darauf ausgelegt, die beim Abbremsen des Falls wirkenden Kräfte erheblich zu reduzieren. Seile, Netze oder verstärkte Gurte, die zum Auffangen des Sturzes verwendet werden, MÜSSEN in Verbindung mit einem Stoßdämpfer (z. B. Miller SofStop-Pack) eingesetzt werden.



**Für sich allein genommen bietet keine dieser Komponenten Schutz bei Stürzen. Werden sie ordnungsgemäß gemeinsam eingesetzt, bilden sie das „Miller System“ und werden zu einem entscheidenden Bestandteil des „Absturzsicherungsgesamtsystems“.**



## 3.2 Bauteilbezogene Warnhinweise und Beschränkungen

---

\* Bitte die Empfehlungen gemäß den Normen des Landesteils beachten, in dem die Anlage verwendet wird.

### \*ANSCHLAGPUNKTE

- Anschlagpunkte müssen eine Last von 22,2 kN (5.000 lbs) je Arbeiter tragen können.
- EN795
- Arbeiten Sie immer direkt unter dem Anschlagpunkt, um Verletzungen durch Pendelbewegungen während des Falls zu verhindern.
- Stellen Sie sicher, dass sich der Anschlagpunkt in einer Höhe befindet, die sicherstellt, dass bei einem Sturz kein Aufprall auf eine tiefer liegende Ebene möglich ist. Bedenken Sie bei der Auswahl des Anschlagpunktes immer, dass sich ein Stoßdämpfer beim Aufnehmen der Stoßkraft dehnt. Die Länge der maximalen Dehnung können Sie dem Label und der Bedienungsanleitung des Verbindungsmittels entnehmen. Bei der Auswahl des Anschlagpunktes muss diese maximale Dehnung berücksichtigt werden.
- Das Verbindungselement muss mit einem Automatikkarabiner oder einem Karabiner kompatibel und so ausgelegt sein, dass keine Last auf den Verschluss wirken kann.
- Verwenden Sie unter keinen Umständen ein Verbindungselement, das ein Schließen des Automatikkarabiners oder Karabiners verhindert.

### \*PERSÖNLICHE AUSTRÜSTUNG

- Untersuchen Sie vor dem Einsatz alle Schnallen auf korrekte und sichere Verbindung. Alle Gurte müssen verbunden und so eingestellt sein, dass sie eng anliegen.
- Anschlussteile der Absturzsicherung sollten am D-Ring an der Rückseite des Ganzkörpergurts eingehängt werden.
- Seitliche und frontseitige D-Ringe sollten nur für die Positionierung verwendet werden. (Beachten Sie die oben erwähnte Ausnahme.)
- D-Ringe im Schulterbereich sollten nur zur Bergung, zum Anheben verwendet werden.
- EN361
- Verbinden Sie niemals Automatikkarabiner ohne Verriegelungsfunktion mit einem D-Ring des Ganzkörpergurts.
- Verbinden Sie niemals Bewehrungshaken mit einem D-Ring des Ganzkörpergurts.
- Sicherheitsgürtel sollten nur zur Positionierung verwendet werden

### \*VERBINDUNGSMITTEL

- Verbinden Sie nur kompatible Elemente miteinander.
- Verwenden Sie ausschließlich Verbindungsmittel mit selbstsichernden Automatikkarabinern oder Karabinern.
- Überprüfen Sie jeden Automatikkarabiner oder Karabiner visuell daraufhin, dass er ungehindert in den D-Ring oder Haltepunkt einklinkt und der Verschluss vollständig geschlossen und verriegelt ist.
- Blockieren Sie niemals einen verriegelbaren Verschluss und modifizieren Sie niemals das Verbindungsmittel.
- Richten Sie den Automatikkarabiner/Karabiner immer so aus, dass sein Verschluss niemals unter Last gerät.
- Um die Stoßkraft beim Auffangen eines Sturzes zu reduzieren muss ein Stoßdämpfer eingesetzt werden.
- Legen Sie den Befestigungspunkt so, dass bei einem Sturz kein Aufprall auf eine tiefer gelegene Ebene erfolgen kann.
- Stellen Sie die Verbindung so her, dass die Freifalldistanz auf ein Minimum beschränkt wird. (Max. 1,8 m (6'))
- Verhindern Sie, dass ein aufrollbares Gurtband oder Sicherheitsseil durchhängt.
- Verhindern Sie, dass ein Gurtband unter den Gliedmaßen oder dem Hals des Nutzers oder um diese herum verläuft oder anderweitig blockiert wird.
- Binden Sie keine Knoten in Gurtbänder oder Sicherheitsseile, führen Sie sie nicht über scharfe oder raue Kanten oder um Bauteile mit geringem Durchmesser.
- Binden Sie nicht mehrere Gurtbänder aneinander oder ein Gurtband zu einer Schlaufe, es sei denn, es wurde darauf ausgelegt.



## 4.0 Bedienung Hubvorgang

### —NUR FÜR NOTFÄLLE—

Die Hubvorrichtung des MightEvac ist nur in Notfällen zu verwenden. Nicht für gewöhnliche Hebevorgänge von Personen oder Materialien verwenden.

**HINWEIS:** It is recommended to pull out several feet of lifeline and hold in position before engaging retrieval mechanism. Always maintain tension on the lifeline while in retrieval mode.

**HINWEIS:** Es wird empfohlen, einige Meter der Rettungsleine abzurollen und in Position zu halten, bevor Sie die Hubvorrichtung betätigen. Halten Sie bei Hebevorgängen immer den Zug auf der Sicherungsleine aufrecht.

Ziehen Sie den Verriegelungsstift heraus, bis die Winkselkurbel nach außen springt. Möglicherweise muss die Kurbel leicht gedreht werden, bis das Getriebe vollständig fasst. Der Verriegelungsstift sollte in seine Ausgangsposition zurückspringen, sobald das Getriebe richtig eingekuppelt ist. Das Gerät ist jetzt bereit für den Hebevorgang.

**HINWEIS:** Eine Rettung wird ausgeführt indem an eine Person in Sicherheit bringt.

**ANHEBEN:** Drehen Sie den Klinkengriff bei leichter Spannung der Sicherungsleine gegen den Uhrzeigersinn, um die Sicherungsleine im Gehäuse aufzurollen.

**ACHTUNG:** Stellen Sie sicher, dass der Verriegelungsstift nach dem Umstellen vom Aufrollauf den Hubmodus wieder vollständig in die verriegelte Position zurückkehrt. Verwenden Sie das Gerät nicht, wenn es im Hubmodus die Last nicht tragen kann.

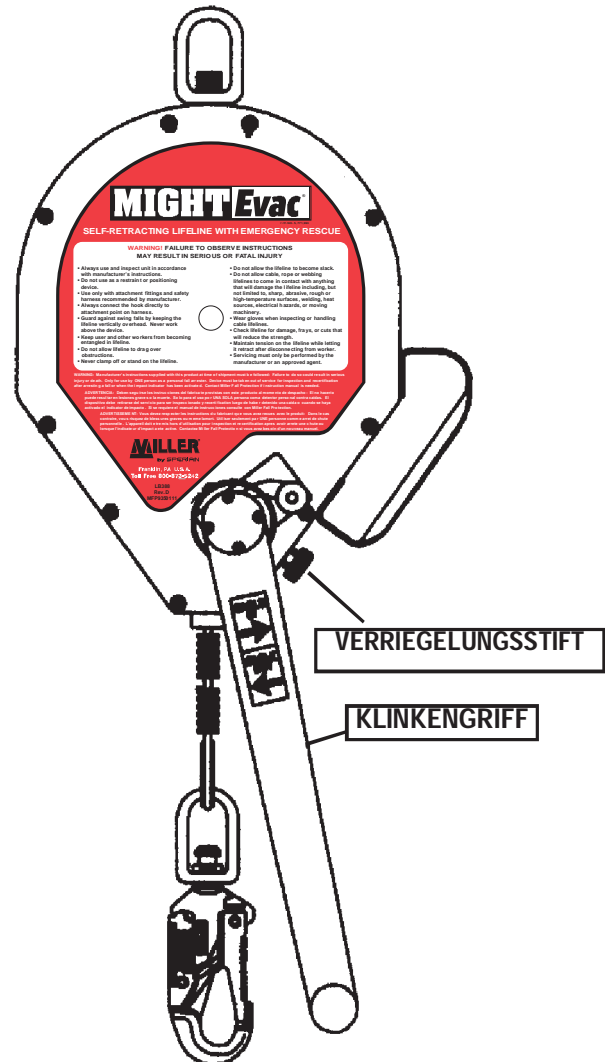

## Bedienung der selbstaufrollenden Sicherungsleine

To return the unit to the retractable mode, Um das Gerät wieder in den Aufrollmodus zu bringen, entlasten und belegen Sie die Sicherungsleine, da der Aufrollvorgang beginnt, sobald das interne Getriebe ausgekuppelt wird. Ziehen Sie den Verriegelungsstift heraus und halten Sie ihn fest. Drücken Sie den Klinkengriff an der Verbindung zur Getriebewelle nach innen, um das Getriebe auszukuppeln, und lassen Sie den Stift in die Verriegelungsstellung zurückfallen.

## 5.0 Montage

### 5.1 Allgemeine Montage- und Verbindungsanweisungen

Die MightEvac selbstaufrollende Sicherungsleine muss an ihrem Befestigungswirbel mit einem verriegelbaren Karabiner oder einem von Miller zugelassenen Verbindungselement an einem über der gesicherten Person angeordneten Anschlagpunkt befestigt werden. Alternativ kann sie mit einer Montagehalterung von Miller verwendet werden, die dann an einem Dreibein. Anschlagpunkte müssen eine Zuglast von 22,2 kN (5.000 lbs) tragen können. Beachten Sie bei der Auswahl des Montageortes alle Warnhinweise und Anweisungen.

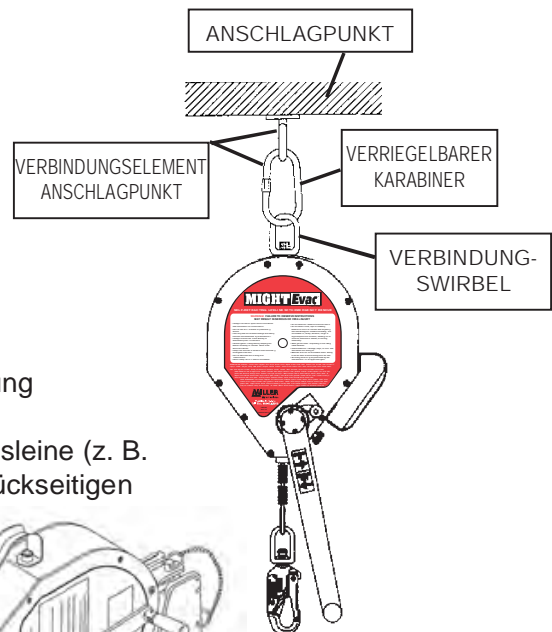

Um eine allgemeine Absturzsicherung herzustellen, verbinden Sie das Verbindungselement der Sicherungsleine (z. B. den Automatikkarabiner) mit dem rückseitigen D-Ring am Gar

MIGHTEVAC MIT MONTAGEHALTERUNG

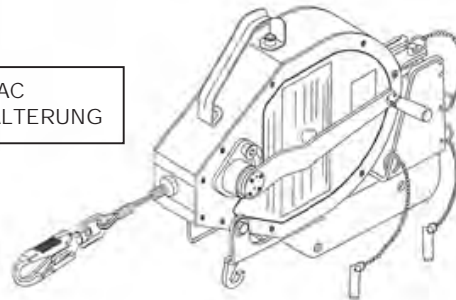

### 5.2 Montage von MightEvac an Montagehalterung (siehe Abb. 1)

Schritt 1: Entfernen Sie das rote runde Klebesiegel von beiden Seiten der MighEvac-Einheit.

Schritt 2: Schieben Sie den Befestigungswirbel wie auf der Abbildung dargestellt in die Halterung.

Schritt 3: Schieben Sie die Einheit so weit, dass die Gewindebohrungen im Gehäuse (wo die Siegel entfernt wurden) mit den Bohrungen an der Vorderseite der Halterung fluchten.

HINWEIS: Der Tragegriff der Einheit muss von der Halterung weg nach oben gerichtet sein. Führen Sie die Schraube durch den Sprengring, die Distanzscheibe und die Bohrung in die Halterung ein. Ziehen Sie die Schraube mit 10,8 Nm plus/minus 1,4 Nm an. Wiederholen Sie den Vorrang auf der gegenüberliegenden Seite.

Schritt 4: Führen Sie den Verriegelungsstift durch die dafür in der Halterung vorgesehenen Bohrungen ein. Dadurch wird eine sichere Verbindung zwischen der Einheit und der Halterung hergestellt. Stellen Sie sicher, dass der Verriegelungsstift sicher durch beide Bohrungen reicht und fest sitzt.

Schritt 5: Befestigen Sie die Einheit mit der Halterung an einem von Miller zugelassenen Anschlagpunkt und sichern Sie die Verbindung mit den mitgelieferten Verriegelungsstiften. Beachten Sie dazu die Montageanleitungen in den Abschnitten 5.3, 5.4, 5.5, 5.6 und 5.7 dieser Anleitung.

Um die Einheit auszubauen, führen Sie die oben dargelegten Schritte in umgekehrter Reihenfolge aus.

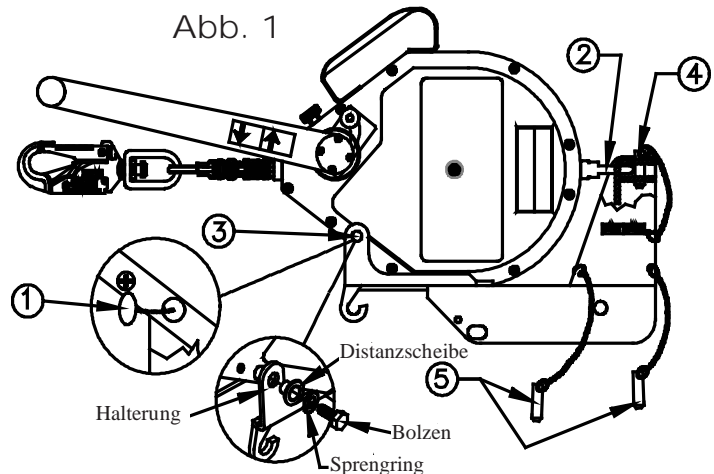

## 5.3 Montage an Dreibein (siehe Abb. 2a und 2b)

Schritt 1: Legen Sie den Haken der Halterung über den Einstellstift.

Schritt 2: Drehen Sie Halterung in Richtung des Dreibeinständers, bis die obere Bohrung der Halterung hinter dem Ständer liegt und stecken Sie den Sicherungsstift vollständig durch beide Seiten der Halterung. (HINWEIS: Dieser Stift wird nicht durch den Ständer des Dreibeins geführt sondern liegt hinter diesem – siehe Abb. 2b.)

Schritt 3: Richten Sie die unteren Bohrungen in der Halterung mit den Bohrungen im Ständer des Dreibeins aus und stecken Sie den Sicherungsstift durch Halterung und Ständer. Stellen Sie sicher, dass der Stift vollständig durch die Halterung und den Ständer des Dreibeins reicht.

Um die Einheit auszubauen, führen Sie das Montageverfahren in umgekehrter Reihenfolge durch.  
**ACHTUNG:** Entfernen Sie auf keinen Fall den Stift, der das Zusammenschieben des Dreibeins steuert, weil damit ein schweres Verletzungsrisiko einhergeht.

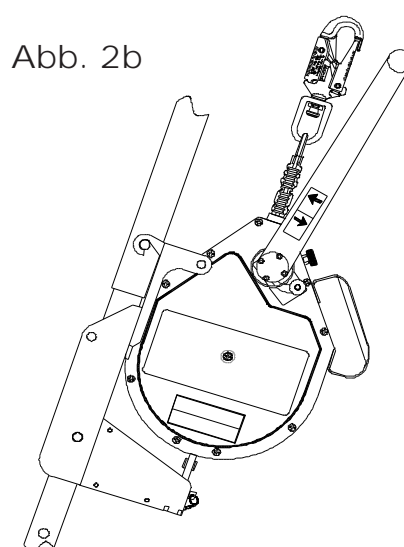
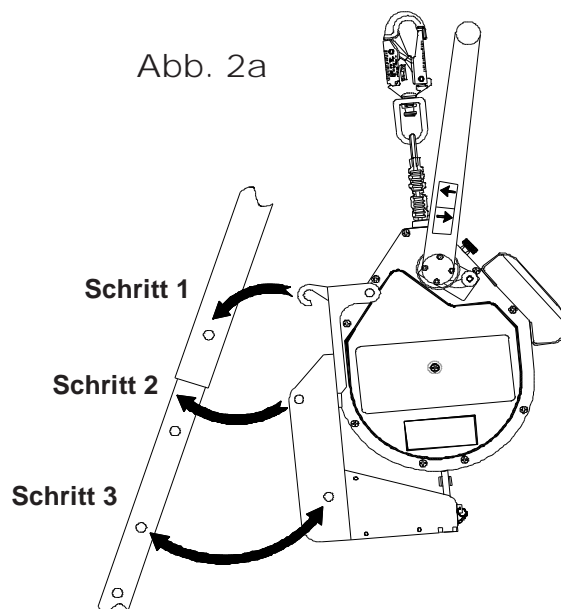

## 6.0 Schulung

Der Käufer dieses Geräts hat sicherzustellen, dass alle Personen, die dieses Gerät verwenden, mit dieser Anleitung vertraut sind und hinsichtlich der Bedienung, Beschränkungen, Montage, Inspektion und Wartung des Produktes geschult sind. Die Schulung sollte in regelmäßigen Abständen und so ausgeführt werden, dass die geschulten Personen keinem Absturzrisiko ausgesetzt werden.

**HINWEIS:** Ein Übermaß an Schulungsmaßnahmen mit dem Gerät verursacht Verschleiß am Getriebe, wodurch die Lebensdauer des Geräts verkürzt und die Frequenz der erforderlichen Wartungsmaßnahmen erhöht wird. Der Hubmechanismus des Geräts ist nur im Notfall zu verwenden. Nicht für gewöhnliche Hebevorgänge von Personen oder Materialien verwenden.

Miller Training kann die erforderlichen Kenntnisse und Fertigkeiten für eine sichere und produktivere Arbeitsumgebung vermitteln. Weitere Informationen erhalten Sie telefonisch von einem Kundendienstberater unter 800.873.5242 / 02.48.52.40.40.

# 7.0 Inspektion und Wartung

## 7.1 Inspektions- und Bedienungs-Checkpoints

**ACHTUNG: Die folgenden Inspektions- und Bedienungs-Checkpoints müssen vor jedem Einsatz abgearbeitet werden.**

**ACHTUNG: Bei der Inspektion von Drahtseilen sind immer Handschuhe zu tragen - gebrochene Kardeele können Verletzungen verursachen.**

1. **Gerätegehäuse und –bauteile/Montagehalterung:** Untersuchen Sie die Einheit auf lockere Verschraubungen und verbogene, verformte, abgenutzte, funktionsunfähige oder beschädigte Teile.
2. **Sicherungsleine:**
  - a. Prüfen Sie die Aufrollfunktion und Spannung der Sicherungsleine, indem Sie mehrere Meter der Leine herausziehen und wieder aufrollen lassen, während das Gerät am Einsatzort montiert ist. Halten Sie beim Aufrollen immer eine leichte Spannung auf der Leine aufrecht. Die Sicherungsleine sollte sich ungehindert herausziehen lassen und danach vollständig in die Einheit eingerollt werden.  
Wenn das Herausziehen nicht reibungslos verläuft oder die Sicherungsleine beim Aufrollen klemmt, ziehen Sie die Leine komplett aus dem Gehäuse und lassen sie sich langsam unter Spannung aufrollen. Gerät nicht verwenden, wenn die Aufrollfunktion gestört ist.
  - b. Die Sicherungsleine ist regelmäßig auf Anzeichen einer Beschädigung zu untersuchen. Untersuchen Sie sie auf ihrer gesamten Länge auf Schnitte, Brandstellen, Korrosion, Knicke, Ausfaserungen, Verschleißstellen, gebrochene Kardeele und chemische Schäden.
3. **Bremsmechanismus:** Der Bremsmechanismus kann getestet werden, indem Sie das Seil OBERHALB des Sturzindikators greifen und gleichmäßig schnell nach unten ziehen, was die Bremse auslöst. Nachdem die Bremse gefasst hat, sollte keine weitere Abwärtsbewegung möglich sein. Sobald kein Zug mehr anliegt, sollte sich die Bremse lösen und die Aufrollfunktion der Einheit wieder aktiv werden.

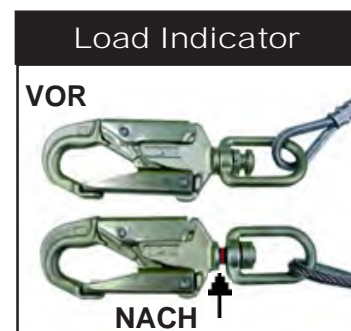

4. **Automatikkarabiner:** Überprüfen Sie, ob der Automatikkarabiner nicht blockiert, sich verriegelt und die Wirbelfunktion reibungslos funktioniert. Überprüfen Sie den Automatikkarabiner auf Anzeichen einer Beschädigung der Verriegelung und verbogene, angebrochene oder verformte Bauteile.
5. **Sturzindikator:** Prüfen Sie, ob der Sturzindikator eine Aktivierung anzeigt. Der Sturzindikator befindet sich im Wirbel des Automatikkarabiners. Die Wirbelöse wird gedehnt und legt wie in der Abbildung gezeigt einen roten Bereich frei, wenn die Kräfte eines Sturzes auf sie wirken.
6. **Hubmechanismus:** Stellen Sie sicher, dass der Hubmechanismus und die verbundenen Bauteile ordnungsgemäß im Einklang mit der Bedienungsanleitung (Abschnitt 4.0 dieses Handbuchs) funktionieren.

EINHEITEN, DIE DIE INSPEKTION NICHT BESTEHEN ODER DEN  
**KRÄFTEN BEIM ABBREMSEN EINES STURZES ODER EINES**  
BERGEVORGANGS AUSGESETZT WAREN, MÜSSEN AUSSER BETRIEB  
GENOMMEN WERDEN.

## 7.2 Wartung

---

Die Lebensdauer aller Sicherungsvorrichtungen kann durch einfache Pflegemaßnahmen für das System verlängert werden. Zugleich wirken sich solche Maßnahmen positiv auf die Leistung von dessen lebenswichtigen Sicherheitsfunktionen aus.

### Wartung

Instandsetzungsarbeiten an der Miller MightEvac selbstaufrollenden Sicherungsleine dürfen nur durch Miller Fall Protection oder von Miller Fall Protection schriftlich autorisierte Personen oder Unternehmen durchgeführt werden. Für dieses Gerät muss ein Wartungs- und Inspektionsprotokoll geführt werden. Für dieses Gerät sind nur Originalersatzteile von Miller zugelassen. Reparaturfähige Geräte müssen zur physischen Inspektion und erneuten Zertifizierung an ein Werk von Miller oder ein zugelassenes Kundendienstzentrum eingeschickt werden, sobald sie den Kräften beim Abbremsen eines Sturzes ausgesetzt waren. Nicht reparaturfähige Geräte, die eine Inspektion nicht bestehen, müssen so entsorgt werden, dass sie nicht unbeabsichtigt wiederverwendet werden. Eine Autorisierungsnummer zum Einschicken des Geräts erhalten Sie von Ihrem Miller-Händler.

### Reinigung und Lagerung

Das Gerät ist regelmäßig von außen zu säubern. Wischen Sie die Sicherungsleine unter Verwendung eines milden Reinigungsmittels mit einem feuchten Tuch ab. Abtrocknen. Wenn das Gerät nicht genutzt wird, an einem sauberen trockenen Ort lagern. **Wenn das Gerät nicht genutzt wird, muss die Sicherungsleine vollständig aufgerollt werden.**

## Teşekkürler

Miller'ın Düşmeye Karşı Koruma ekipmanını satın aldığınız için teşekkür ederiz. Miller markalı ürünler, ISO 9001 onaylı tesisimizde en yüksek kalite standartlarını karşılayacak şekilde üretilir. Miller Düşmeye Karşı Koruma ekipmanı, bakımı uygun şekilde yapıldığı takdirde yıllar boyunca kullanılabilir.



### UYARI

**Bu ekipmanı kullanacak herkes talimatları okumalı, anlamalı ve uygulamalıdır. Aksi takdirde ciddi yaralanma veya ölüm tehlikesi oluşabilir. Gerekli eğitimi almadığınız takdirde bu ürünü kullanmayın.**

## Sorularınız var mı?

Bizi arayın:

1.800.873.5242 / 02.48.52.40.40

Bu düşmeye karşı koruma ekipmanını kullanacak yetkili kişi/kullanıcının bu talimatları okuması ve anlaması büyük önem taşır. Ayrıca, tüm çalışanların düşmeye karşı koruma ve kapalı alan ekipmanının uygun kullanımı, incelenmesi ve bakımı hakkında gerekli eğitimi almasının sağlanması işverenin sorumluluğundadır. Düşmeye karşı koruma eğitimi, kapsamlı güvenlik programının ayrılmaz bir parçası olmalıdır.

Düşmeye karşı koruma sistemlerinin doğru kullanılması hayat kurtarabilir ve düşmenin yol açacağı olası ciddi yaralanmaları azaltır. Kullanıcının, düşme anında kurtarma sırasında veya uzun süre asılı kalma sonucu uygulanan gücün bedensel yaralanmalara neden olabileceğini bilmesi gerekir. Kullanıcının bu ürünü kullanma kapasitesi konusunda herhangi bir sorunuz varsa bir doktora danışın. Hamile kadınlar ve küçük çocuklar bu ürünü kullanmamalıdır.

## 1.0 Amaç

Miller MightEvac® Acil Durum Kurtarma Palangalı Otomatik Çekilen Cankurtaran Halatı, kapalı alan uygulamalarında personelin düşmesinin önlenmesinde kullanılmak üzere tasarlanmış, acil tahliye için hızla harekete geçen geri sarma mekanizmasına sahip olan genişletilebilir bir cihazdır.

## 2.0 Genel Gereksinimler

### 2.1 Genel Uyarılar

Yetkili kişiye/kullanıcılara tüm uyarı ve talimatlar sağlanmalıdır.

**Tüm yetkili kişilerin/kullanıcıların iş güvenliğini düzenleyen mevzuata (kapalı alan mevzuatı dahil) ve geçerli CE EN1496:2006, class A, EN 360:2002 standartlarına başvurması gerekir. Ürünün özel mevzuatı CE EN1496:2006, class A, EN 360:2002 standartlarına ilişkin bilgilerini görmek için lütfen ürün etiketine başvurun.**

Bu ekipmanın tüm yetkili kişileri/kullanıcıları uygun kapalı alan prosedürleri konusunda eğitilmelidir.

Çalışma ortamında yaralanmaya yol açacak veya sistemin çalışmasına engel olacak her türlü engelin, kirin, materyalin veya tehlikeye yol açabilecek diğer unsurların ortamdaki kaldırılması için her zaman uygun önlemler alınmalıdır.

Tüm ekipman her kullanımdan önce imalatçının talimatları doğrultusunda incelenmelidir.

Tüm ekipman düzenli olarak yetkili bir kişi tarafından incelenmelidir.

Kazara çözülme olasılığını asgari düzeye indirmek için yetkili bir kişi sistem uyumluluğunu garanti altına almalıdır.

Ekipman hiçbir şekilde değiştirilmemelidir. Onarımlar sadece imalatçı veya imalatçı tarafından yazılı yetki verilen kişi veya kuruluşlar tarafından yapılmalıdır.

Üründe bozulma, sıra dışı aşınma veya performans bozulması görülmesi halinde ürün elden çıkarılmalıdır.

Düşmeye maruz kalan her ekipman hizmetten çıkarılmalıdır.

Yetkili kişi/kullanıcının bu ekipmanı kullanırken elinin altında uygulamaya geçirecek bir kurtarma planını ve araçlarını bulundurmalıdır.

Bu düşmeye karşı koruma ekipmanı belirlenen amaçlar dışında kesinlikle başka bir amaçla kullanılmamalıdır. Düşmeye karşı koruma



ekipmanı kesinlikle çekme ve kaldırma için kullanılmamalıdır.

Sentetik materyallerin tamamı cürufa, sıcak kıvılcımlara, açık alevlere veya diğer ısı kaynaklarına karşı korunmalıdır. Bu uygulamalarda ısıya karşı dayanıklı materyallerin kullanılması önerilir.

Düşmeye karşı koruma ekipmanı seçilirken çevresel tehlikeler göz önünde tutulmalıdır. Ekipman zararlı etkilere yol açabilecek kimyasallara maruz bırakılmamalıdır. Aşındırıcı özelliği yüksek veya yakıcı maddelerin bulunduğu ortamlarda kullanıldığı zaman cihaz bütünlüğünün korunması için daha sık inceleme ve servis programı yapmak gerekir. Herhangi bir şüphemiz olursa Miller Teknik Servisi ile görüşün.

Ekipmanın ona zarar verebilecek keskin, aşındırıcı, sert veya yüksek sıcaklıktaki yüzeyler, kaynak makineleri, ısı kaynakları, elektriksel tehlikeler veya hareketli makineler dahil ancak bunlarla sınırlı olmamak üzere hiçbir tehlikeli

nesneyle temas etmesine izin vermeyin.

Potansiyel düşme alanının temiz olduğundan emin olmak için çalışma alanının altını her zaman engellere karşı kontrol edin.

Çalışma yüzeyi altında her zaman yeterince düşme açıklığı bırakın.

Yetkili kişi/kullanıcı için önemli uyarı ve bilgileri yer aldığı ürün etiketlerini kesinlikle çıkarmayın.

## 2.2 Uyarılar ve Sınırlandırmalar

Sadece BİR kişi tarafından kullanılmak içindir. Etiketle aksi belirtilmediği müddetçe aletler dahil maksimum kapasitesi 300 lbs.'dir\* (136 kg). — BU AĞIRLIĞI AŞMAYIN.

Cihaz yüklüken kurtarma özelliklerini devreye girmesi için gerekli kuvvet 22 lbs.'dir (98N).

Geri sarım yapmayan cihazı kullanmayın.

Geri sarma sırasında cankurtaran halatı üzerinde gerginliği her zaman koruyun.

Her kullanımdan önce cihazın kilitleme kapasitesi test edilmelidir. Frenler boştayken cihazı kullanmayın.

Sistemin herhangi bir parçası hasarlı görünüyorsa veya incelemeden geçemediyse ya da ünite düşmeye karşı koruma sırasında veya kurtarma işlevini etkileyecek bir güce maruz kaldıysa bu ünite hizmetten çıkarılmalıdır.

Bu cihaza servis işlemi yapmaya kalkışmayın. Cihaz düzgün çalışmıyorsa veya onarım gerektiriyorsa, cihazı ekipman imalatçısına ya da imalatçı tarafında onarım yapmak için yazılı yetki verilen hizmet merkezine gönderin.

Bu cihazı yağlamayın.

Bu cihaz temiz tutulmalı ve üzerinde kir bırakılmamalıdır.

Bu cihaz sallanarak düşme olasılığı asgari düzeye indirilecek şekilde kurulmalı ve

kullanılmalıdır.

Asla cihazın üzerinde çalışmayın.

Düşmeye karşı koruma için kullanılırken veya kurtarma modu sırasında cankurtaran halatının gevşemesine kesinlikle izin vermeyin.

Cankurtaran halatının herhangi bir uygulamada bükülmesine veya yapı elemanları ya da kenarlar üzerinde düşmeyi önleyici kuvvete maruz kalmasına izin vermeyin.

Cihazı kesinlikle dizginleyici veya konumlandırma cihazı olarak kullanmayın.

Bu cihazdaki geri sarma mekanizması SADECE ACİL DURUMDA KULLANIM İÇİNDİR. Personel veya materyal kaldırmak için rutin şekilde kullanmayın.

## 3.0 Sistem Uyumluluğu

Miller MightEvac Otomatik Çekilen Cankurtaran Halatı sadece Miller tarafından onaylanan bileşenlerle kullanılmak üzere tasarlanmıştır. Onaylı olmayan bileşen parçaları veya alt sistemlerin ya da her ikisinin de yedek parça olarak kullanılması veya bunlarla değiştirme yapılması bileşenlerin birbiriyle iletişimini etkileyebilir veya engel olabilir ve sistem içinde uyumu tehlikeye atabilir. Bu uyumsuzluk komple sistemin güvenilirliğini ve güvenliğini etkileyebilir.

## 3.1 Miller Düşmeye Karşı Koruma Ürün Grupları

Kapsamlı bir düşmeye karşı koruma programı, tehlike tanımlamasından başlayan ve kesintisiz yönetim incelemesiyle sonlanan "komple bir sistem" olarak görülmelidir. Miller Düşmeye Karşı Koruma, ürünlerini "sistem içinde sistem" olarak değerlendirir. Maksimum çalışan güvencesinin sunulması için "Miller Sisteminin" üç kilit parçasının yerinde olması ve uygun şekilde kurulması gerekir.

### A. SABİTLEME NOKTASI/SABİTLEME KONEKTÖRÜ

İlk bileşen sabitleme noktası/sabitleme konektörüdür. Düğüm noktası olarak da adlandırılan sabitleme noktası, bağlantı aparatları için güvenli bir takma noktasıdır ve çalışan başına 5000 lbs. (22,2kN) yük kapasitesine sahip. Bağlantı aparatı ile sabitleme noktası arasında uyumlu bağlantı yapmak için bazen çapraz kol askısı ve delikli cıvata gibi sabitleme konektörleri gerekir.

### B. BEDEN GİYSİSİ

Sistemin ikinci bileşeni çalışanların iş yaparken giydikleri kişisel koruyucu donanımdır. Miller Düşmeye Karşı Koruma, belirli çalışma ortamlarında kullanılmak üzere tam beden donanımları, konumlandırma kemerleri ve beden kemerleri üretir. Tam beden donanımı serbest düşme sırasında yardımcı olmak üzere üretilmiştir ve çalışanların serbest düşme tehlikesiyle karşılaştıkları her koşulda giyilmelidir. Tam beden donanımı, düşmenin neden olduğu tüm güçlerin şiddetini asgari düzeye indirmek için şok emici ekipmanla birlikte kullanılmalıdır. Donanımın doğru bir şekilde giyilmesi zorunludur.

### C. BAĞLANTI APARATI

Sistemin üçüncü bileşeni bağlantı aparatlarıdır. Bağlantı aparatının en önemli özelliği dahili şok emicidir. Bağlantı aparatı ister bir şok emici kordon ister otomatik çekilen cankurtaran halatı olsun, düşmeyi önleyici kuvvetleri ciddi oranda azaltmak için tasarlanmıştır. Düşmeyi önlemek için kullanılan halat, örgü veya kablo kordonları bir şok emiciyle (örn. Miller SofStop paketi) birlikte KULLANILMALIDIR.

***Bu bileşenlerin hiçbiri kendi başına düşmeye karşı koruma işlevini yerine getiremez. Birbirleriyle bir bütün halinde doğru şekilde kullanıldıkları zaman "Miller Sistemini" oluşturur ve "komple düşmeye karşı koruma sisteminin" kritik öneme sahip bir parçası haline gelirler.***

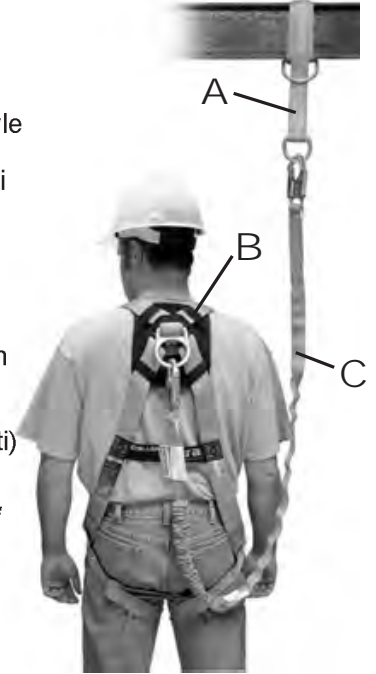

## 3.2 Bileşen Uyarıları ve Sınırlandırmaları

\* Tavsiyeleri cihazı kullandığınız yerin standartlarını göz önüne alarak uygulayınız.

### \*SABİTLEMELER

- Sabitlemeler çalışan başına 5000 pound (22.2kN) yükü destekler kapasitede.
- EN795
- Sallanarak düşmeyle oluşabilecek bir yaralanmayı önlemek için her zaman sabitleme noktasının hemen altında çalışın.
- Sabitleme konektörünün düşmeye neden olabilecek bir darbenin gerçekleşebileceği alçak bir seviyede kalmayacağı, uygun bir yükseklikte olmasını sağlayın. Sabitleme noktasını seçerken şok emicilerin düşmeyi önleme gücüne maruz kaldıklarında uzayacaklarını her zaman göz önünde tutun. Maksimum uzatma mesafesini elde etmek için bağlantı aparatı üzerindeki etiketlere ve aparatla verilen talimatlara başvurun. Sabitleme noktasını seçerken bu maksimum uzama mesafesi göz önünde tutulmalıdır.
- Sabitleme noktası kanca ve karabinerle uyumlu olmalı ve tutucuya yük uygulamamalıdır.
- Kanca veya karabiner tutucusunun kapanmasına izin vermeyen bir sabitleme konektörü kesinlikle kullanılmamalıdır.

### \*BEDEN GİYSİSİ

- Tokaların doğru ve güvenli bir şekilde bağlandıklarını doğrulamak için her kullanımdan önce görsel inceleme yapın. Tüm askılar bağlanmalı ve sıkı sıkıya bağlanmaları için ayarlanmalıdır.
- Düşmeye karşı koruma bağlantı aparatları, tam beden donanımının D halkasına takılmalıdır.
- Yan ve öndeki D halkaları sadece konumlandırma için kullanılmalıdır. (Yukarıda verilen ön D halkası istisnasını not edin.)
- Omuzdaki D halkaları sadece geri sarma, kaldırma veya için kullanılmalıdır.
- EN361
- Kilitlenme özelliği olmayan kancaları kesinlikle donanımın D halkasına takmayın.
- Donanım D halkasına kesinlikle ribar (pelikan) kanca takmayın.
- Beden kemerleri sadece konumlandırma için kullanılmalıdır.

### \*BAĞLANTI APARATLARI

- Sadece uyumlu bağlantıları yapın.
- Sadece bağlantı kancaları veya otomatik kilitlenen karabinerleri olan bağlantı aparatlarını kullanın.
- Her kancanın ve karabinerin D halkasına veya sabitleme noktasına serbest bir şekilde takıldığını ve tutucularının tamamen kapalı veya kilitli olduğunu her zaman görsel olarak kontrol edin.
- Bağlantı aparatını hiçbir şekilde değiştirmeyin veya kilit tutucu sistemi devre dışı bırakmayın ya da kısıtlamayın.
- Kancanın/karabinerin tutucusuna kesinlikle yük bindirmeyecek şekilde konumlandırıldığından emin olun.
- Düşme önleyici kuvvetlerin azaltılması için şok emici kullanmak gerekir.
- Düğümü bir darbeyle düşmenin gerçekleşebileceği alçak bir seviyede kalmayacak şekilde atın.
- Serbest düşmeyi olası en kısa mesafede sınırlandıracak şekilde bağlayın. [6 fit (1,8m) maksimum]
- Genişletilebilir kordonun veya cankurtaran halatının gevşemesine asla izin vermeyin.
- Kordonun kesinlikle kullanıcının kolu, bacağı, boynu veya diğer engeller altından geçmesine ya da buralara dolanmasına kesinlikle izin vermeyecek şekilde bağlayın.
- Kordonlara veya cankurtaran halatlarına kesinlikle düğüm atmayın veya keskin, pürüzlü kenarlara veya küçük çaplı yapı elemanlarına sarmayın.
- Birden fazla kordonu birlikte takmayın veya özel olarak bu amaçla üretilmediği takdirde bir kordonu kendi üzerinde katlamayın.

## 4.0 Operasyon

### Geri Sarma İşlemi

## **-SADECE ACİL DURUMDA KULLANIM İÇİN-**

**MightEvac geri sarma mekanizması sadece acil durumda kullanılabilir.**

**Personel veya materyal kaldırmak için rutin şekilde kullanmayın.**

**NOT:** Geri sarma mekanizmasını devreye sokmadan önce cankurtaran halatını birkaç metre çekmeniz ve tutmanız önerilir. Geri sarma modunda cankurtaran halatı üzerinde gerginliği her zaman koruyun.

Mandal kolu dışarı doğru çıkana kadar kilit pimini çekin. İçteki dişlilerin tam olarak yerine oturması için mandalı biraz çevirmek gerekebilir. Dişler birbirine geçtiğinde kilit pimi orijinal pozisyonuna geri oturmalıdır. Ünite şu anda geri sarma modundadır.

**NOT:** Kurtarma, bir kişinin güvenliğini artırarak gerçekleştirilebilir.

**KALDIRMAK İÇİN:** Cankurtaran halatını bir miktar gergin tutarken mandal kolunu saatin tersi yönde (CCW) çevirin ve cankurtaran halatını muhafazaya doğru yönlendirin.

**UYARI:** Üniteyi genişletilmiş moddan geri sarma moduna geçirirken her zaman kilit piminin kilitli konuma tam olarak geri döndüğünden emin olun. Geri sarma modunda yükü tutmayacaksa üniteyi kullanmayın.

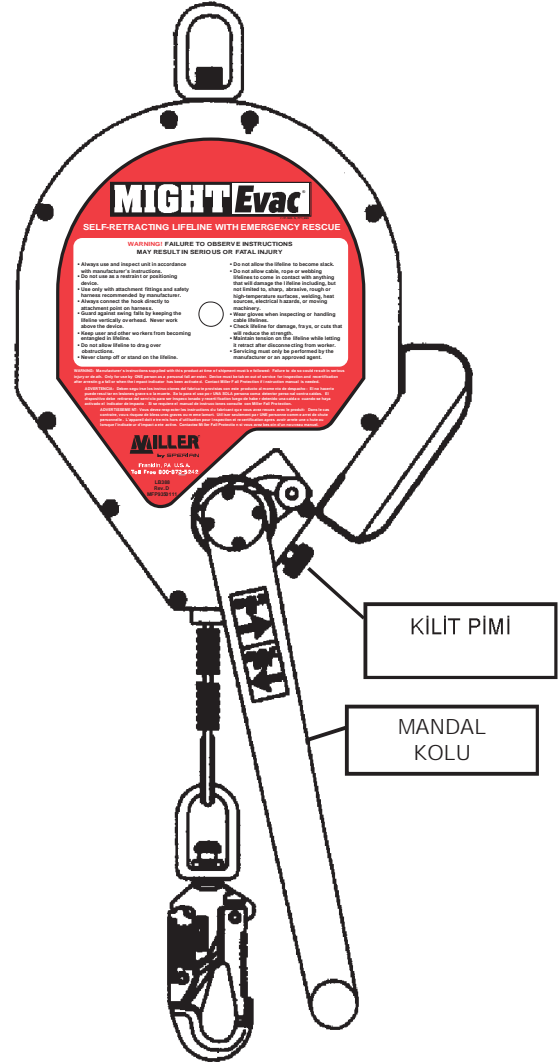

## **Otomatik Çekilen Cankurtaran Halatı Operasyonu**

Üniteyi genişletilmiş moda geri getirmek için, cankurtaran halatındaki ağırlığı kaldırın ve iç dişliler birbirinden ayrıldığında geri sarmaya başlayacağından cankurtaran halatının ucunu sağlama alın. Kilit pimini çekin ve tutun. Dişlileri ayırmak ve pimin kilitli konuma geçmesini sağlamak için kilit mandalını dişli mile bağlanan noktada içe doğru itin.

## 5.0 Kurulum

### 5.1 Genel Kurulum ve Hazırlama Bağlantıları

MightEvac Otomatik Çekilen Cankurtaran Halatı kilitleme karabini veya Miller onaylı başka bir sabitleme konektörü kullanılarak ek döner parçası ile baş üzerindeki bir sabitleme noktasına monte edilmeli veya saha sonra bir tripod. Sabitleme 5000 lb. (22,2kN) çekme yükünü destekler kapasitede. Montaj konumunu seçerken tüm uyarıları ve talimatları gözden geçirin..



Düşmeye karşı genel koruma sağlamak için cankurtaran halatı konektörünü (örn. kanca) tam beden donanımının arka D halkasına takın.

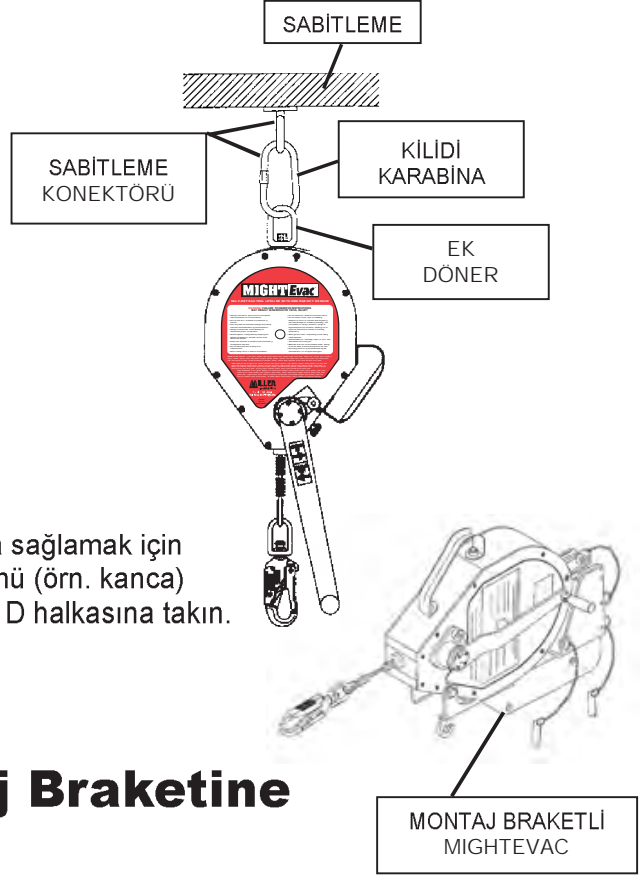

### 5.2 MightEvac'ın Montaj Braketine Takılması (Bkz. Şekil 1)

1. Adım: MightEvac ünitesinin her iki yanında bulunan kırmızı, yuvarlak koruyucu etiketleri çıkarın.
  2. Adım: Ünitenin ek döner parçasını gösterildiği gibi braketeye takın.
  3. Adım: Muhafazadaki dişli delikler (etiketlerin çıkarıldığı yerler) braketin önündeki deliklerle gösterildiği gibi hizalanana kadar üniteyi ileri doğru kaydırın.
- NOT: Ünitenin taşıma kolu braketten uzakta, yukarı konumda olmalıdır.

Tutturucuyu braketteki kilit pulu, aralayıcı ve delikten geçirin. 8 artı veya eksi yönde bir (1) fit-lbs. (96 artı veya eksi 12 in.-lbs.) çevirin. Diğer taraf için de aynı işlemi tekrarlayın.

4. Adım: Raptiyeyi mevcut deliklerde braketlerden geçirin. Bu şekilde ünite braketeye sağlam bir şekilde takılır. Raptiyenin her iki delikten de iyi bir şekilde geçtiğini ve yerinde kaldığını doğrulayın.
5. Adım: Üniteyi braketle birlikte onaylı bir Miller sabitleme cihazına takın ve mevcut raptiyeyle sabitleyin. Bu kılavuzun 5.3, 5.4, 5.5, 5.6 ve 5.7 bölümlerinde yer alan kurulum prosedürlerine başvurun

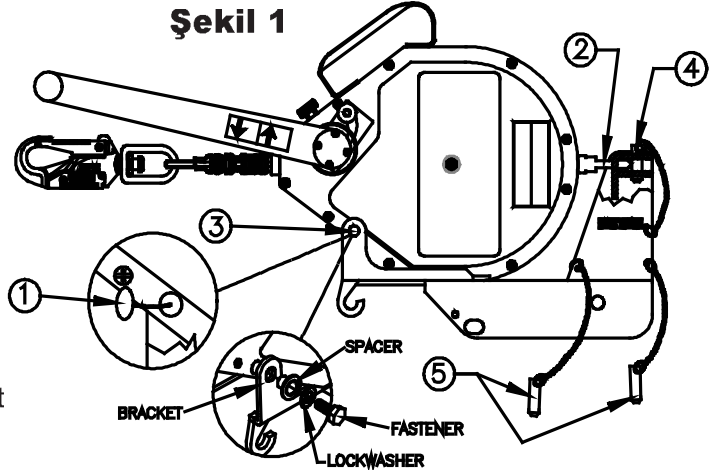

Üniteyi çıkarmak için yukarıdaki prosedürün tersini tekrarlamamız yeterlidir.

## 5.3 Tripod'a Takma Prosedürü (Bkz. Şekil 2a ve 2b)

1. Adım: Braket kancasını ayarlama pimine takın.
2. Adım: Braketin üst delikleri Tripod ayağını geçene kadar braketin Tripod ayağına doğru çevirin ve pimi braketin her iki yanından geçirerek tamamen takın. (NOT: Bu pim Tripod ayağı içinden değil arkasından geçecektir--bkz. Şekil 2b.)
3. Adım: Braketin alt deliklerini Tripod ayağındaki deliklerle hizalayın ve pimi braket ve Tripod ayağından geçirin. Pimin hem braket hem de Tripod ayağından tam olarak geçtiğini onaylayın.

Cihazı çıkarmak için kurulum prosedürünü tersten tekrarlamamız yeterlidir. **UYARI:** Pimi Tripod ayağını devirecek şekilde çıkarmamaya dikkat edin; aksi takdirde ciddi yaralanmaya neden olabilir.

Şekil 2a

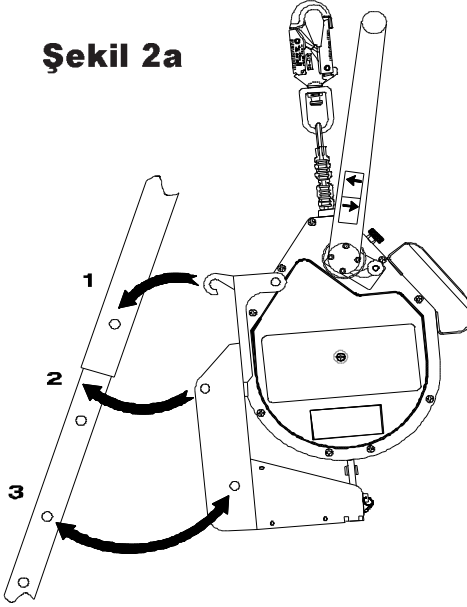

Şekil 2b

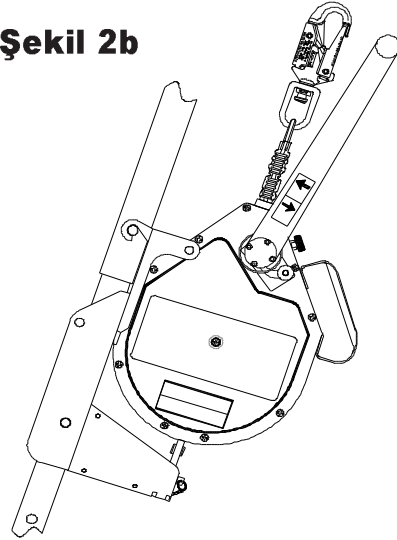



## 6.0 Eğitim

Bu ekipmanı kullanan tüm personelin bu talimatları anlamasından ve bu ürünün kullanılması, sınırlandırmaları, kurulumu, incelemesi ve bakımı hakkında uygun eğitimi almasından bu ürünü satın alan kişi sorumludur. Eğitim düzenli olarak yürütülmeli ve eğitim gören kişinin düşme tehlikesiyle karşı karşıya kalmaması garantilenmelidir.

NOT: Bu cihazla gereğinden fazla eğitim yapılması, ünite içindeki dişlilerin aşınmasına, bu nedenle kullanım ömrünün azalmasına neden olacaktır ve cihazın daha sık servise götürülme ihtiyacı oluşacaktır. Bu cihazdaki geri sarma mekanizması sadece acil durumlarda kullanılabilir. Personel veya materyal kaldırmak için rutin şekilde kullanmayın.

Miller Eğitimi güvenli ve daha verimli bir çalışma ortamı sağlamak için gerekli olan bilgi ve becerileri sunabilir. Daha fazla bilgi almak için 800.873.5242 / 02.48.52.40.40 telefon numarasını arayarak hemen bir temsilciyle görüşün.

## 7.0 İnceleme ve Bakım

### 7.1 İnceleme ve Operasyon Kontrol Noktaları

**UYARI: Her kullanımdan önce aşağıdaki inceleme ve operasyon kontrol noktalarının üzerinden geçilmelidir.**

**DİKKAT: Tel halatı/kablo ünitelerini incelerken her zaman eldiven giyin; kırılmış teller yaralanmaya neden olabilir!**

1. **Cihaz Muhafazası ve Parçaları/Montaj Braketi:** Üniteye gevşek tutturucu ve bükülme; çatlak, şekli bozulmuş, aşınmış, arızalı veya hasarlı parça olup olmadığını görmek için inceleme yapın.

2. **Cankurtaran halatı:**

a. Cihaz monte edilmiş haldeyken, halatı birkaç metre çekerek cankurtaran halatının geri sarma kapasitesini ve gerginliğini test edin ve serbest bırakarak üniteye geri çekilmesini sağlayın. Geri sarım sırasında kabloyu her zaman bir miktar gergin tutun. Cankurtaran halatı serbest bir şekilde çekilmeli ve üniteye tekrar tamamen geri çekilmelidir.

Cankurtaran halatı sorunsuz bir şekilde çekilemiyor ve geri sarım sırasında takılıyorsa, kablunun tamamını muhafazadan çıkarın hafif gergin tutarak yavaş yavaş geri çekilmesini sağlayın. Cankurtaran halatı düzgün şekilde geri sarım yapamıyorsa üniteyi kullanmayın.

b. Cankurtaran halatı hasar belirtisine karşı düzenli olarak kontrol edilmelidir. Halatın tamamını kesik, yanık, paslanma, dolaşma, eprime, bölgesel aşınma, tel kırılmaları veya kimyasal hasara karşı inceleyin.

3. **Fren Mekanizması :** Fren mekanizması cankurtaran halatı yük göstergesi ÜZERİNDE tutularak ve frenleri harekete geçirecek sert bir aşağı yönde çekiş uygulanarak test edilebilir. Frenler devreye girdiğinde cankurtaran halatında hiçbir kayma olmamalıdır. Gerginlik giderildiğinde, frenler boşalır ve ünite genişletilmiş moda geri döner.

4. **Kanca:** Serbest hareket ettiğinden, kilitlenebildiğinden emin olmak için kancayı ve sorunsuz bir şekilde çalıştığından emin olmak için döner parçayı kontrol edin. Kancayı tutucusunda herhangi bir hasar belirtisine ve bileşenlerde herhangi bir bükülme, kırılma veya şekil bozulmasına karşı inceleyin.



5. **Yük Göstergesi:** Yük göstergesini etkinleşme belirtilerine karşı inceleyin. Yük göstergesi kancanın döner parçasında yer alır. Düşmeyi önleyici kuvvetlere maruz kaldığında döner göz uzayacak ve şekilde gösterilen konumda kırmızı bir alan açığa çıkacaktır.
6. **Geri Sarma Mekanizması:** Geri sarma mekanizmasının ve ilişkili bileşenlerin kullanım talimatlarına (bu kılavuzda bölüm 4.0'a bakın) uygun şekilde, doğru bir şekilde çalışmasını sağlayın.

**İNCELEMEDEN GEÇEMEYEN VEYA DÜŞMEYE KARŞI KORUMA SIRASINDA YA DA KURTARMA İŞLEVİNİ ETKİLEYECEK BİR KUVVETE MARUZ KALAN ÜNİTELER HİZMETTEN ÇIKARILMALIDIR.**

## 7.2 Bakım

---

Güvenlik ekipmanının tamamına yönelik temel bakım ünitenin ömrü boyunca devam etmeli ve bu bakım, ekipmanın hayati güvenlik işlevinin performansını korumasına yardımcı olacaktır.

### Servis

Miller MightEvac Otomatik Çekilen Cankurtaran Halatı'nın servis işlemi sadece Miller Düşmeye Karşı Koruma veya Miller Düşmeye Karşı Koruma'nın yazılı olarak yetki verdiği kişi veya kurumlarca yapılmalıdır. Bu cihazın tüm servis ve inceleme tarihlerinin belirtildiği kayıt defteri tutulmalıdır. Sadece orijinal Miller yedek parçalarının bu cihazla kullanım onayı vardır. Düşmeyi önleyici kuvvetlere maruz kaldığında onarılabilir özellikte olan cihazlar fiziksel inceleme ve sertifika yenilemesi için tesislerimize veya bir onaylı hizmet merkezine geri gönderilmelidir. İncelemeden geçemeyen onarılamayacak durumdaki cihazlar, ileride yanlışlıkla kullanılmasını önleyecek şekilde elden çıkarılmalıdır. Cihaz iade izni numarası almak için Miller distribütörünüzle görüşün.

### Bakım ve Saklama

Cihazın dış yüzeyini düzenli olarak temizleyin ve cankurtaran halatını nemli bir bez ve yumuşak bir deterjanla düzenli olarak silin. Havluyla kurulayın. Kullanılmadığı zaman temiz ve kuru bir yerde saklayın. **Cihaz kullanılmadığı zaman cankurtaran halatı tamamen cihaza geri sarılmalıdır.**

## Tak

Tak fordi du købte dette Miller-faldsikringsudstyr fremstillet af Honeywell Safety Products. Miller-varemærkets produkter er produceret til at overholde de højeste kvalitetsstandarder på vores ISO 9001-certificerede fabrik. Du kan bruge dit Miller-udstyr i årevis, hvis du passer ordentligt på det.

### ADVARSEL

**Alle personer der bruger dette udstyr skal læse, forstå og følge alle instruktioner. I modsat fald kan det føre til alvorlig tilskadekomst eller dødsfald. Brug kun dette udstyr, hvis du er kvalificeret til det.**

Har du

RING PÅ  
1.800.873.5242 / 02.48.52.40.40

Det er meget vigtigt, at den autoriserede person/bruger af dette udstyr læser og forstår disse anvisninger. Desuden er det et lovkrav, at arbejdsgiveren sikrer, at alle brugere er oplært i korrekt installation, brug, inspektion samt vedligeholdelse af faldsikringsudstyr og udstyr til brug på steder med begrænset plads. Oplæring i faldsikring bør være en integreret del af et omfattende sikkerhedsprogram.

Korrekt brug af faldsikringssystemer kan redde liv og reducere risikoen for alvorlige personskader som følge af et fald. Brugeren skal være opmærksom på, at kraftpåvirkningen under faldstandsningen eller længerevarende ophængning kan medføre legemsbeskadigelse. Kontakt en læge, hvis der er nogen tvivl om hvorvidt brugeren er fysisk i stand til at bruge dette produkt. Gravide kvinder og små børn må ikke bruge dette produkt.

## 1.0 Formål

Miller MightEvac® Selvoprullende livline med nødindtrækningshejs er en selvoprullende anordning, der er udviklet til at blive brugt af personale til faldsikring på steder med begrænset plads. Den har en hurtigt aktiverende indtrækningsmekanisme til evakuering i nødstilfælde

## 2.0 Generelle krav, advarsler og begrænsninger

### 2.1 Generelle krav

Alle advarsler og instruktioner skal formidles til autoriserede personer/brugere.

**Alle autoriserede personer/brugere skal følge reglerne for arbejdssikkerhed (inklusive regler for arbejde på steder med begrænset plads) samt relevante CE EN1496:2006, class A, EN 360:2002- standarder. Undersøg produktets mærkater for at få oplysninger om specifikke regler CE EN1496:2006, class A, EN 360:2002-standarder, der overholdes af produktet.**

TAlle autoriserede personer/brugere af dette udstyr skal være oplært i de gældende procedurer for arbejde på steder med begrænset plads.

Der skal altid gøres en ordentlig indsats for at fjerne evt. forhindringer, restaffald, materialer eller andre identificerede farer fra arbejdsområdet, hvis disse kan medføre personskader eller påvirke betjeningen af systemet.

Alt udstyr skal kontrolleres hver gang inden brug og i henhold til producentens anvisninger.

Alt udstyr skal regelmæssigt kontrolleres af en kvalificeret person.

En kompetent person skal sikre, at systemet er kompatibelt, for at minimere risikoen for utilsigtet deaktivering.

Udstyret må ikke ændres på nogen måde. Reparationerne må kun udføres af producenten eller personer eller entiteter med skriftlig tilladelse fra producenten.

Ethvert produkt, der udviser deformiteter, usædvanligt slid eller svækkelse skal øjeblikkeligt kasseres.

Alt udstyr, der har været involveret i et fald, skal tages ud af drift

Den autoriserede person/bruger skal have en redningsplan og de fornødne midler til at føre

den ud i livet, når dette udstyr bruges.

Dette faldsikringsudstyr må aldrig bruges til andre formål, end det er beregnet til. Faldsikringsudstyr må aldrig bruges til bugsering eller hejsning.

Alle syntetiske materialer skal beskyttes mod slagge, varme gnister, åben ild og andre varmekilder. Det anbefales at bruge varmebestandige materialer i sådanne anvendelsesområder.

Miljømæssige farer skal holdes for øje, når der vælges faldsikringsudstyr. Udstyret må ikke udsættes for miljømæssige farer og kemikalier, der kan have en skadelig effekt. Ved brug i yderst korroderende eller ætsende miljøer kræves der et mere hyppigt inspektions- og vedligeholdelsesprogram for at sikre, at udstyrets fortsatte funktionalitet er intakt.

Du må ikke lade udstyret komme i kontakt med noget, der kan beskadige det – inklusive, men ikke begrænset til skarpe, slibende, ru eller meget varme overflader, svejsning, varmekilder, elektriske farer eller maskineri i bevægelse.

Udsæt ikke udstyret for nogen farer, som det ikke er designet til at kunne modstå. Kontakt producenten, hvis der opstår tvivlstilfælde.

Undersøg altid for forhindringer under arbejdsområdet for at sikre, at det potentielle faldområde er ryddet.

Sørg for, at der under arbejdsoverfladen er en tilstrækkelig frihøjde til fald.

Du må aldrig fjerne produktmærkater, der indeholder vigtige advarsler og oplysninger til den autoriserede person/bruger.

## 2.2 Advarsler og begrænsninger

---

### KAPACITET

**Må kun bruges af ÉN person i forbindelse med såvel faldsikring som redning. Den maksimale kapacitet er 136 kg inklusive kropsvægt, tøj og værktøjer med mindre andet er angivet. OVERSKRID IKKE DENNE VÆGT.**

*Den påkrævede kraft til at betjene redningsfunktionerne, når anordningen er belastet med den maksimale kapacitet, er 10 kg (98N).*

### OPRULNING OG LÅSNING AF LIVLINE

*Brug ikke denne anordning, hvis livlinen ikke kan rulles op. Sørg altid for, at livlinen er stram, når den rulles op.*

*Anordningen skal afprøves mht. låsning hver gang inden brug. Brug ikke anordningen, hvis bremserne ikke aktiveres.*

### ANVENDELSE

*Denne anordning er beregnet til overliggende installation og i situationer, hvor den bruges sammen med et monteringsbeslag og installeres på forankringer, der er godkendte af Honeywell, f.eks. en trefod eller.*

*Brug ikke denne anordning til horisontale belastninger eller med horisontale livlinesystemer, medmindre dette godkendes af producenten.*

*Der må aldrig arbejdes oven over anordningen.*

*Anordningen skal installeres på en sådan måde, at risikoen for et svingefald minimeres.*

*Lad aldrig livlinen blive slap, mens den bruges til faldsikring eller redning.*

*Undgå under alle omstændigheder, at livlinen bukkes eller udsættes for faldstandsningsskræfter over bygningsselementer eller kanter.*

*Brug aldrig anordningen som en fastspændings- eller placeringsanordning.*

**Indtrækningsmekanismen i denne anordning må KUN BRUGES I NØDSTILFÆLDE. Må ikke bruges til almindelig hejsning af personale eller materialer.**

### VEDLIGEHOLDELSE

**Denne anordning skal ikke smøres.**

**Anordningen skal holdes ren og fri af kontaminanter.**

Denne anordning skal tages ud af drift, hvis en del af systemet lader til at være beskadiget eller ikke består en inspektion, eller hvis anordningen er blevet udsat for kraftpåvirkningen fra en faldstandsning eller redningshandling.

Forsøg ikke at servicere anordningen. Hvis anordningen ikke fungerer ordentligt eller kræver reparation, skal den returneres til producenten eller et servicecenter, der er skriftligt autoriseret af producenten.

## 3.0 Systemkompatibilitet

Miller MightEvac Selvopruddende livline er udelukkende beregnet til brug med komponenter, der er godkendt af Honeywell. Udskiftning eller erstatning med ikke-godkendte komponenter, undersystemer eller begge dele kan medføre, at den anden del ikke fungerer på sikker vis, og det kan bringe kompatibiliteten mellem systemets komponenter i fare. Denne inkompatibilitet kan påvirke det samlede systems pålidelighed og sikkerhed.

## 3.1 Komponenter i personligt faldsikringsystem

Tre nøglekomponenter i det personlige faldsikringsystem (PFAS) skal være på plads og anvendes korrekt for at beskytte brugeren maksimalt.

### A. FORANKRING/FORANKRINGSPUNKT

Den første komponent er forankringen/forankringspunktet. Forankringen (også kaldet forankringspunktet) er et sikkert punkt til fastgøring af forbindelsesordning og skal kunne bære 2270 kg 22,2 kN pr. bruger. Der kræves nogle gange et forankringspunkt, f.eks. tværmastrop, D-bolt eller hageforankring til en betonarmeringsstang, for at skabe en kompatibel forbindelse mellem forbindelsesordningen og forankringen.

### B. KROPSUDSTYR

Den anden komponent i systemet er det personlige beskyttelsesudstyr, som brugeren har på under arbejdet. Den eneste acceptable form for kropsudstyr til faldsikring er faldsikringsseletøjet. Faldsikringsseletøj er fremstillet til at hjælpe med at bremse et frit fald og skal bæres af medarbejdere i alle situationer, hvor der er risiko for et frit fald

### C. FORBINDELSESANORDNING

Den tredje komponent i systemet er forbindelsesordningen, det vigtige led der forbinder kropsudstyret med forankringen/forankringspunktet. Den vigtigste funktion i forbindelsesordningen er den indbyggede energiabsorber. Uanset om forbindelsesordningen er en stødabsorberende line eller selvopruddende livline, er den designet til at reducere faldstandsningens kraften drastisk. Reb, liner og wirer, der bruges til faldsikring SKAL bruges i sammenhæng med en energiabsorber (f.eks. Miller SofStop-pakken).

**Ingen af disse komponenter vil i sig selv give sikring mod et fald. Når de bruges korrekt og sammen med hinanden danner de dog et personligt faldsikringsystem, der bliver ekstremt vigtigt for sikkerheden på arbejdsstedet.**



## 3.2 Advarsler og begrænsninger mht. komponenter

---

\* Følg venligst anbefalinger i henhold til standarder i regionen, hvor enheden anvendes.

### \*FORANKRINGER/FORANKRINGSPUNKTER

- Forankringer skal kunne bære 2270 kg (22,2 kN) pr. medarbejder.
- EN795
- Arbejd altid direkte under forankringspunktet for at undgå tilskadekomst som følge af et svingefald.
- Når du vælger et forankringspunkt, skal du altid benytte de oplysninger om beregning af frihøjde til fald, der leveres sammen med forbindelsesordeningen, for at sikre at forankringspunktet anbringes i en højde, der gør det umuligt for brugeren at ramme et lavere niveau i tilfælde af fald. Husk, at energiabsorberne strækkes, når de udsættes for faldstandsningsskræfter (se yderligere oplysninger på mærkaterne/anvisningerne, der følger med energiabsorbereren).
- Forankringspunktet skal være kompatibelt med en snapkrog eller karabinhage, og det skal forhindre, at karabinlukkeren (holderen) bliver belastet.

### \*KROPSUDSTYR

- Den eneste acceptable form for kropsudstyr til faldsikring er faldsikringsseletøjet.
- Det er meget vigtigt, at seletøjet bæres korrekt. Undersøg alle spænder visuelt for at sikre, at de sidder korrekt og ordentligt, inden seletøjet tages i brug. Alle stropper skal være fastgjorte og justeret, sådan at seletøjet sidder godt fast.
- Forbindelsesordening til faldsikring skal fastgøres til D-ringen på bagsiden af faldsikringsseletøjet.
- EN361
- D-ringe i siderne og på fronten må kun bruges til justering af position. (Bemærk ovenstående undtagelse for D-ringen på fronten); D-ringe på skuldrene må kun bruges til indtrækning, hævnning.
- Du må aldrig fastgøre hager til armeringsstænger (sliphager) til seletøjets D-ringe.
- Kropsbælter må kun bruges til justering af position.

### \*FORBINDELSESANORDNINGER

- Der må kun anvendes kompatible forbindelser.
- Brug kun forbindelsesordeninger med låsende snapkroge eller karabinhager med automatisk lås.
- Tilkoblingen skal ske på en måde, der begrænser faldhøjden ved frit fald så meget som muligt. [maksimalt 1,8 m]
- Foretag altid en visuel kontrol af, at hver snapkrog og karabinhage kan kobles frit til seletøjets D-ring eller forankringspunktet, og at lukkeren (holderen) er helt lukket og låst. Du må aldrig deaktivere eller blokere lukkeren eller ændre forbindelsesordeningen på nogen måde.
- Sørg for, at snapkrogen/karabinhagen er anbragt således, at lukkeren aldrig er belastet.
- Der kræves brug af energiabsorbere til at reducere faldstandsningsskræfterne. Alle af Millers energiabsorbere, stødabsorberende liner og selvoprullende livliner begrænser den maksimale faldstandsningsskræft til 820 kg (8 kN) eller mindre.
- Du må aldrig føre en line/livline under eller rundt om brugerens arme, ben, hals eller nogen form for forhindring.
- Du må ikke binde knuder på linerne eller livlinerne eller vikle dem rundt om skarpe, ru kanter eller bygningselementer med en lav diameter.
- Du må ikke binde flere liner sammen eller fastgøre en line til sig selv, medmindre den er specifikt fremstillet til formålet.



## 4.0 Betjening

### **Betjening af indtrækningsmekanisme**

–MÅ KUN BRUGES I NØDSTILFÆLDE–

**MightEvac-indtrækningsmekanismen må kun bruges i nødstilfælde. Må ikke bruges til almindelig hejsning af personale eller materialer.**

**BEMÆRK:** Det anbefales at trække adskillige længder livline ud og holde dem på plads, inden indtrækningsmekanismen aktiveres. Sørg altid for, at livlinen er stram, når indtrækningstilstanden er aktiveret.

Træk i stempelstiften, indtil skraldehåndtaget stikker udad. Det er muligvis nødvendigt at rotere håndtaget en smule for at indkoble de interne gear helt. Stempelstiften skal smutte tilbage til sin oprindelige stilling, når gearene er indkoblet helt. Enheden er nu i indtrækningstilstand.

**BEMÆRK:** En redningsaktion kan udføres ved at hejse op en person i sikkerhed.

**HÆVNING:** Sørg for at livlinen holdes en smule stram, og roter skraldehåndtaget mod uret for at trække livlinen ind i huset.

**ADVARSEL:** Sørg altid for, at stempelstiften er returneret helt til låst stilling, når du skifter anordningen fra selvoprullende til indtrækningstilstand. Du må ikke bruge anordningen, hvis den ikke kan holde belastningen stille i indtrækningstilstand.

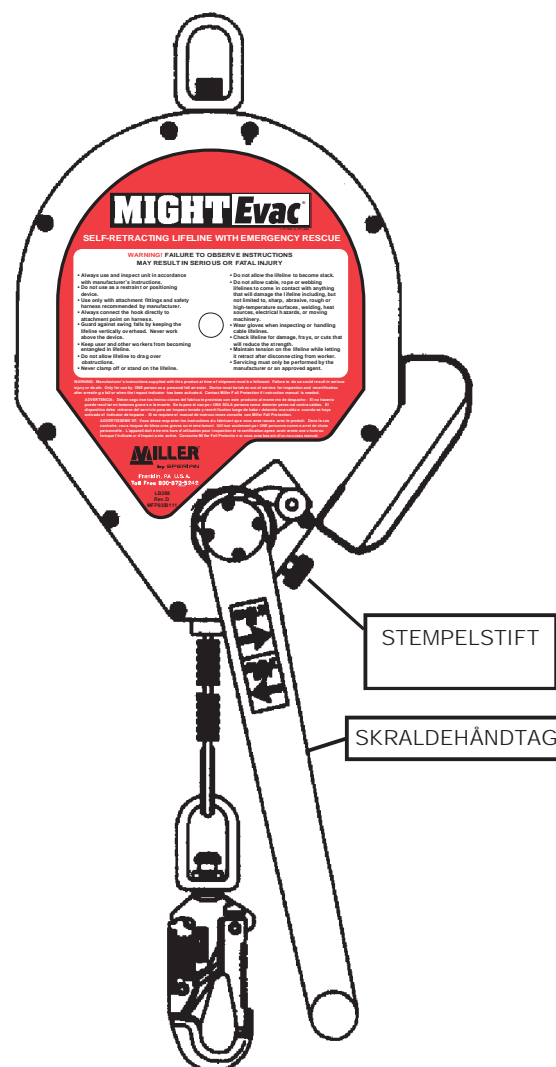

### Betjening af selvoprullende livline

Du indstiller anordningen i selvoprullende tilstand igen ved at fjerne belastningen fra livlinen og fastgøre enden af livlinen, da oprulningen startes så snart de interne gear er koblet ud. Træk i stempelstiften, og hold fast i den. Tryk indad på skraldehåndtaget, hvor det sidder fast på gearakslen, for at koble gearene ud, og lad stiften falde ind i låst stilling.

## 5.0 Installation

### 5.1 Generel installation og forbindelser

MightEvac Selvopullende livline skal fastgøres til et overliggende forankringspunkt i drejeledet

vha. en karabinhage med lås eller et andet forankringspunkt, der er godkendt af Miller. Alternativt skal den bruges sammen med et Miller-monteringsbeslag, der installeres på en trefod. Forankringspunktet skal kunne holde til en trækbelastning på 2270 kg (22,2 kN). Gennemgå alle advarsler og anvisninger, når du vælger et monteringssted

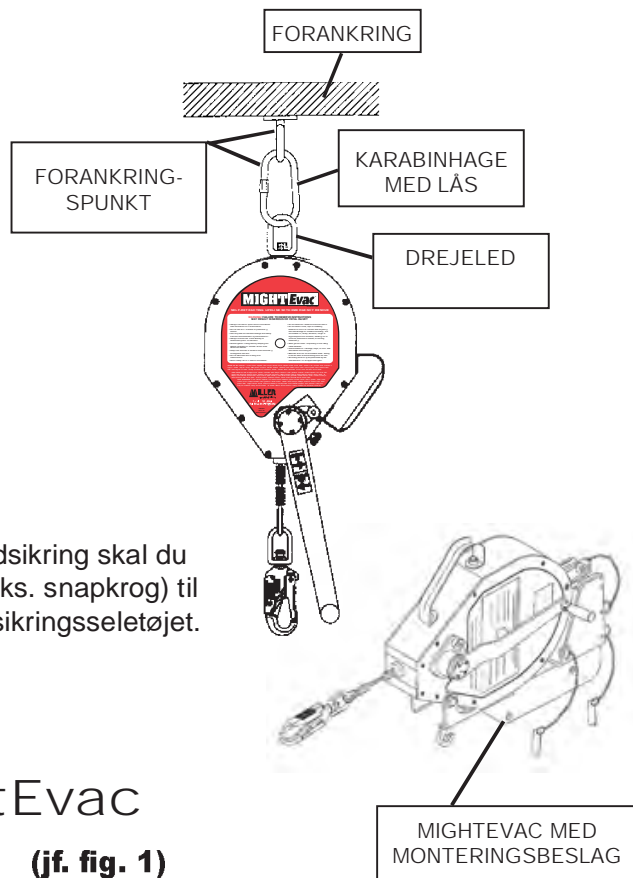

I forbindelse med generel faldsikring skal du slutte livlinens endepunkt (f.eks. snapkrog) til D-ringen på bagsiden af faldsikringsseletøjet.

### 5.2 Installation af MightEvac med monteringsbeslag (jf. fig. 1)

Trin 1: Fjern de røde beskyttelsesmærkater fra begge sider af MightEvac-anordningen.

Trin 2: Indsæt anordningens drejeled i beslaget som vist.

Trin 3: Skub anordningen fremad, indtil gevindhullerne i huset (hvor mærkaterne sad) er ud for hullerne i fronten af beslaget som vist.

**BEMÆRK:** Enhedens bærehåndtag skal vende opad – væk fra beslaget.

Før fastgøringsbolten gennem låseskiven, afstandsskiven og hullet i beslaget. Spænd til 10,8 +/- 1,4 Nm . Gør det samme på den modsatte side.

Trin 4: Skub stiften gennem beslagets huller. Dermed sidder anordningen sikkert fast på beslaget. Sørg for, at stiften er ført helt gennem begge huller, og at den bliver siddende.

Trin 5: Fastgør anordning med beslag til en Miller-godkendt forankringsanordning, og lås den fast med de medfølgende stifter. Se installationsanvisningerne i afsnittene 5.3, 5.4, 5.5, 5.6 og 5.7 i denne vejledning.

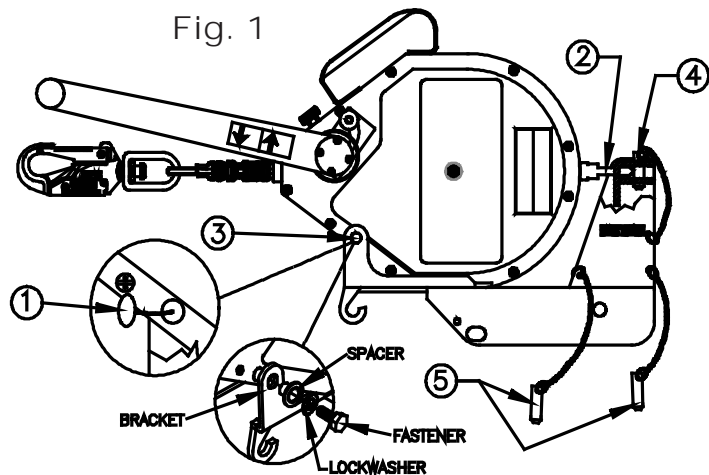

Du fjerner anordningen ved at følge ovenstående procedurer i omvendt rækkefølge.

## 5.3 Installationsprocedure med trefod (jf. fig. 2a og 2b)

Trin 1: Anbring beslagets hage over justeringsstiften.

Trin 2: Roter beslaget mod trefodens ben, indtil de øverste huller i beslaget er forbi trefodens ben. Indsæt dernæst stiften gennem begge sider af beslaget. (BEMÆRK: Denne stift går bag om trefodens ben – ikke gennem det – se fig. 2b).

Trin 3: Ret de nederste huller i beslaget ind med hullerne i trefodens ben, og før en stift gennem beslaget og trefodens ben. Sørg for, at stiften er ført helt gennem beslaget og trefodens ben.

Du fjerner anordningen ved at følge installationsproceduren i omvendt rækkefølge. ADVARSEL: Vær forsigtig, så du ikke fjerner stiften, der holder trefodens ben udstrakt, da det kan medføre alvorlige personskader.

Fig. 2a

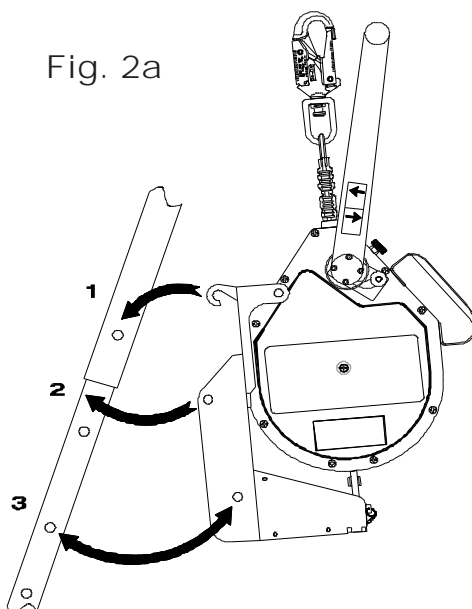
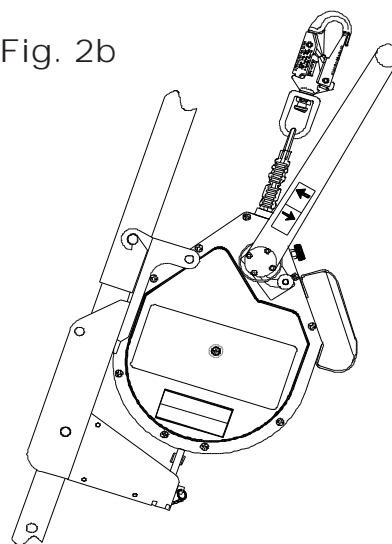

Fig. 2b



## 6.0 Beregning af frihøjde ved fald

Det er vigtigt at forstå, hvordan frihøjden ved fald beregnes i hver arbejdssituation for at undgå kontakt med et lavere niveau. Brug følgende formel til at beregne den påkrævede frihøjde ved fald.

### Beregning af frihøjde ved fald for selvopruellende livline

[Beregning foretaget fra arbejdsniveau]

Maksimal sikringsdistance  
 + (ikke-stående arbejdspositionsfaktor)  
 + (svingefaldfaktor)  
 + 1m sikkerhedsfaktor

= påkrævet frihøjde ved fald

**VIGTIGT** : Læs alle bemærkninger, og undersøg alle diagrammer og mærkater omkring frihøjde ved fald for selvopruellende livline for at fastslå den eksakte påkrævede frihøjde i dit tilfælde

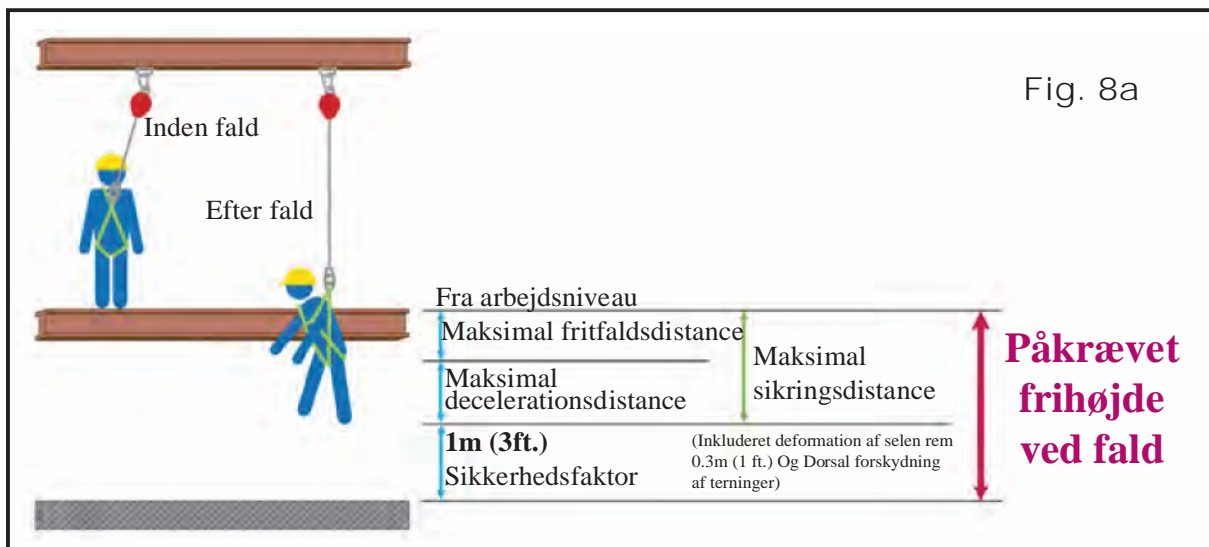

Fig. 8a

#### VIGTIGE BEMÆRKNINGER:

(Se fig. 8a, 8b, 8c & 8d)

Den selvopruellende livline skal være forankret over arbejdsstedet for at sikre, at den beregnede frihøjde ved fald og evt. relaterede oplysninger er nøjagtige.

Det er vigtigt at forstå, at andre faktorer kan påvirke faldhøjde ved brug af en selvopruellende anordning – f.eks. hvorvidt brugeren udfører arbejdet i stående, siddende (på hug) eller liggende stilling og/eller hvorvidt brugeren arbejder direkte under eller en smule skævt i forhold til forankringspunktet.

Beregningen af frihøjde ved fald for selvopruellende livline antager, at brugeren står op. Hvis brugeren udfører arbejdet siddende på hug eller på knæ, kræves der en yderligere frihøjde på 0,9 m. Hvis brugeren udfører arbejdet i liggende stilling, kræves der en yderligere frihøjde på 1,5 m.

Beregningen af frihøjde ved fald for selvopruellende livline antager også, at brugeren arbejder direkte under forankringspunktet, således at risikoen for svingefald minimeres. I tilfælde af svingefald vil den totale faldsdistance være større, end hvis brugeren arbejdede direkte under forankringspunktet. I visse tilfælde kan det være umuligt at arbejde direkte under forankringspunktet. I så fald skal brugeren øge frihøjden til fald for at tage højde for svingefaldsfaktoren. Brugeren må under ingen omstændigheder udsættes for en risiko for svingefald, hvis der kan forekomme kontakt med et andet objekt.

Den maksimale sikringsdistance (frit fald + deceleration) varierer afhængigt af selvopruellende livline. Undersøg altid mærkaterne på den specifikke anordning for at fastslå den maksimale sikringsdistance.

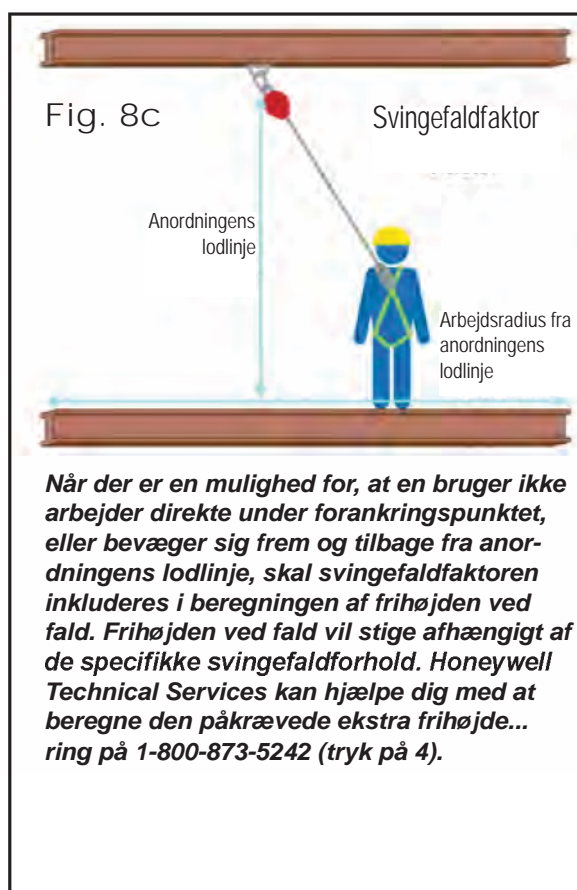
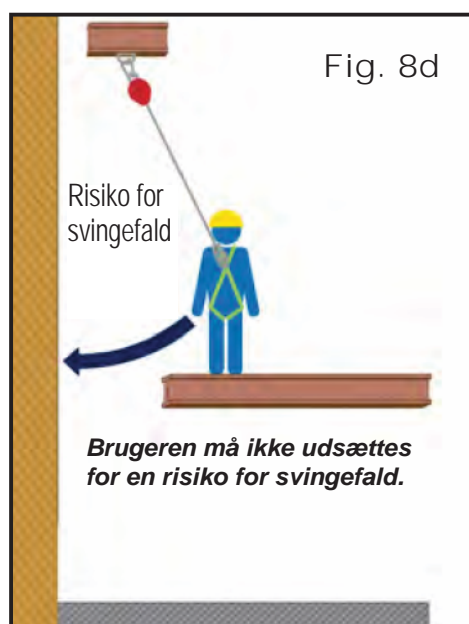
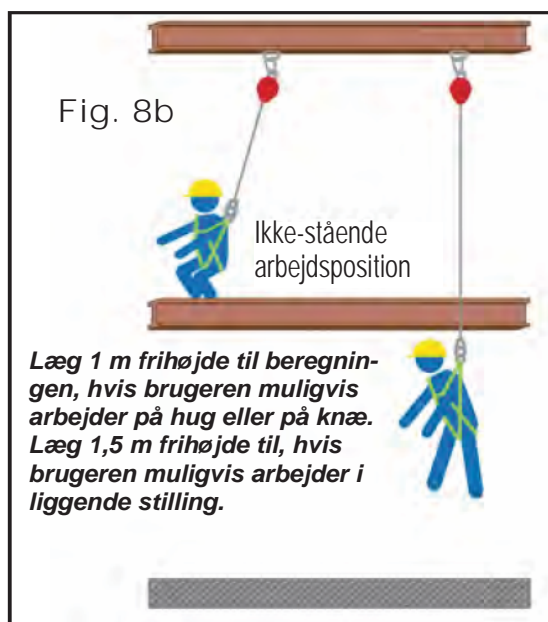

Hvis du har nogen spørgsmål omkring beregningen af frihøjden ved fald, bedes du kontakte Honeywell Technical Services:

**1-800-873-5242 (tryk på 4) /  
02.48.52.40.40**

## 7.0 Oplæring

Den, der køber dette udstyr, skal sikre, at alle brugere af udstyret er fortrolige med disse anvisninger, og har modtaget tilstrækkelig oplæring i betjeningen af, begrænsninger for samt installationen, inspektionen og vedligeholdelsen af produktet. Der skal jævnligt tilbydes oplæring, hvor den person, der oplæres, ikke udsættes for faldrisiko.

**BEMÆRK:** Hvis anordningen bruges meget ofte til oplæring, vil gearene blive slidte, hvilket reducerer levetiden og medfører krav om hyppigere service. Indtrækningsmekanismen i denne anordning må kun bruges i nødstilfælde. Må ikke bruges til almindelig hejsning af personale eller materialer.

Miller Training kan tilvejebringe de(n) nødvendige viden og færdigheder til at opnå et sikkert og mere produktivt arbejdsmiljø. Du kan få flere oplysninger ved at kontakte en repræsentant på tlf. 800-873-5242 / 02.48.52.40.40.

## 8.0 Inspektion og vedligeholdelse

### 8.1 Kontrolpunkter for betjening og inspektion

**ADVARSEL:** Brugeren skal følge disse kontrolpunkter for betjening og inspektion hver gang, inden anordningen tages i brug. Desuden skal en kvalificeret person inspicere udstyret med jævne mellemrum – mindst én gang om året.\*

**VIGTIGT:** Bær altid handsker, når du inspicerer wire-/kabelenheder; løse tråde kan forårsage personskader.

- 1. Anordningens hus og dele/monteringsbeslag:** Undersøg anordningen for løse fastgørelsesanordninger og bøjede, knækkede, deformerede, slidte, defekte eller beskadigede dele.
- 2. Livline:**
  - a. Når anordningen er i monteret position, skal du teste livlinens indtrækningsfunktionalitet og stramning ved at trække flere længder kabel ud og lade det blive rullet op i anordningen igen. Hold altid kablet en smule stramt, mens det rulles op. Livlinen skal frit kunne trækkes ud og rulles helt op i anordningen igen.

Hvis livlinen ikke kan trækkes frit ud eller sidder fast under oprulning, skal du trække hele kablets længde ud af huset og lade det blive rullet langsomt op, mens kablet holdes stramt. Brug ikke anordningen, hvis livlinen ikke kan rulles ordentligt op.
  - b. Livlinen skal jævnlige kontrolleres for tegn på beskadigelse. Undersøg hele kablets længde for hak, forbrændinger, korrosion, knæk, trevler, slidte områder, løse tråde eller kemikalieskader.
- 3. Bremsemekanisme:** Bremsemekanismen kan testes ved at gribe fat i livlinen OVER belastningsindikatoren og trække hårdt og jævnt nedad for at aktivere bremserne. Livlinen må ikke kunne glide ind eller ud, mens bremserne er aktiveret. Når linen slippes vil bremserne blive frakoblet, og enheden vender tilbage til selvopruvende tilstand.
- 4. Snapkrog:** Undersøg snapkrogen nøje for beskadigelse, deformation, revner, korrosion og udhulede overflader. Snapkrogens lukker (holder) skal passe på næsestykket uden at binde og må ikke bukkes, deformeres eller blokeres. Lukkerfjederen skal producere et tilstrækkeligt tryk til at lukke ordentligt. Lukkerens låsemekanisme skal forhindre lukkeren i at åbne, når den er lukket. Snapkrogens drejeled skal kunne drejes ubesværet..
- 5. Belastningsindikator:** Undersøg belastningsindikatoren for tegn på aktivering. Belastningsindikatoren sidder i snapkrogens drejeled. Drejeledet vil blive strakt og vise et rødt område på det viste område, når det udsættes for faldstandsningsskræfter.
- 6. Indtrækningsmekanisme:** Sørg for, at indtrækningsmekanismen og de relevante komponenter fungerer korrekt i henhold til betjeningsanvisningerne (se afsnit 4.0 i denne vejledning).
- 7. Mærkater/mærkninger:** Sørg for, at alle mærkater og mærkninger er til stede og lette at læse.



ANORDNINGER, DER IKKE BESTÅR INSPEKTIONEN, ELLER HAR VÆRET UDSAT FOR KRÆFTERNE I FORBINDELSE MED FALDSTANDSNING ELLER EN REDNINGSHANDLING, SKAL TAGES UD AF DRIFT.



## 8.2 Vedligeholdelse

---

Grundlæggende vedligeholdelse af enhver form for faldsikringsudstyr vil forlænge anordningens levetid og bidrage til den centrale sikkerhedsfunktionalitet.

### Servicering

Servicering af Miller MightEvac Selvopruddende livline må kun udføres af Honeywell Safety Products eller personer eller entiteter med skriftlig tilladelse fra Honeywell. Der skal føres en logbog over alle service- og inspektionsdatoer for anordningen. Det er kun originale Miller-reservedele, der er godkendt til brug i denne anordning. Anordninger, der kan repareres, skal returneres til vores anlæg eller et godkendt servicecenter med henblik på fysisk inspektion og recertificering, når de har været udsat for faldstandsningsskræfter. Hvis anordninger, der ikke kan repareres, ikke består en inspektion, skal de bortskaffes på en måde, der forhindrer utilsigtet brug efterfølgende. Kontakt din Honeywell-distributør, eller ring til Honeywell Technical Services på 1-800-873-5242 (tryk på 4) / 02.48.52.40.40 for at få et returnummer.

### Rengøring og opbevaring

Rengør med jævne mellemrum anordningens ydre, og aftør livlinen med en fugtig klud og et mildt rengøringsmiddel. Aftør med håndklæde. Når anordningen ikke er i brug, skal den opbevares på et rent, tørt sted, hvor den ikke udsættes for varme, lys, høj fugtighed, olie, kemikalier, dampe eller andre skadelige elementer. **Livlinen skal være rullet helt op i anordningen, når den ikke er i brug.**

## Kiitos

Kiitos, kun hankit Honeywell Safety Productsin valmistaman Miller-putoamissuojaimen. Miller-tuotteet on valmistettu korkeimpien laatustandardien mukaisesti ISO 9001 -sertifioidussa tuotantolaitoksessamme. Asianmukaisesti käsiteltyinä Miller-laitteet pysyvät käyttökunnossa vuosikautia.

### VAROITUS

**Kaikkien tätä laitetta käyttävien henkilöiden on luettava ja sisäistettävä kaikki ohjeet ja noudatettava niitä. Muuten seurauksena voi olla vakava henkilövahinko tai kuolema. Älä käytä tätä laitetta, ellei sinulla ole asianmukaista koulutusta.**

## Kysyttävää?

SOITA  
1 800 873 5242 / 02.48.52.40.40

On erittäin tärkeää, että valtuutettu henkilö / tämän laitteen omistaja lukee ja sisäistää nämä ohjeet. Lisäksi Yhdysvaltain liittovaltion lain mukaan työnantajien on varmistettava, että kaikilla käyttäjillä on tarvittava koulutus asentaa, käyttää, tarkastaa ja huoltaa putoamissuojaimia ja ahtaisiin tiloihin tarkoitettuja laitteita. Putoamissuojaimiin liittyvän koulutuksen pitäisi olla olemassa osa kattavaa turvallisuusohjelmaa.

Putoamissuojainjärjestelmien asianmukainen käyttö voi pelastaa henkiä ja vähentää putoamisten aiheuttamien vakavien tapaturmien mahdollisuutta. Käyttäjän täytyy ymmärtää, että putoamisen pysäytyksen tai pitkään jatkuvan roikkumisen aikana esiintyvät voimat voivat aiheuttaa ruumiinvammoja. Ota yhteys lääkäriin, jos on epävarmuutta käyttäjän valmiuksista käyttää tätä tuotetta. Raskaana olevat naiset ja alaikäiset henkilöt eivät saa käyttää tätä tuotetta.

## 1.0 Käyttötarkoitus

Pelastusvinssin sisältävä kelautuva Miller MightEvac® -vaijeritarrain on kelautuva laite, joka on tarkoitettu työntekijöiden putoamissuojaimiksi ahtaissa tiloissa ja joka sisältää nopeasti aktivoituvan vinssimekanismin pelastamistilanteita varten.

## 2.0 Yleiset vaatimukset, aroitukset ja rajoitukset

### 2.1 Yleiset vaatimukset

Valtuutetuille henkilöille/käyttäjille on toimitettava kaikki varoitukset ja ohjeet.

**Kaikkien valtuutettujen henkilöiden/käyttäjien on perehdyttävä työturvallisuutta koskeviin määräyksiin (mukaan lukien ahtaita tiloja koskeviin määräyksiin) sekä sovellettavissa oleviin CE EN1496:2006, class A, EN 360:2002-standardeihin. Tuotteen merkinnöissä on tietoja erityisistä määräyksistä CE EN1496:2006, class A, EN 360:2002-standardeista.**

Kaikilla valtuutetuilla henkilöillä / tämän laitteen käyttäjillä on oltava koulutus tarvittavia ahtaisten tilojen toimenpiteitä varten.

Työskentelyalueelta on aina poistettava kaikki esteet, roskat, materiaalit ja muut havaitut vaaratekijät, jotka saattaisivat aiheuttaa tapaturmia tai haitata järjestelmän käyttöä.

Kaikki laitteet on tarkastettava aina ennen jokaista käyttökertaa valmistajan ohjeiden mukaisesti.

Valtuutetun henkilön pitäisi tarkastaa kaikki laitteet säännöllisin väliajoin.

Tahattoman avautumisen mahdollisuuden minimoimiseksi pätevän henkilön on varmistettava järjestelmän yhteensopivuus.

Laitteita ei saa muuttaa millään tavoin. Korjauksia saa tehdä vain valmistaja tai henkilöt tai yksiköt, joilla on valmistajan kirjallinen valtuutus.

Tuote, jossa on havaittavissa turmeltumista, epätavallista kulumista tai vaurioita, on poistettava välittömästi käytöstä.

Kaikki putoamisessa mukana olleet laitteet on poistettava käytöstä.

Valtuutetulla henkilöllä/käyttäjällä täytyy olla pelastussuunnitelma sekä keinot käytettävissä sen toteuttamiseksi, kun tätä laitetta käytetään.

Putoamissuojaimia ei saa käyttää muihin tarkoituksiin kuin mihin ne on suunniteltu. Putoamissuojaimia ei saa koskaan käyttää hinaamiseen tai nostamiseen.

Kaikki synteettiset materiaalit on suojattava kuonalta, kuumilta kipinöiltä, avotulelta ja muilta lämmönlähteiltä. Näissä käyttökohteissa suositellaan käytettäväksi kuumankestäviä materiaaleja.

Ympäristövaarat on otettava huomioon valittaessa putoamissuojaimia. Suojaimet on suojattava ympäristövaaroilta ja kemikaaleilta, jotka saattavat aiheuttaa haittavaikutuksia. Käyttö erittäin korrosiivisissa tai syövyttävissä ympäristöissä edellyttää tiheämpää

tarkastusväliä ja huolto-ohjelmaa laitteiden eheyden varmistamiseksi.

Laitteita ei saa päästää kosketuksiin mihinkään vaurioittavaan, esimerkiksi teräviin, hankaaviin, karkeisiin tai kuumiin pintoihin, hitsaukseen, lämmönlähteisiin, sähköisiin vaaroihin tai liikkuviin koneisiin.

Laite on suojattava kaikilta vaaroilta, joita se ei ole suunniteltu kestävänsä. Epävarmoissa tapauksissa on pyydettävä ohjeita valmistajalta.

Työskentelyalueen alapuoli on aina siivottava esteistä, jotta mahdollinen putoamisreitti on esteetön.

Työskentelypinnan alapuolella on oltava riittävästi vapaata tilaa.

Tuotteen merkintöjä ei saa poistaa, sillä ne sisältävät tärkeitä varoituksia ja tietoja valtuutetulle henkilölle/käyttäjälle.

## 2.2 Varoitukset ja rajoitukset

### KAPASITEETTI

Vain YHDEN henkilön käyttöön niin putoamissuojain- kuin pelastuskäytössäkin. Enimmäiskapasiteetti on 300 lbs. (136 kg), mihin sisältyvät kehon paino, vaatteet ja työkalut, ellei merkinnöissä ole muuta mainintaa. – TÄTÄ PAINOA EI SAA YLITTÄÄ.

Pelastustoimintojen käyttöön tarvittava voima laitteen ollessa kuormattuna täyteen kapasiteettiinsa on 22 lbs. (98 N).

### VAIJERITARRAIMEN KELAAMINEN JA LUKITSEMINEEN

Laitetta ei saa käyttää, jos se ei kelaudu. Vaijeritarrain on pidettävä aina kireänä kelaamisen aikana.

Laitteen lukittuminen on testattava aina ennen jokaista käyttökertaa. Laitetta ei saa käyttää, jos jarrut eivät kytkeydy

### KÄYTTÖ

Tämä laite on suunniteltu pään yläpuolelle asennettaviin käyttökohteisiin sekä käyttökohteisiin, joissa yksikköä käytetään kiinnitystelineen kanssa ja asennetaan Honeywellin hyväksymiin kiinnityslaitteisiin, kuten kolmijalka.

Tätä laitetta ei saa käyttää vaakatasoisissa käyttökohteissa eikä osana vaakasuuntaisia vaijerijärjestelmiä ilman valmistajan hyväksyntää.

Laitteen yläpuolella ei saa työskennellä.

Laite on asennettava ja sitä on käytettävä niin, että heilahdusputousten mahdollisuus on minimoitu.

Turvavaijeria ei saa koskaan päästää löysäksi, kun sitä käytetään putoamissuojaimena tai pelastustilassa.

Turvavaijeria ei saa missään käyttökohteessa päästää taipumaan eikä sen rakenteosiin tai reunoihin saa kohdistua putoamisen pysäyttämiseen tarvittavia voimia.

Laitetta ei saa koskaan käyttää pidikelaitteena tai työntekijää tukevana laitteena.

Tämän laitteen vinssimekanismi on VAIN HÄTÄTILANTEITA VARTEN. Sitä ei saa käyttää työntekijöiden tai materiaalien tavalliseen nostamiseen.

### HUOLTOTOIMENPITEET

Tätä laitetta ei saa voidella.

Laite on pidettävä puhtaana.

Tämä yksikkö on poistettava käytöstä, jos jokin järjestelmän osa vaikuttaa vaurioituneelta tai ei läpäise tarkastusta tai jos yksikköön on kohdistunut putoamisen pysäyttämiseen tai pelastamiseen tarvittavia voimia.

Tätä laitetta ei saa yrittää huoltaa. Jos laite ei toimi oikein tai edellyttää korjauksia, laite on palautettava korjattavaksi valmistajalle tai huoltoliikkeeseen, jolla on valmistajan kirjallinen valtuutus.

## 3.0 Järjestelmän yhteensopivuus

Miller MightEvac -vaijeritarrain on suunniteltu käytettäväksi vain Honeywellin hyväksymien komponenttien kanssa. Komponenttien korvaaminen hyväksymättömillä komponenttiryhdistelmillä tai alijärjestelmillä saattaa vaikuttaa turvalliseen toimintaan tai haitata sitä ja vaarantaa järjestelmän sisäisen yhteensopivuuden. Tämä yhteensopimattomuus saattaa vaikuttaa kokonaisjärjestelmän luotettavuuteen ja turvallisuuteen.

### 3.1 Henkilökohtaisen putoamissuojainjärjestelmän osat

Henkilökohtaisissa putoamissuojainjärjestelmissä on kolme keskeistä osaa, joiden on sisällyttävä järjestelmiin ja joita on käytettävä oikein työntekijöiden parhaan mahdollisen suojauksen saavuttamiseksi.

#### A KIINNITYSPISTE/LIITOSELIN

Ensimmäinen komponentti on kiinnityspiste/liitoselin. Kiinnityspiste eli kiinnityskohta on turvallinen kiinnityskohta liitososa varten, ja sen täytyy kestää 5 000 lbs. (22,2 kN) työntekijää kohden. Liitoselin, esimerkiksi poikkivarsihihna, D-pultti tai pelikaanikoukkukiinnike, on toisinaan tarpeen, jotta liitososien ja kiinnityspisteen välille saadaan yhteensopiva liitäntä.

#### B HENKILÖKOHTAISET SUOJAIMET

Toinen järjestelmäkomponentti on työntekijän työn aikana käyttämät henkilösuojaimet. Putoamissuojainta käytettäessä on aina pukeuduttava kokovaljaisiin. Kokovaljaat on suunniteltu auttamaan vapaan pudotuksen pysäyttämiseksi, ja niitä on käytettävä kaikissa tilanteissa, joissa työntekijöihin kohdistuu vapaan pudotuksen vaara.

#### C LIITOSOSAT

Järjestelmän kolmas komponentti on liitososat, jotka yhdistävät valjaat ankkurikiinnikkeeseen/liitoselimeen. Liitososien tärkein ominaisuus on niiden sisäinen iskunvaimennin. Riippumatta siitä, ovatko liitososat iskuja vaimentava köysi vai vaijeritarrain, ne on suunniteltu vähentämään putoamisen pysäyttämiseen tarvittavia voimia merkittävästi. Putoamisen pysäyttämiseen käytettävän köyden, tekstiilihihnan tai vaijerin lisäksi TÄYTYY käyttää iskunvaimenninta (eli Miller SofStop -pakkausta).

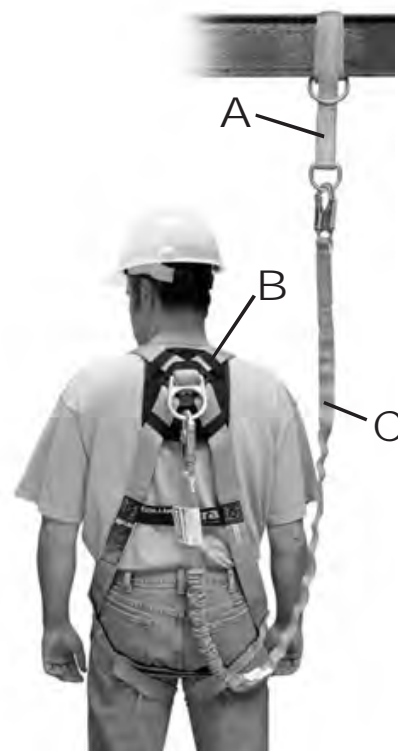

***Yksinään mikään näistä komponenteista ei suojaa putoamiselta. Oikein käytettyinä ja yhdessä ne kuitenkin muodostavat henkilökohtaisen putoamissuojainjärjestelmän, josta tulee työturvallisuuden kannalta äärimmäisen tärkeä tekijä.***

## 3.2 Komponentteja koskevat varoitukset ja rajoitukset

\* Ole hyvä ja noudata laitteen käyttöalueella voimassa olevien standardien mukaisia suosituksia.

### \*ANKKURIKIINNIKKEET/LIITOSELIMET

- Ankkurikiinnikkeiden täytyy pystyä kestäämään 22,2 kN työntekijää kohden.
- EN795
- Työskentele aina suoraan kiinnityskohdan alapuolella heilahdusputoamisista aiheutuvien tapaturmien välttämiseksi.
- Kiinnityspistettä valittaessa on aina perehdyttävä liitososien mukana toimitettuihin vapaantilantarpeen laskelmatietoihin, jotta kiinnityspiste on varmasti korkeudella, jolta käyttäjä ei pudotessaan osu alempaan tasoon. On muistettava, että iskunvaimentimet venyvät, kun niihin kohdistuu putoamisen pysäyttämiseen tarvittavia voimia (lisätietoja on iskunvaimentimen mukana toimitetuissa merkinnöissä/ohjeissa).
- Liitosenimen täytyy olla yhteensopiva karbiinihaan tai sulkurenkaan kanssa, eikä se saa pystyä aiheuttamaan lukkoon (kiinnikkeeseen) kohdistuvaa kuormaa.

### \*HENKILÖKOHTAISET SUOJAIMET

- Putoamissuojainta käytettäessä on aina pukeuduttava kokovaljaisiin.
- On erittäin tärkeää, että valjaita käytetään oikein. Tarkasta kaikki soljet silmämääräisesti ja varmista asianmukaiset ja varmat liitännät ennen jokaista käyttökertaa. Kaikki hihnat on kiinnitettävä ja säädettävä niin, että ne ovat tiukasti kiinni.
- Putoamissuojaimen liitososat on kiinnitettävä kokovaljaiden D-selkärengaaseen.
- EN361
- D-sivu- ja eturenkaita pitäisi käyttää vain tukemiseen. (Huomaa yllä esitetty D-eturengasta koskeva poikkeus.). D-olkapäärenkaita pitäisi käyttää ainoastaan vinssitoimintoa varten, nostamiseen.
- Valjaiden D-renkaaseen ei saa koskaan kiinnittää pelikaanikoukkuja.
- Vartalovöitä pitäisi käyttää vain tukemiseen.

### \*LIITINVARUSTEET

- Kaikkien liitäntöjen täytyy olla yhteensopivia.
- Käytä ainoastaan liitososia, jotka sisältävät lukittuvia karbiinihakoja tai itsestään lukittuvia sulkurenkaita.
- Tee liitännät tavalla, joka rajoittaa vapaan pudotuksen lyhimpään mahdolliseen matkaan (enintään 1,8 m).
- Tarkasta aina silmämääräisesti, että jokainen karbiinihaka ja sulkurengas lukittuu vapaasti valjaiden D-renkaaseen tai kiinnityskohtaan/liitosenimeen ja että sen lukko (kiinnike) on kokonaan kiinni ja lukittuna. Lukituskiinnikettä ei saa koskaan estää toimimasta tai rajoittaa eikä liitososia saa muuttaa millään tavoin.
- Varmista, että karbiinihaka/sulkurengas on asennossa, jossa sen lukko ei koskaan joudu kantamaan kuormaa.
- Iskunvaimentimia on käytettävä putoamisen pysäyttämiseen tarvittavien voimien vähentämiseksi. Kaikki Millerin iskunvaimentimet, nykäystä vaimentavat köydet ja vaijeritarraimet rajoittavat putoamisen pysäyttämiseen tarvittavat voimat korkeintaan 8 kN:iin.
- Köyden/turvavaijerin ei saa koskaan antaa mennä käyttäjän käsivarsien, säärien, kaulan tai muiden esteiden alta tai niiden ympäri.
- Köysiin ja turvavaijereihin ei saa sitoa solmuja eikä niitä saa kietoa terävien, karkeiden reunojen ympärille eikä halkaisijaltaan pienten rakenneosien ympärille.
- Useita köysiä ei saa kiinnittää yhteen eikä köyttä saa kiinnittää itseensä, ellei köyttä ole nimenomaisesti suunniteltu kyseiseen tarkoitukseen.

## 4.0 Käyttö

### Käyttö

**–VAIN HÄTÄTILANTEITA VARTEN–**  
**MightEvac-vinssimekanismia saa käyttää vain**  
**häätätilanteessa. Sitä ei saa käyttää työntekijöiden tai materiaalien taval-**  
**liseen nostamiseen.**

**HUOMAUTUS:** On suositeltavaa vetää turvavaijeria ulos noin metri ja pitää sitä paikallaan ennen vinssimekanismin kytkemistä. Vaijeritarrain on pidettävä aina kireänä vinssitoiminnon aikana.

Vedä männän tappia, kunnes räikkävarsi ponnahtaa ulospäin. Kahvaa on ehkä kierrettävä hieman, jotta sisällä olevat hammaspyörät kytkeytyvät. Männän tapin pitäisi napsahtaa takaisin alkuperäiseen asentoonsa, kun hammaspyörät ovat kytkeytyneet kokonaan. Yksikkö on nyt vinssitilassa.

**HUOMAUTUS:** Pelastus voidaan suorittaa nostamalla käyttäjä turvaan.

**NOSTAMINEN:** Pidä turvavaijeria kevyesti kiristettynä ja kierrä samalla räikkävarsta vastapäivään turvavaijerin vetämiseksi koteloon.

**VAROITUS:** Varmista aina, että männän tappi on palautunut kokonaan lukittuun asentoon, kun vaihdat yksikön kelaustilasta vinssitilaan. Yksikköä ei saa käyttää, jos se ei kannata kuormaa vinssitilassa.

### Vaijeritarraimen käyttö

Yksikkö palautetaan kelaustilaan poistamalla paino turvavaijerista ja kiinnittämällä turvavaijerin päätä, sillä se alkaa kelaautua, kun sisäiset hammaspyörät ovat kytkeytyneet. Vedä männän tappia ja pidä siitä kiinni. Työnnä räikkävarsta sisäänpäin niin, että se kytkeytyy kytkinakseliin, jolloin hammaspyörät vapautuvat. Anna tapin pudota lukittuun asentoon.

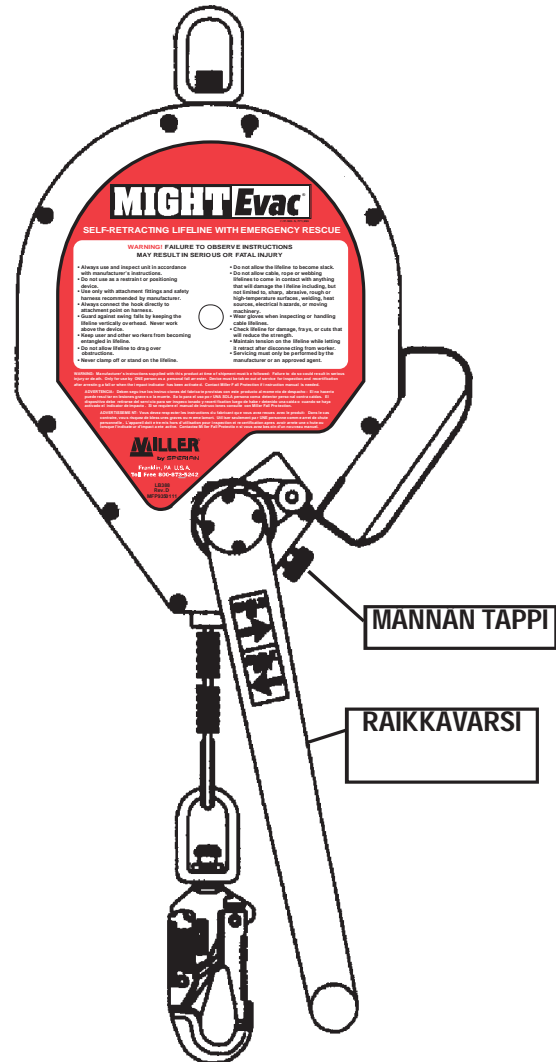



## 5.0 Asennus

### 5.1 Yleinen asennus ja liitäntöjen tekeminen

Kelautuva MightEvac-vaijeritarrain on kiinnitettävä pään yläpuolella olevaan ankkurikiinnikkeeseen kiinnitysleikarilla käyttämällä lukittuvaa sulkurengasta tai muuta Millerin hyväksymää liitospelintä, tai sitä on käytettävä yhdessä Miller-kiinnitystelineen kanssa asennettuna kolmijalkaan. Ankkurikiinnikkeen täytyy pystyä kestäämään 22,2 kN:n vetokuormitus. Perehdy kaikkiin varoituksiin ja ohjeisiin, kun valitset kiinnityskohtaa.

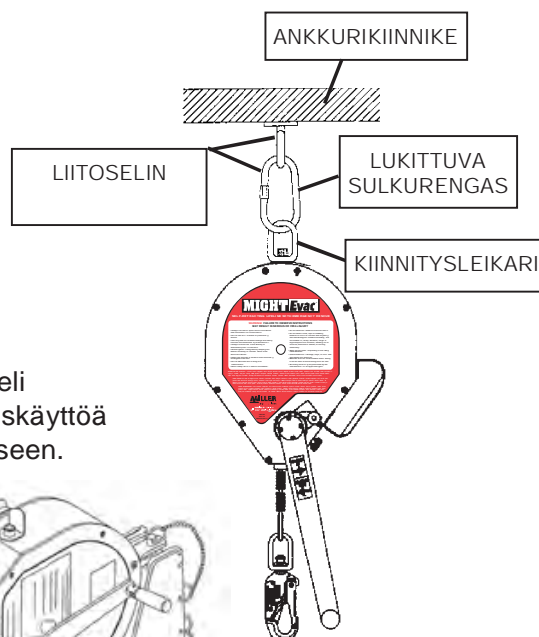

Kiinnitä turvavaijerin pään liitospelin (eli karbiinihaka) yleistä putoamissuojauskäyttöä varten kokovaljaiden D-selkärenkaaseen.

MIGHTEVAC JA KIINNITYSTELINE

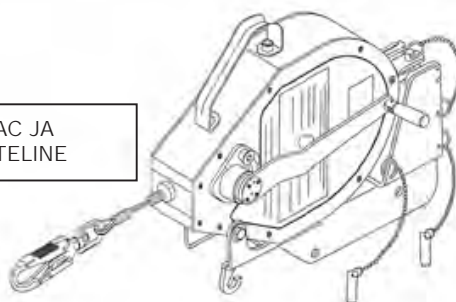

### 5.2 MightEvacin asentaminen kiinnitystelineeseen (kuva 1)

Vaihe 1: Irrota pyöreät punaiset suojatarrat MightEvac-yksikön kummaltakin puolelta.

Vaihe 2: Työnnä yksikön kiinnitysleikari telineeseen kuvan mukaisesti.

Vaihe 3: Liu'uta yksikköä eteenpäin, kunnes kotelon (josta tarrat irrotettiin) kierteiset aukot ovat kohdakkain telineen etuosan aukkoihin nähden kuvan mukaisesti.

HUOMAUTUS: Yksikön kantokahvan täytyy olla yläasennossa telineestä poispäin.

Työnnä kiinnike telineen varmistuslaatan, välikappaleen ja aukon läpi. Kiristä momenttiin  $8 \pm 1$  ft.-lbs. ( $96 \pm 12$  in.-lbs.). Tee sama toisella puolella.

Vaihe 4: Työnnä työntötappi telineen läpi sille varatuista aukoista. Tämä kiinnittää yksikön turvallisesti telineeseen. Varmista, että työntötappi on varmasti kummankin aukon läpi ja pysyy paikallaan.

Vaihe 5: Kiinnitä yksikkö ja teline hyväksytyyn Miller-ankkurointilaitteeseen ja kiinnitä se mukana toimitetuilla työntötapeilla. Katso asennusohjeet tämän oppaan kohdista 5.3, 5.4, 5.5, 5.6 ja 5.7.

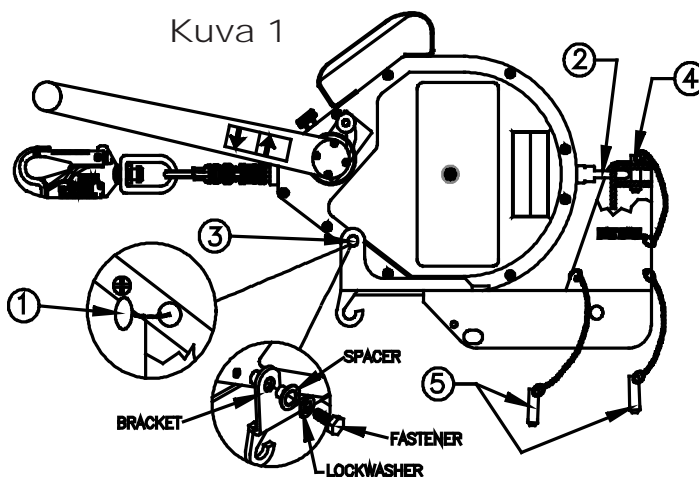

Yksikkö irrotetaan tekemällä yllä esitetyt vaiheet käänteisessä järjestyksessä.

## 5.3 Asentaminen kolmijalkaan (kuva 2a ja 2b)

Vaihe 1: Aseta telineen koukku säätötapin päälle.

Vaihe 2: Kierrä telinettä kolmijalan jalkaa kohden, kunnes telineen yläaukot ohittavat kolmijalan jalan.

Työnnä tappi sitten kokonaan telineen kummankin puolen läpi. (HUOMAA: Tämä tappi menee kolmijalan jalan takaa, ei sen läpi – katso kuva 2b.)

Vaihe 3: Kohdista telineen ala-aukot kolmijalan jalan aukkoihin nähden ja työnnä tappi telineen ja kolmijalan jalan läpi. Varmista, että tappi menee kokonaan sekä telineen että kolmijalan jalan läpi.

Laite irrotetaan tekemällä asennusvaiheet käänteisessä järjestyksessä. **VAROITUS:** Varo, ettet irrota tappia, jolla kolmijalan jalka kasataan kokoon, sillä seurauksena voi olla vakava tapaturma.

Kuva 2a

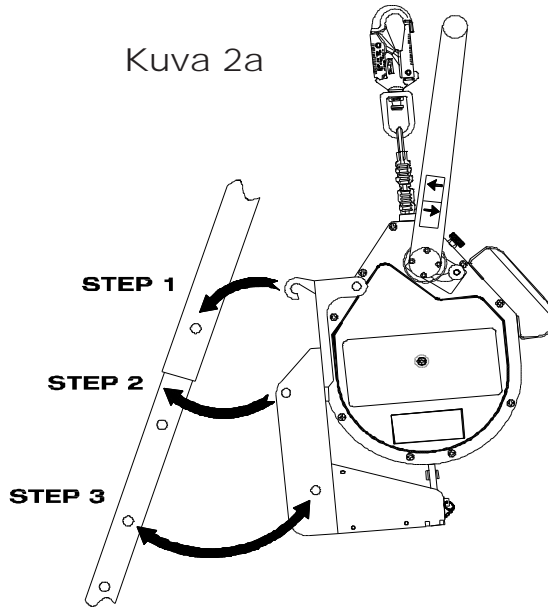

Kuva 2b

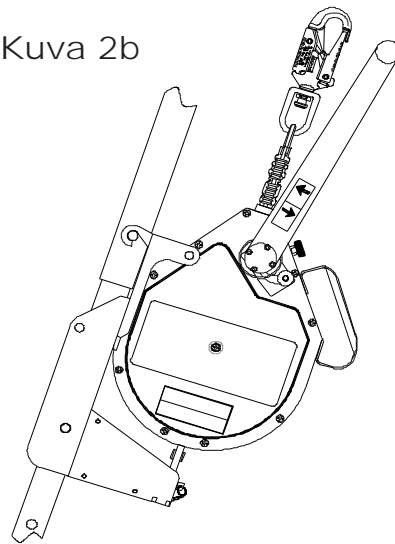

## 6.0 Vapaantilantarpeen laskeminen

On äärimmäisen tärkeää osata laskea kullekin työkohteelle mahdollinen vapaantilantarve, jolla vältetään törmäys alempana olevaan tasoon. Vapaantilantarve lasketaan käyttämällä seuraavaa laskutoimitusta.

### Vaijeritarraimen vapaantilantarpeen laskenta

[Laskutoimitus otettu työtasolta]  
 Putoamismatka enintään  
 + (ei-seisomatyöasennon kerroin)  
 + (heilahduspudotuksen kerroin)  
+ 0,9 m:n turvallisuuskerroin  
 = vapaantilantarve

**HUOMIO:** Lue kaikki huomautukset ja perehdy kaikkiin vaijeritarraimen vapaantilantarvekaavioihin ja -merkintöihin määrittäessäsi tarkkaa vapaantilantarvetta tietyssä käyttökohteessa.

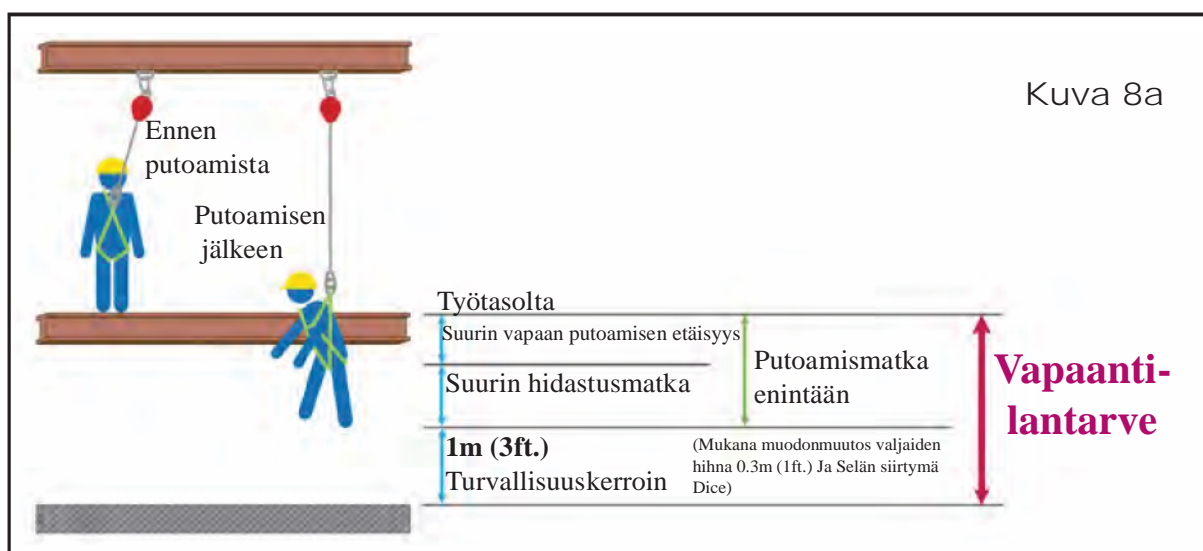

(Katso kuvat 8a, 8b, 8c ja 8d.)

#### TÄRKEITÄ HUOMAUTUKSIA:

Kelautuva vaijeritarrain on kiinnitettävä pään yläpuolelle vapaantilantarpeen laskutoimituksen ja siihen liittyvien tietojen tarkkuuden varmistamiseksi.

On tärkeää ymmärtää, että kelautuvaa laitetta käytettäessä putoamisetäisyyteen voivat vaikuttaa muut tekijät, kuten se, työskenteleekö käyttäjä seisoen, kyykyssä vai maaten ja/ tai suoraan kiinnityskohtaan alapuolella vai kulmassa siihen nähden.

Vaijeritarraimen vapaantilantarpeen laskennassa oletuksena on, että käyttäjä seisoo. Jos käyttäjä työskentelee kyykyssä tai polvillaan, vapaantilantarve kasvaa 0,9 m. Jos käyttäjä työskentelee makuullaan, vapaantilantarve kasvaa 1,5 m.

Lisäksi vaijeritarraimen vapaantilantarpeen laskennassa oletuksena on, että käyttäjä työskentelee suoraan kiinnityskohtaan alapuolella, mikä minimoi heilahduspudotuksen mahdollisuuden. Heilahduspudotuksessa kokonaispudotusetäisyys on suurempi kuin jos käyttäjä työskentelisi suoraan kiinnityskohtaan alapuolella. Joissain työkohteissa ei ehkä ole mahdollista työskennellä suoraan kiinnityskohtaan alapuolella. Tällöin työntekijän täytyy lisätä vapaantilantarvetta heilahduspudotuksen huomioimiseksi. Työntekijään ei saa missään tapauksessa kohdistua heilahduspudotuksen vaaraa, joka voi aiheuttaa törmäämisen johonkin esineeseen.

Suurin putoamismatka (vapaa pudotus + hidastus) vaihtelee kelautuvan turvavaijerin mukaan. Perehdy aina käyttämäsi yksikön merkintöihin suurimman putoamismatkan määrittämiseksi.

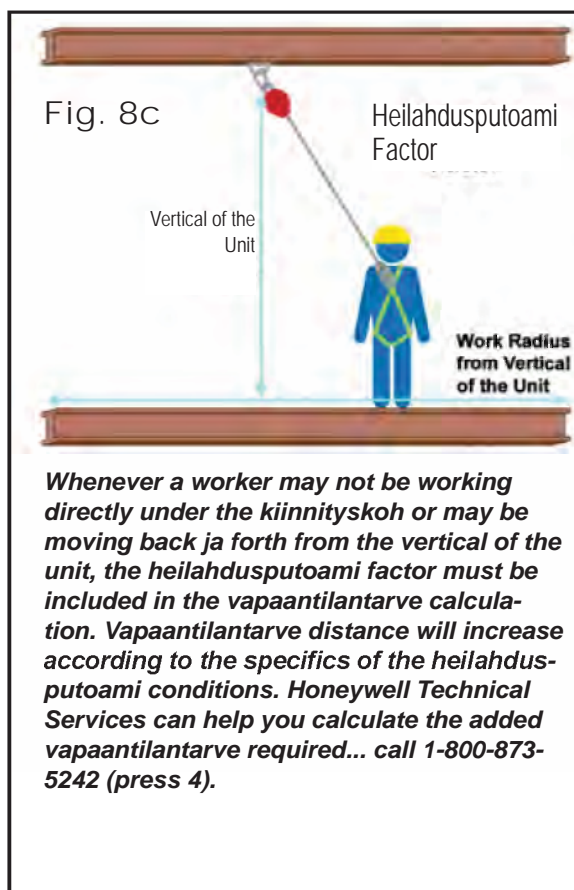
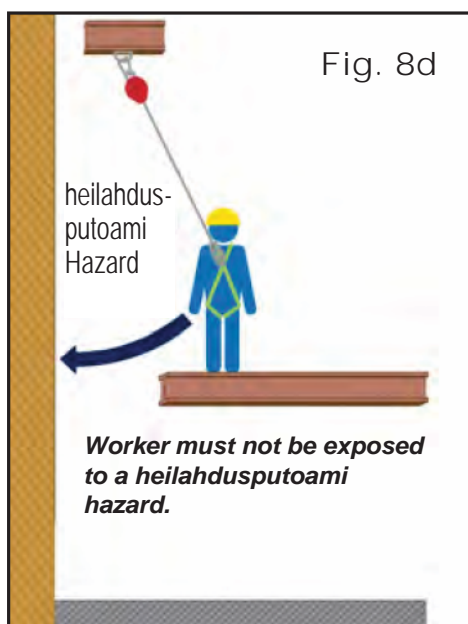
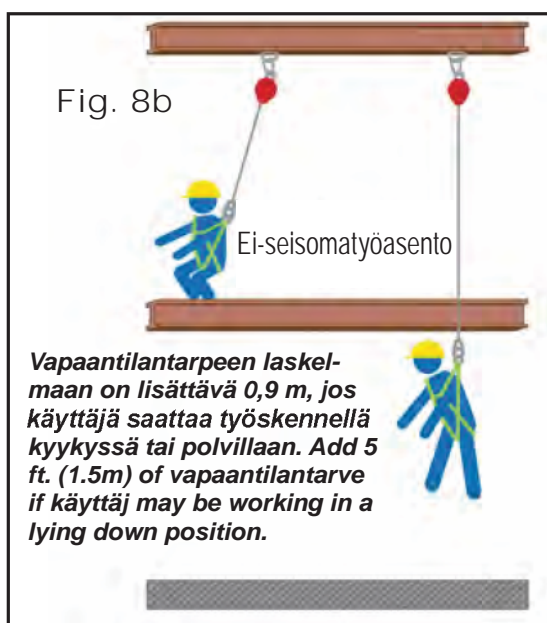

Jos vapaantilantarpeen laskemiseen liittyy epävarmuutta, pyydämme soittamaan Honeywellin teknisten palvelujen numeroon:

**1-800-873-5242 (paina 4) /  
02.48.52.40.40**

## 7.0 Koulutus

Tämän laitteen ostajan on varmistettava, että kaikki tätä laitetta käyttävät työntekijät ovat perehtyneet näihin ohjeisiin ja saaneet asianmukaisen koulutuksen tämän tuotteen käyttöön, rajoituksiin, asennukseen, tarkastukseen ja huoltoon liittyen. Koulutusta on järjestettävä määräajoin ja niin, ettei koulutettavaan kohdistu putoamisvaaraa.

**HUOMAUTUS:** Tämän laitteen runsas käyttö koulustarkoitukseen kuluttaa sen hammaspyöriä ja lyhentää siten sen odotettavissa olevaa käyttöikää. Tämän takia laite edellyttää huoltoa tavallista useammin. Tämän laitteen vinssimekanismi on vain hätätilanteita varten. Sitä ei saa käyttää työntekijöiden tai materiaalien tavalliseen nostamiseen.

Millerin koulutuksen avulla voidaan saada tarvittavat tiedot ja taidot turvallisen ja tuottavamman työympäristön saavuttamiseksi. Lisätietoja saa edustajaltamme numerosta 800 873 5242 / 02.48.52.40.40.

## 8.0 Tarkastus ja kunnossapito

### 8.1 Tarkastus ja käytön tarkastuspisteet

**VAROITUS: Käyttäjän on noudatettava seuraavia käytön tarkastuspisteitä ja tehtävä seuraavat tarkastukset ennen jokaista käyttökertaa. Lisäksi pätevän henkilön on tarkastettava laitteet säännöllisin välein, vähintään kerran vuodessa.\***

**HUOMIO: Käytä aina käsineitä tarkastaessasi vaijeriyksiköitä; rikkiinäiset säikeet voivat aiheuttaa tapaturman!**

**1. Laitteen kotelo ja osat / kiinnitysteline:** Tarkasta yksikkö löysien ja irrallisten kiinnikkeiden sekä taipuneiden, murtuneiden, vääntyneiden, kuluneiden, viallisten tai vaurioituneiden osien varalta.

**2. Turvavaijeri:**

a. Kun laite on asennettuna, testaa turvavaijerin kelautuminen ja kireys vetämällä vaijeria ulos muutama senttimetri ja antamalla sen kelautua takaisin yksikköön. Pidä vaijeria aina kevyesti kiristettynä sen kelautuessa. Turvavaijerin pitäisi tulla vapaasti ulos ja kelautua kokonaan takaisin yksikköön.

Jos turvavaijeri ei vetäydy ulos tasaisesti tai juuttuu kelautuessaan, vedä vaijeri kokonaan ulos kotelosta ja anna sen kelautua hitaasti kiristettynä. Yksikköä ei saa käyttää, jos turvavaijeri ei kelaudu asianmukaisesti.

b. Turvavaijeri on tarkastettava säännöllisesti kulumisen merkkien varalta. Tarkasta vaijeri koko pituudeltaan viiltojen, syöpymien, korroosion, mutkien, rispaantumisen, kuluneiden alueiden, rikkoutuneiden säikeiden tai kemiallisten vaurioiden varalta.

**3. Jarrumekanismi:** Jarrumekanismia voidaan testata tarttumalla turvavaijeriin kuormituksen ilmaisimen YLÄPUOLELTA ja vetämällä nopeasti ja tasaisesti alaspäin, jolloin jarrut kytkeytyvät. Turvavaijerin ei pitäisi liukua, kun jarrut ovat kytkettyinä. Kun jännitys vapautetaan, jarrut vapautuvat ja yksikkö palautuu kelaustilaan.

**4. Karbiinihaka :** Tarkasta karbiinihaka perusteellisesti vaurioiden, vääntymien, murtumien, korroosion ja rosoisten pintojen varalta. Karbiinihaan lukon (kiinnikkeen) pitäisi asettua nokkaan takertumatta, eikä sen pitäisi olla taipunut, vääntynyt eikä tukossa. Lukon jousessa pitäisi olla riittävästi voimaa, jotta lukko pysyy lujasti kiinni. Lukon lukitusmekanismiin täytyy estää lukon avautuminen sen ollessa kiinni. Karbiinihaan leikarin pitäisi toimia tasaisesti

**5. Kuormituksen ilmaisim:** Tarkasta kuormituksen ilmaisim aktivoitumisen merkkien varalta. Kuormituksen ilmaisim sijaitsee karbiinihaan leikarissa. Leikarin silmä venyy ja tuo näkyviin punaisen alueen kuvassa näkyvässä kohdassa, kun siihen on kohdistunut putoamisen pysäyttämiseen tarvittavia voimia.

**6. Vinssimekanismi:** Varmista, että vinssimekanismi ja siihen liittyvät osat toimivat oikein käyttöohjeiden mukaisesti (katso tämän oppaan osa 4.0).

**7. Merkinnät:** Varmista, että kaikki merkinnät ovat paikoillaan ja luettavissa.

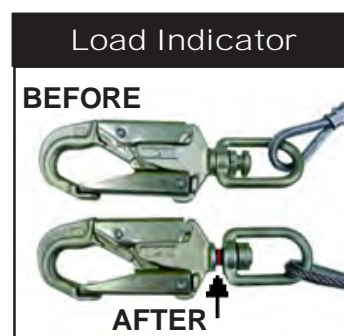

**YKSIKÖT, JOTKA EIVÄT LÄPÄISE TARKASTUSTA TAI JOIHIN ON KOHDISTUNUT PUTOAMISEN PYSÄYTTÄMISEEN TAI PELASTAMISEEN TARVITTAVIA VOIMIA, ON POISTETTAVA KÄYTÖSTÄ.**

## 8.2 Huoltotoimenpiteet

---

Putoamissuojainlaitteiden perushuolto pidentää yksikön käyttöikää ja parantaa sen turvatoiminnon suorituskykyä.

### Huolto

Miller MightEvac -vaijeritarraimen saa huoltaa vain Honeywell Safety Products tai henkilöt tai yksiköt, joilla on Honeywellin kirjallinen valtuutus. Tämän laitteen kaikista huolto- ja tarkastuspäivämääristä on pidettävä lokikirjaa. Ainoastaan alkuperäiset Miller-varaosat ovat hyväksytyjä tässä laitteessa käytettäväksi. Korjattavissa olevat laitteet on palautettava toimipisteeseemme tai valtuutettuun huoltoliikkeeseen fyysistä tarkastusta ja uudelleensertifiointia varten aina, kun niihin on kohdistunut putoamisen pysäyttämiseen tarvittavia voimia. Ei-korjattavat laitteet, jotka eivät läpäise tarkastusta, on hävitettävä niin, että niitä ei voida käyttää vahingossa. Ota yhteys Honeywell-jälleenmyyjään tai soita Honeywellin teknisten palvelujen numeroon 1 800 873 5242 (paina 4) / 02.48.52.40.40 palautusnumeron saamiseksi.

### Puhdistus ja säilytys

Puhdista laitteen ulkopuoli määräajoin ja pyyhi turvavaijeri kostealla liinalla käyttämällä mietoa puhdistusainetta. Pyyhi kuivaksi pyyhkeellä. Kun laitetta ei käytetä, säilytä sitä puhtaassa ja kuivassa paikassa, jossa se ei altistu kuumuudelle, valolle, liialliselle kosteudelle, öljylle, kemikaaleille, höyryille tai muille heikentäville tekijöille. **Turvavaijerin pitäisi olla kokonaan kelattuna laitteen sisään, kun sitä ei käytetä.**



## Takk

Takk for at du har valgt å kjøpe Miller-fallvernsutstyr, produsert av Honeywell Safety Products. Miller merkevareprodukter produseres ved vårt ISO 9001-sertifiserte anlegg, for å fylle strengeste krav til kvalitet. Når disse produktene behandles forskriftsmessig, vil de ha mange års levetid.

### ADVARSEL

**Alle personer som skal bruke dette utstyret må lese, forstå og følge alle instruksjoner. Unnlater man å følge instruksjonene, kan det føre til alvorlig personskade eller dødsfall. Ikke bruk dette utstyret med mindre du har mottatt skikkelig opplæring.**

## Har du spørsmål? RING OS +1-800-873-5242 / 02.48.52.40.40

Det er avgjørende at personer som er autorisert for / bruker av dette utstyret leser og forstår disse instruksjonene. I tillegg krever føderal lovgivning (USA) at arbeidsgivere forsikrer seg om at alle brukere har mottatt opplæring i riktig installasjon, bruk, inspeksjon og vedlikehold av fallvernutstyr og utstyr for bruk i lukkede rom (tanker, kummer, sjakter). Opplæring i fallvern må være en integrert del av ethvert fullstendig sikkerhetsprogram.

Riktig bruk av fallvernssystemer kan redde liv og redusere muligheten for alvorlig personskade fra et fall. Brukeren må være klar over at kreftene som utløses under stopp av et fall eller ved lengre tids henging i utstyret, kan medføre personskade. Rådfør deg med lege, hvis det er noen som helst tvil om brukerens egnethet til bruk av dette produktet. Gravide kvinner og mindreårige barn må ikke bruke dette produktet.

## 1.0 Formål

Miller MightEvac® automatisk inntrekkbare redningsline med nødopptrekkingsvinsj, er en inntrekkbar enhet designet for bruk av personale som fallvern under arbeid i lukkede rom (tanker, kummer, sjakter), med en hurtigaktiverende opptrekkingsmekanisme for nødevakuering.

## 2.0 Generelle krav, advarsler og begrensninger

### 2.1 Generelle krav

Alle advarsler og instruksjoner skal gjøres tilgjengelig for autoriserte personer/brukere.

**Alle autoriserte personer/brukere må konsultere bestemmelsene som styrer sikkerhet på arbeidsplassen (inkludert bestemmelser som gjelder arbeid i lukkede rom, dvs. tanker, kummer og sjakter), samt gjeldende CE EN1496:2006, class A, EN 360:2002- standarder. For informasjon om spesifikke bestemmelser CE EN1496:2006, class A, EN 360:2002- standarder som produktet overholder, ber vi deg se produktmerkingen.**

Alle autoriserte personer/brukere av dette utstyret må læres opp i riktige prosedyrer for arbeid i lukkede rom (tanker, kummer, sjakter).

Man må alltid ta skikkelige forholdsregler, og fjerne fra arbeidsområdet alle hindringer, avfall, materialer eller andre kjente farer som

kan medføre personskader eller påvirke driften av systemet.

Alt utstyr må inspiseres i henhold til produsentens instruksjoner, før hver gangs bruk.

Alt utstyr skal inspiseres regelmessig av en kvalifisert person.

For å minimere muligheten for utilsiktet frakopling, må en kvalifisert person påse at systemer er kompatible.

Utstyret må ikke forandres på noen som helst måte. Reparasjoner må kun utføres av produsenten, eller av personer eller verksteder som har skriftlig autorisasjon til dette fra produsenten.

Alle produkter som viser tegn til deformering, unormal slitasje eller degradering må straks avhendes.

Alt utstyr som har vært involvert i et fall, må tas ut av tjeneste.

Den autoriserte personen/brukeren skal ha en redningsplan, og de midlene som er nødvendig for å iverksette denne planen ved bruk av dette utstyret skal være tilgjengelig.

Fallvernutstyr må aldri brukes for andre formål enn det er designet for. Fallvernutstyr må aldri brukes til tauing eller løfting av materialer.

Alt syntetisk materiale må beskyttes mot slagg, gnister, åpen ild eller andre varmekilder. For anvendelse sammen med dette utstyret, anbefales bruk av varmeresistente materialer.

Farer i miljøet må tas i betraktning ved valg av fallvernutstyr. Utstyret må ikke utsettes for miljøfarer og kjemikalier, som kan ha skadelig innvirkning på det. Bruk i svært korroderende eller etsende miljøer krever

hyppigere inspeksjon og serviceprogram, for å sikre at utstyrets integritet opprettholdes.

Utstyret må ikke komme i kontakt med noe som kan skade det, inkludert, men ikke begrenset til, skarpe, slipende, røye overflater, eller overflater med høyt temperatur, slik som sveiseutstyr, varmekilder, elektriske farer eller bevegelig maskineri.

Ikke utsett utstyret for farer som det ikke er designet for å motstå. Hvis du er i tvil, ta kontakt med produsenten.

Man må alltid kontrollere om det finnes hindringer under arbeidsområdet, for å påse at en eventuell fallbane er klar.

Man må sørge for en passende fallklarering under arbeidsstedet.

Produktmerkingen må ikke fjernes, da denne inkluderer viktige advarsler og informasjon til den autoriserte personen/brukeren.

## 2.2 Advarsler og begrensninger

### KAPASITET

**Utstyret skal kun brukes av ÉN person, både ved anvendelse til fallvern og ved nødredning. Maksimal kapasitet er 136 kg (300 lbs), inkludert kroppsvekt, klær og verktøy, med mindre produktmerkingen sier noe annet. –IKKE OVERSTIG DENNE VEKTEN.**

**Kraften som er påkrevd for betjening av redningsfunksjonen når utstyret er lastet til full kapasitet, er 98 N (22 lbs).**

### INNTREKKING OG LÅSING AV REDNINGSLINEN

**Utstyret må ikke brukes hvis redningslinen ikke trekkes inn. Redningslinen må alltid være spent ved inntrekning.**

**Før hver bruk må man kontrollere at låsingen fungerer. Ikke bruk utstyret hvis bremsene ikke kobles inn.**

### BRUK

**Dette utstyret er designet for anvendelse i overhengende installasjoner og installasjoner hvor enheten brukes sammen med en monteringsbrakett og festet til forankringer godkjent av Honeywell, slik som et tripod.**

**Ikke bruk dette utstyret for horisontale formål eller sammen med horisontale redningslinesystemer, med mindre dette er godkjent av produsenten.**

**Man må aldri arbeide ovenfor utstyret.**

**Utstyret skal installeres og brukes på en**

**slik måte at det minimerer muligheten for et svingende fall.**

**Redningslinen må aldri slakkes når den brukes som fallvern, eller når den er i redningsmodus.**

**Redningslinen må aldri bøyes eller hindres av krefter eller strukturer som stopper et fall, f.eks. over bygningsdeler eller kanter.**

**Dette utstyret må aldri brukes som et fastspennings- eller posisjoneringsutstyr.**

**Opptrekkingsmekanismen i dette utstyret er KUN TIL NØDSBRUK. Den må ikke brukes til rutinemessig oppheising av personer eller materialer.**

### VEDLIKEHOLD

**Ikke smør dette utstyret.**

**Utstyret må holdes rent og fritt for kontaminanter.**

**Hvis noen deler av systemet synes å være skadet eller ikke passerer inspeksjon, eller hvis enheten har vært utsatt for kreftene involvert i å stoppe et fall eller brukt til å gjennomføre en redning, må enheten tas ut av bruk.**

**Ikke forsøk å gjennomføre service på dette utstyret. Hvis utstyret ikke fungerer skikkelig eller krever reparasjon, må det returneres til produsenten eller sendes for reparasjon til et servicesenter som har skriftlig autorisasjon fra produsenten.**

## 3.0 Systemkompatibilitet

Miller MightEvac automatisk inntrekkbare redningsline er designet for bruk kun sammen med komponenter godkjent av Honeywell. Erstatninger eller utskiftninger med komponentkombinasjoner eller undersystemer som ikke er godkjent, kan påvirke eller hindre sikker funksjon av de respektive delene, eller sette den indre systemkompatibiliteten i fare. Denne manglende kompatibiliteten kan påvirke påliteligheten og sikkerheten til systemet som helhet.

## 3.1 Systemkomponenter for personfallstopp

Tre nøkkelkomponenter i det personlige fallstoppsystemet (PFAS) må være på plass og brukes korrekt, for å gi arbeideren maksimal beskyttelse..

### A FORANKRING/FORANKRINGSKOBLING

Den første komponenten er forankringen/forankringskoblingen. Forankringen, også betegnet som ankerpunktet eller festepunktet, er et sikkert festepunkt for tilkobling av enheter og må kunne støtte 22,2 kN (5000 lbs) per arbeider. En forankringskobling, slik som en tverrarmstropp, D-bolt eller sikkerhetskrok, er noen ganger påkrevd for å oppnå en kompatibel kobling mellom det tilkoblede utstyret og forankringen.

### B KROPPSUTSTYR

Den andre systemkomponenten, er det personlige verneutstyret som arbeideren har på seg når han/hun utfører arbeidet. Den eneste formen for kroppsutstyr som er akseptabel for fullstendig fallstopp, er det komplette kroppsseletøyet. Et komplett kroppsseletøy er utformet for å bistå med stopp av et fritt fall og må brukes i alle situasjoner hvor arbeidere er utsatt for et mulig fritt fall.

### C KOBLINGSENHET

Den tredje komponenten i systemet er koblingsenheten, som er det kritiske bindeleddet mellom kroppsseletøyet og forankringen/forankringskoblingen. Det viktigste elementet i koblingsenheten, er den innebygde støtdemperen. Enten koblingsenheten er et støtdempende taljetau eller en automatisk inntrekkbar redningsline, er den designet for å gi dramatisk reduksjon av kreftene i et fallstopp. Tau-, flette- eller taljetrådttau som anvendes for fallstopp, MÅ brukes sammen med en støtdemper (dvs. Miller SofStop-pakke)



**Hver for seg vil ingen av disse komponentene gi beskyttelse ved et fall. Når de brukes riktig og sammen med hverandre, vil de imidlertid utgjøre et personlig fallstoppsystem som har avgjørende betydning for sikkerheten på arbeidsplassen.**

## 3.2 Komponentadvarsler og -begrensninger

---

\* Vennligst overhold anbefalingene i overensstemmelse med de normene som gjelder der utstyret skal brukes.

### \*FORANKRINGER/FORANKRINGSKOBLINGER

- Forankringer må kunne støtte 22,2 kN (5000 lbs) per arbeider.
- EN795
- Arbeid skal alltid foregå direkte under et forankringspunkt, for å unngå skader ved svingninger i et fall.
- Når et forankringspunkt skal velges, er det nødvendig alltid å konsultere fallklaringsberegningen som er oppgitt sammen med forankringsutstyret, for å påse at forankringspunktet er i en høyde som ikke gjør det mulig for brukeren å falle til et lavere nivå hvis et fall finner sted. Husk at støtdempere vil forlenge fallet når de utsettes for fallstoppkrefter (for ytterligere detaljer, se merkingen/instruksjonene som er oppgitt på/følger med støtdemperen).
- Forankringskoblingen må være kompatibel med karabinkroker eller må være slik at den ikke påfører noen belastning på sperren.

### \*KROPPSUTSTYR

- Den eneste formen for kroppsutstyr som er akseptabel for fullstendig fallstopp, er et komplett kroppsseletøy.
- Det er avgjørende at dette seletøyet bæres på riktig måte. Før hver bruk må alle spenner kontrolleres visuelt, for å påse riktige og sikre koblinger. Alle seler må kobles og justeres, slik at de sitter godt på brukeren.
- Koblingsenheter for fallvernutstyret må festes til den bakre D-ringen på det komplette kroppsseletøyet.
- EN361
- Side- og front-D-ringer skal kun brukes ved posisjonering. (Merk unntak for front-D-ring ovenfor.) Skulder-D-ringer skal kun brukes ved oppheising, løft.
- Man må aldri feste sikkerhetskroker til D-ringer på seletøyet.
- Kroppsbelter skal kun brukes ved posisjonering.

### \*TILKOBLINGSELEMENTER

- Man må kun foreta kompatible koblinger.
- Det skal kun brukes tilkoblingselementer som har låsespennekroker eller automatiske karabinkroklåser.
- Foreta koblingen slik at den begrenser fritt fall til den kortest mulige avstanden, (maksimalt 1,8 m (6 fot)).
- Alle karabinkroker må inspiseres visuelt, for å påse at de uhindret kobles til D-ringen på seletøyet eller forankringspunktet/forankringskobling, og at sperren er fullstendig lukket og låst. Man må aldri deaktivere eller begrense sperren eller på noen måte endre tilkoblingselementer.
- Påse at karabinkroken er posisjonert slik at sperren aldri belastes.
- Bruk av støtdempere er påkrevd for å redusere fallstoppkreftene. Alle støtdempere fra Miller, støtdempende koplingsliner og automatisk inntrekkbare redningsliner begrenser den maksimale stoppkraften for fritt fall til 8 kN (1800 lbs) eller mindre.
- En koplingsline/redningsline må aldri passere under eller vikles rundt brukerens armer, bein, nakke eller noen andre hindringer.
- Man må ikke knyte knuter på koplingsliner eller redningsliner, eller vikle disse rundt skarpe eller ru kanter, eller strukturelementer med liten diameter.
- Ikke fest flere tilkoplingsliner sammen, og ikke fest en tilkoplingsline tilbake på seg selv med mindre den er spesifikt designet for dette formålet.

## 4.0 Betjening

### Opptrekking

**–KUN FOR BRUK I NØDSFALL–**  
**MightEvac-opptrekkingsmekanismen skal kun brukes i nødstilfelle. Den må ikke brukes til rutinemessig oppheising av personer eller materialer.**

**MERK:** Vi anbefaler at man trekker redningslinen ut flere titalls centimeter og holder den i posisjon, før man aktiverer opptrekkingsmekanismen. Ved opptrekking må redningslinen alltid være spent.

Trekk ut spennstiften inntil sperrehake-håndtaket spretter ut. For å koble de indre girene skikkelig inn, kan det være nødvendig å dreie håndtaket litt. Spennstiften skal sprette tilbake til sin opprinnelige posisjon når girene er helt koblet inn. Enheten er nå i opptrekkingsmodus.

**MERK:** En redningssituasjon kan gjennomføres ved å heise opp en person til sikkerhet

**FOR Å LØFTE:** Redningslinen skal holdes lett spent, mens sperrehakehåndtaket dreies i retning mot klokken for å sveive redningslinen inn i huset.

**ADVARSEL:** Man må alltid påse at sperrestiften har gått helt tilbake i låst posisjon når enheten skiftes fra tilbaketrekkings- til opptrekkingsmodus. Ikke bruk enheten hvis den ikke klarer belastningen i opptrekkingsmodus.

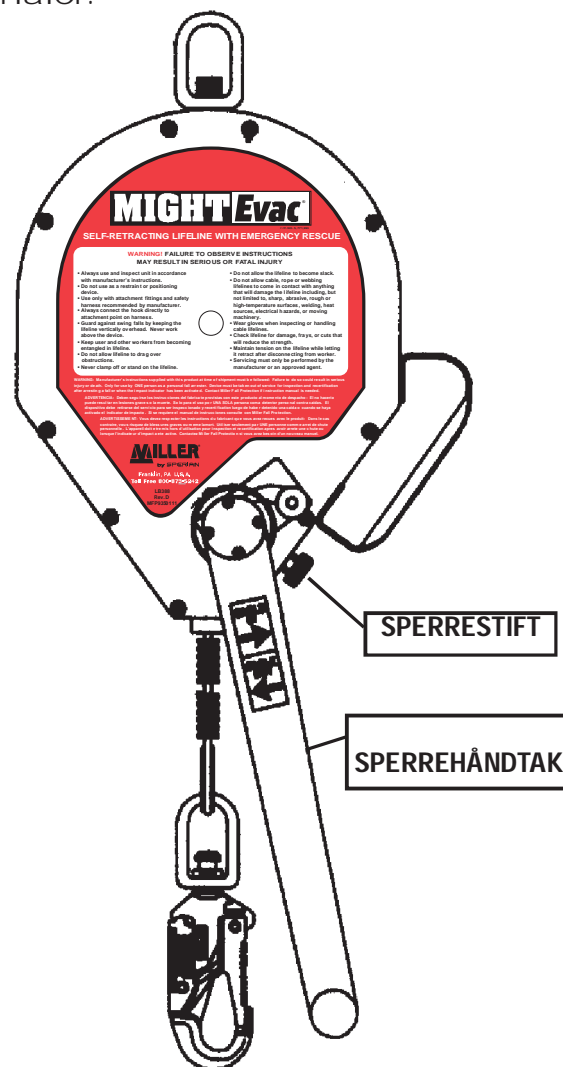

### Betjening av den automatisk inntrekkbare redningslinen

Enheten tilbakestilles til inntrekningsmodus ved å fjerne vekten fra redningslinen og sikring av enden av redningslinen, da den vil begynne å trekkes inn så snart de indre girene kobles ut. Trekk ut spennstiften og hold. Skyv innover på sperrehåndtaket, hvor det kobles til girstangen, for å koble ut girene og la stiften falle inn i låst posisjon.



## 5.0 Installasjon

### 5.1 Generell installasjon og oppkoblinger

MightEvac automatisk inntrekkbare redningsline må monteres på en overhengende forankring av festesvivelen, ved bruk av en karabinlås eller andre forankringskoblinger godkjent av Miller, eller den må anvendes sammen med en monteringsbrakett fra Miller, som deretter installeres på et trebent stativ (tripod). Forankringen må ha kapasitet til å støtte en 22,2 kN (5000 lbs) strekkbelastning. Gå gjennom alle advarsler og instruksjoner når du skal velge et monteringssted.

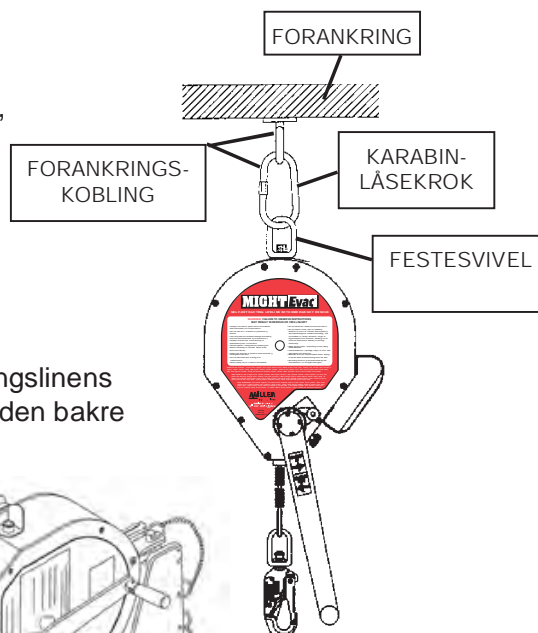

For generelt fallvern kobler du redningslinens endekobling (dvs. karabinkroken) til den bakre D-ring på kroppsseletøyet

MIGHTEVAC MED MONTERINGSBRACKETT

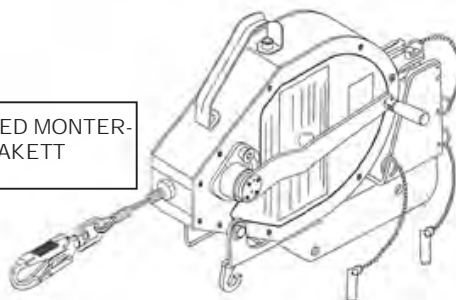

### 5.2 Montere MightEvac til monteringsbraketten (se Fig. 1)

Trinn 1: Fjern de røde, runde, beskyttende klistremerkene fra begge sidene av MightEvac-enheten.

Trinn 2: Sett en festesvivel inn i braketten, slik som vist.

Trinn 3: Skyv enheten fremover inntil de gjengede hullene i huset (hvor klistremerkene ble fjernet) er jamført med hullene i fronten av braketten, slik som vist.

MERK: Bærehåndtaket på enheten må være posisjonert oppover, vekk fra braketten.

Sett festet inn i låseskiven, avstandsstykket og hullet i braketten. Stram til, til 8, pluss eller minus 1 f lbs (96 pluss eller minus 12 t lbs). Gjenta for motsatt side.

Trinn 4: Før skyvestiften gjennom braketten og inn i hullene. Dette vil gi sikkert feste av enheten til braketten. Påse at skyvestiften er helt gjennom begge hull og blir værende på plass.

Trinn 5: Fest enheten med braketten til et godkjent Miller forankringselement og fest med de medfølgende skyvestiftene. Se installasjonssprosedyrene i avsnitt 5.3, 5.4, 5.5, 5.6 og 5.7 i denne håndboken.

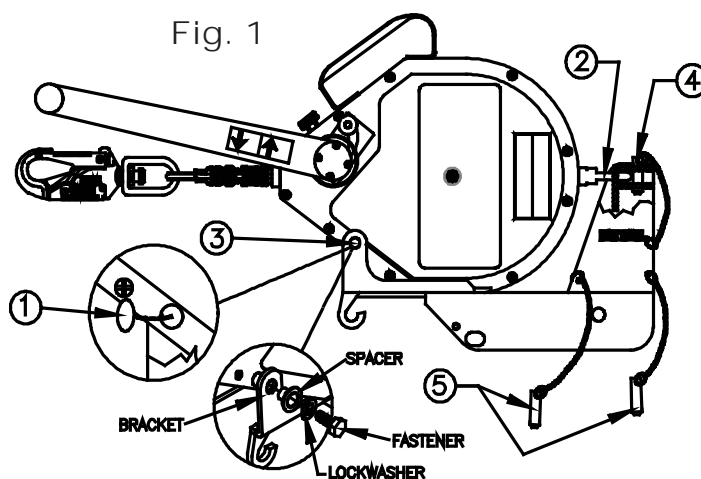

For å fjerne enheten, gjør ganske enkelt som motsatt av fremgangsmåten ovenfor.



## 5.3 Fremgangsmåte for montering til trebent stativ (tripod) **(se fig. 2a og 2b)**

Trinn 1: Plasser brakettkroken over justeringsstiften.

Trinn 2: Roter braketten mot tripodbeinet inntil de øvre hullene på braketten går gjennom tripodbeinet, og sett stiften helt inn i begge sidene av braketten. (MERK: Denne stiften vil passere bak tripodbeinet, ikke gjennom det - se fig. 2b.)

Trinn 3: Jambfør de nedre hullene i braketten med hullene i tripodbeinet og før stiften gjennom braketten og tripodbeinet. Påse at stiften går helt gjennom både braketten og tripodbeinet

For å fjerne enheten, gjør ganske enkelt som motsatt av installasjonsprosedyren. ADVARSEL: Vær nøye med å påse at stiften som feller sammen tripodbeina ikke fjernes, da dette kan medføre alvorlig personskaade.

Fig. 2a

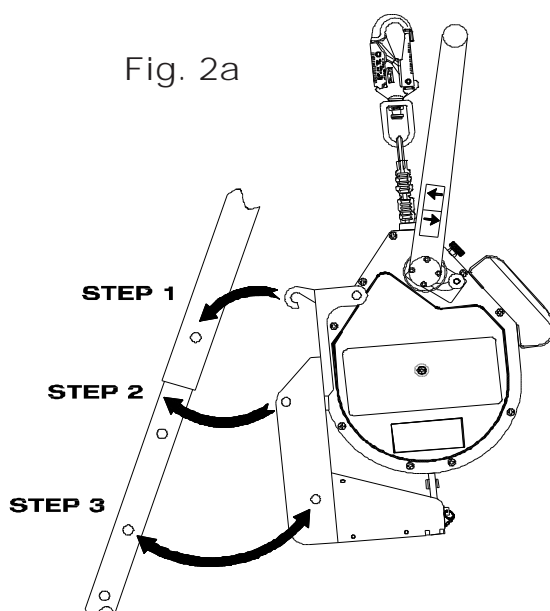
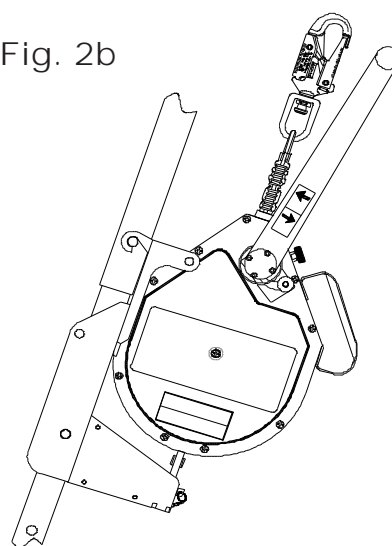

Fig. 2b



## 6.0 Beregning av fallklareringsavstand

Det er avgjørende at brukeren forstår hvordan å beregne fallklaringsavstanden for hvert bruksområde, for å unngå kontakt med et lavere nivå. Bruk følgende beregning for å fastsette påkrevd fallklarering.

### Beregning av fallklarering for den automatisk inntrekkbare redningslinen

[Beregning utført fra arbeidsnivå]

Maksimal stoppavstand  
 + (ikke-stående arbeidsposisjonsfaktor)  
 + (svingfallfaktor)  
 + 0,9 m (3 fot) sikkerhetsfaktor  
 = Påkrevd fallklarering

**FORSIKTIG: Les alle merknader og konsulter alle fallklaringsdiagrammene og produktmerker, for å fastsette påkrevd fallklarering for din installasjon.**

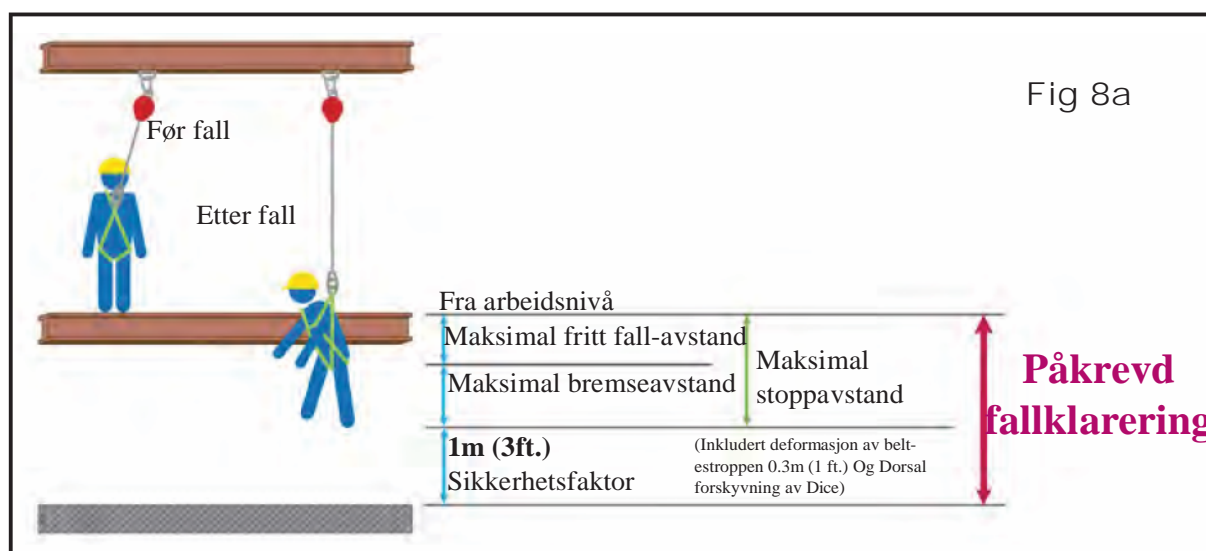

(See Fig. 8a, 8b, 8c & 8d.)

#### VIKTIGE BEMERKNINGER:

Den automatisk inntrekkbare redningslinen må festes over arbeidsstedet, for å sikre nøyaktig beregning av fallklarering og tilknyttet informasjon.

Det er viktig å forstå at andre faktorer kan påvirke fallavstanden når man anvender et inntrekningsutstyr, slik som om brukeren utfører arbeidet i en stående, sammenkrøpet eller liggende stilling og/eller om brukeren arbeider direkte under forankringspunktet eller i vinkel derifra.

Beregningen av fallklareringen for den automatisk inntrekkbare redningslinen antar at brukeren er stående. Hvis brukeren vil komme til å utføre arbeid i en sammenkrøpet eller knelende stilling, kreves det ytterligere 0,9 m (3 fot) fallklarering. Hvis brukeren vil komme til å utføre arbeid i liggende stilling, kreves det ytterligere 1,5 m (5 fot) fallklarering.

Beregningen av fallklareringen for den automatisk inntrekkbare redningslinen antar også at brukeren arbeider direkte under forankringspunktet, slik at mulighetene for et svingfall minimeres. I en svingfallsituasjon, vil den samlede fallavstanden være større enn om brukeren arbeider direkte under forankringspunktet. I noen anvendelser er det ikke mulig å arbeide direkte under forankringspunktet. I et slikt tilfelle, må arbeideren øke fallklaringsavstanden slik at den tar hensyn til svingfallfaktoren. I alle tilfeller må arbeideren ikke utsettes for et mulig svingfall der det kan oppstå kontakt med andre gjenstander.

Den maksimale stoppavstanden (fritt fall + bremsekraft) varierer med inntrekningsutstyr. Se alltid merkingen på den angjeldende enheten for å fastsette maksimal stoppavstand.

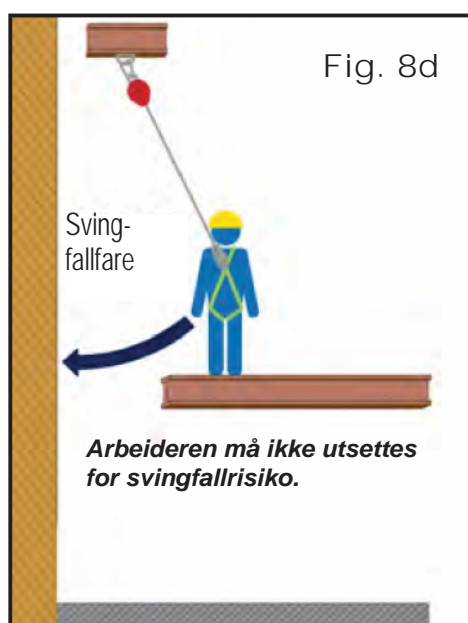
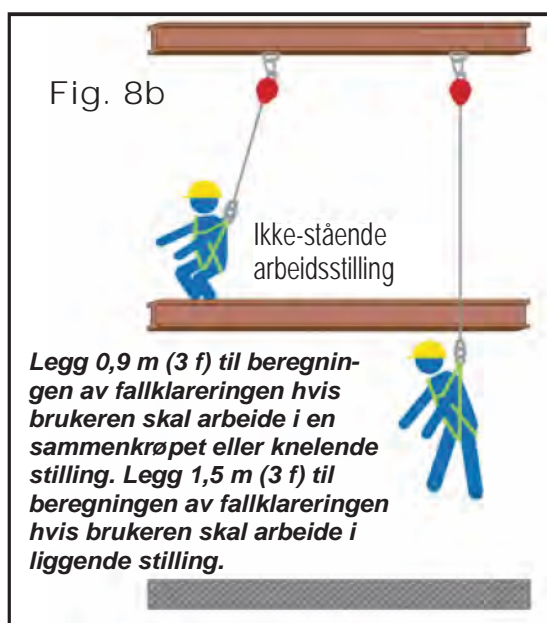

Hvis du har spørsmål om beregning av fallklareringen, ber vi deg ta kontakt med Honeywells tekniske tjenester:

**1-800-873-5242 (linjevalg 4) /  
02.48.52.40.40**

## 7.0 Opplæring

Den som kjøper dette utstyret må forsikre seg om at alt personale som bruker dette utstyret er kjent med disse instruksjonene og skikkelig opplært i betjeningen, begrensninger, installasjon, inspeksjon og vedlikehold av dette produktet. Opplæring bør foregå regelmessig og uten at kandidaten utsettes for fallfare.

**MERK:** Overdreven trening på dette utstyret vil medføre at girene i enheten slites, og slik lede til reduksjon av forventet levetid og det vil følgelig også være nødvendig med hyppigere service. Gjenopptrekkingsmekanismen i dette utstyret er kun til nødsbruk. Den må ikke brukes til rutinemessig oppheising av personer eller materialer.

Miller Training kan tilføre den kunnskapen og de ferdighetene som er nødvendig for å oppnå et tryggere, mer produktivt arbeidsmiljø. For mer informasjon, kan du kontakte en representant i dag på tlf. +1-800-873-5242 / 02.48.52.40.40.

## 8.0 Inspeksjon og vedlikehold

### 8.1 Inspeksjon og kontrollpunkter for betjening

**ADVARSEL: Brukeren må utføre følgende kontrollpunkter og inspeksjon før hver bruk. I tillegg må en kvalifisert person regelmessig inspisere utstyret, og minst én gang om året.\***

**FORSIKTIG: Man må alltid bruke hansker ved inspeksjon av trådtau/kabelenheter. Avslitte tråder kan medføre personskade!**

1. **Enhetens hus og deler/monteringsbrakett:** Inspiser enheten for løse fester og bøyde, sprukne, vridde, utslitte, feilfungerende eller skadde deler.
2. **Redningsline:**
  - a. Når enheten er i montert posisjon, testes inntrekningsmekanismen for redningslinen og spenningen, ved å trekke ut noen meter av kabelen og la den trekkes tilbake inn i enheten. Kabelen må alltid være lett spent når den trekkes tilbake. Redningslinen skal kunne trekkes ut og tilbake, hele veien inn i enheten og uten hindring.

Hvis redningslinen ikke trekkes jevnt ut, eller setter seg fast ved inntrekning, trekk hele kabelen ut av huset og la den sakte trekkes tilbake mens under spenn. Enheten må ikke brukes hvis redningslinen ikke trekkes skikkelig opp.
  - b. Redningslinen må kontrolleres regelmessig for tegn på skade. Inspiser hele lengden for kutt, brannskader, korrosjon, bøyning, flossing, slitte områder, avslitte kabeltråder eller kjemisk skade.
3. **Bremsemekanisme:** Bremsmekanismen testes ved å holde i redningslinen OVENFOR belastningsindikatoren og trekke kraftig nedover, som vil utløse bremsene. Det skal ikke være noe utslipp av redningsline når bremsene er koblet inn. Så snart spenningen løses, vil bremsene kobles ut og enheten til gå tilbake til inntrekningsmodus.
4. **Karabinkrok:** Karabinkroken må inspiseres nøye, med tanke på skade, forvridning, sprekker, korrosjon eller gravrust (blærer). Karabinkroksperreren skal sitte i nesen uten binding, og skal ikke være bøyd, forvrengt eller hindret. Sperrefjæren må påføre tilstrekkelig kraft til å lukke sperren skikkelig. Sperrelåsmekanismen må hindre at sperren åpnes når den er lukket. Karabinkroksvivelen må fungere uten hindring.
5. **Belastningsindikator:** Inspiser belastningsindikatoren for tegn på aktivering. Belastningsindikatoren er plassert i svivelen på karabinkroken. Sviveløyet vil bli forlenget og eksponere et rødt område på det illustrerte stedet, når det utsettes for fallstoppende krefter.
6. **Inntrekningsmekanisme:** Påse at inntrekningsmekanismen og tilknyttede komponenter fungerer riktig og i henhold til driftsinstruksjonene (se avsnitt 4.0 i denne håndboken).
7. **Etiketter/merkinger:** Påse at alle etiketter og merkinger sitter på plass der de skal være, og at de er leselige.



ENHETER SOM IKKE PASSERER INSPEKSJON ELLER SOM HAR VÆRT UTSATT FOR KREFTENE INVOLVERT I Å STOPPE ET FALL, ELLER SOM HAR VÆRT BRUKT TIL Å GJENNOMFØRE EN REDNING, MÅ TAS UT AV BRUK.

## 8.2 Vedlikehold

---

Grunnleggende vedlikehold av Miller fallsikringsutstyr vil forlenge levetiden til enheten, og bidra til at den yter sikkerhetsfunksjonen.

### Service

Service av Miller MightEvac automatisk inntrekkbare redningsline skal kun utføres av Honeywell Safety Products eller personer eller verksteder som har skriftlig autorisasjon fra Honeywell. Det må føres loggbok for all service og alle inspeksjonsdatoer for dette utstyret. Kun originale Miller reservedeler er godkjent for bruk i dette utstyret. Når utstyret har vært utsatt for fallstoppende krefter, må deler som kan repareres alltid returneres til vårt anlegg eller et godkjent servicesenter, for fysisk inspeksjon og ny sertifisering. Enheter som ikke kan repareres eller som ikke passerer inspeksjon, må avhendes på en slik måte at videre, utilsiktet bruk hindres. Ta kontakt med Honeywells tekniske tjenester på tlf. +1-800-873-5242 (linjevalg 4) / 02.48.52.40.40, for å få et returautoriseringsnummer.

### Rengjøring og lagring

Utsiden av utstyret må rengjøres regelmessig, og redningslinen må tørkes av med en fuktig klut og et mildt rengjøringsmiddel. Tørk med en tørr klut. Når utstyret ikke er i bruk må det oppbevares på et rent, tørt sted, fritt for varmeeksponering, for mye fuktighet, olje, kjemikaler, damper eller andre nedbrytende elementer. **Redningslinen skal være helt trukket inn i enheten når den ikke er i bruk.**

## Tack.

Tack för att du har köpt Miller-fallskyddsutrustning tillverkad av Honeywell Safety Products. Produkter från märket Miller tillverkas för att uppfylla de högsta kvalitetsstandarderna på vår anläggning som är certifierad i enlighet med ISO 9001. Miller-utrustning kan användas i många år om du tar hand om den på rätt sätt.

### VARNING

Alla som använder utrustningen måste läsa, förstå och följa alla anvisningar. **Underlåtelse att följa dem kan leda till allvarlig skada eller dödsfall.** Använd inte utrustningen om du inte är ordentligt utbildad för det.

## Frågor?

RING  
1.800.873.5242 / 02.48.52.40.40

Det är viktigt att den auktoriserade personen/användaren av utrustningen läser och förstår dessa anvisningar. Dessutom kräver federala lagar att arbetsgivare ser till att alla användare är utbildade inom korrekt installation, användning, inspektion och underhåll av fallskydd och utrustning för begränsade utrymmen. Fallskyddsutbildning bör vara en integrerad del i ett omfattande säkerhetsprogram.

Korrekt användning av fallskyddssystem kan rädda liv och minska risken för allvarliga skador till följd av fall. Användaren måste vara medveten om att krafterna när ett fall stoppas eller utdraget hängande kan orsaka kroppsskador. Rådfråga en läkare om det råder tvivel om användarens förmåga att använda produkten. Gravida kvinnor och minderåriga barn får inte använda produkten.

## 1.0 Syfte

Miller MightEvac® självindragande säkerhetslina med nödupphissning är en indragbar enhet som är utformad för att användas av personal som fallskydd på begränsade utrymmen med en snabbaktiverad räddningsmekanism för evakuering i nödsituationer.

## 2.0 Allmänna krav, varningar och begränsningar, 2.1 Allmänna krav,

Auktoriserade personer/användare måste få ta del av alla varningar och instruktioner.

**Alla auktoriserade personer/användare måste referera till de regler som styr arbetarskydd (inklusive regler för begränsade utrymmen) samt tillämpliga CE EN1496:2006, class A, EN 360:2002-standarder. Se produktmärkningen för information om specifika regler CE EN1496:2006, class A, EN 360:2002-standarder som produkten uppfyller.**

Alla auktoriserade personer/användare av utrustningen måste vara utbildade i korrekta procedurer för begränsade utrymmen.

Korrekta säkerhetsåtgärder bör alltid vidtas för att avlägsna hinder, skräp, material eller andra kända faror från arbetsområdet som kan orsaka skador eller störa användningen

av systemet.

All utrustning måste inspekteras i enlighet med tillverkarens instruktioner innan varje användning.

All utrustning bör regelbundet inspekteras av en kvalificerad person.

För att minimera risken att enheten oavsiktligt lossnar måste en kompetent person kontrollera systemkompatibiliteten.

Utrustningen får inte ändras på något sätt. Reparationer får endast utföras av tillverkaren eller personer eller enheter som fått skriftligt tillstånd av tillverkaren.

Alla produkter som uppvisar skador, ovanligt slitage eller tecken på försämrade funktioner måste kasseras omedelbart.

All utrustning som utsätts för ett fall måste tas ur drift.



Den auktoriserade personen/användaren bör ha en räddningsplan och medel för att genomföra den när utrustningen används.

Använd aldrig fallskyddsutrustning i andra syften än de som den utformats för. Fallskyddsutrustning bör aldrig användas för bogsering eller upphissning.

Alla syntetiska material måste skyddas från slagg, heta gnistor, öppna flammor eller andra värmekällor. Värmebeständiga material rekommenderas vid sådan användning.

Miljörisker bör övervägas när man väljer fallskyddsutrustning. Utrustningen får inte utsättas för miljörisker och kemikalier som kan ha skadliga effekter. Användning i extremt utsatta eller frätande miljöer kräver ett program med tätare inspektioner och underhåll för att garantera att enheten är i fortsatt fullgott skick.

Låt inte utrustningen komma i kontakt med något som kan skada den, inklusive men inte begränsat till vassa, sträva, grova eller heta ytor, svetsning, värmekällor, elektriska faror eller rörliga maskiner.

Exponera inte utrustningen för några faror den inte är utformad för att klara av. Rådfråga tillverkaren om du känner dig osäker.

Se alltid efter om det finns några hinder under arbetsområdet, för att garantera att en potentiell fallväg är ren.

Lämna tillräcklig fallfrigång under arbetsytan.

Ta aldrig bort produktetiketter, dessa innehåller viktiga varningar och viktig information för auktoriserade personer/ användare.

## 2.2 Varningar och begränsningar

---

### KAPACITET

**Endast för användning av EN person, både vad gäller fallskydd och räddningssituationer. Maxkapacitet är 136 kg, inklusive kroppsvikt, kläder och verktyg, om inget annat anges på etiketter. — ÖVERSKRID INTE DEN HÄR VIKTEN.**

**Kraften som krävs för att säkerhetsfunktionerna ska kunna användas när enheten är maximalt belastad är 22 lbs. (98 N).**

### INDRAGNING OCH LÅSNING AV SÄKERHETSLINAN

**Använd inte enheten om den inte drar in sig. Ha alltid säkerhetslinan spänd när den drar in sig.**

**Låset på enheten måste testas innan varje användning. Använd inte enheten om bromsarna inte aktiveras.**

### ANVÄNDNING

Den här enheten är utformad för användning vid installation ovanför huvudet och när enheten används tillsammans med ett monteringsfäste och installeras på förankringsenheter som godkänts av Honeywell, som ett trebensstativ.

Använd inte enheten horisontellt eller med horisontella säkerhetslinesystem om detta inte godkänts av tillverkaren.

**Arbeta aldrig ovanför enheten.**

**Enheten bör installeras och användas på ett sätt som minimerar risken för ett pendelfall.**

**Låt aldrig säkerhetslinan bli slak när den används som fallskydd eller i räddningsläge.**

**Låt inte säkerhetslinan böjas eller utsättas för fallskyddskrafter över strukturella delar eller kanter, oavsett användningsområde.**

**Använd aldrig enheten som en begränsnings- eller positioneringsanordning.**

**Enhetens räddningsmekanism är ENDAST TILL FÖR NÖDSITUATIONER. Använd den inte för att hissa upp personal eller material regelbundet**

### UNDERHÅLL

**Olja inte in enheten.**

**Enheten måste hållas ren och fri från föroreningar.**

**Enheten måste tas ur drift om någon del av systemet verkar skadad eller inte klarar en inspektion eller om enheten har utsatts för krafterna när ett fall stoppas eller under en räddning.**

**Försök inte utföra service på enheten.**

**Om enheten inte fungerar som den ska eller behöver repareras skickar du tillbaka enheten till tillverkaren, eller ett servicecenter som fått skriftligt tillstånd av tillverkaren, för reparationer.**

## 3.0 Systemkompatibilitet

Miller MightEvac självindragande säkerhetslina är endast utformad för användning med komponenter som godkänts av Honeywell. Om du byter ut eller ersätter någon av delarna med icke godkända komponentkombinationer eller undersystem eller både och kan detta påverka eller störa de olika delarnas säkerhetsfunktioner och riskera kompatibiliteten i systemet. Denna inkompatibilitet kan påverka hela systemets pålitlighet och säkerhet.

### 3.1 Komponenter i det personliga fallskyddssystemet

Tre nyckelkomponenter i det personliga fallskyddssystemet (Personal Fall Arrest System, PFAS) måste finnas på plats och användas korrekt för att ge arbetarna maximalt skydd.

#### A FÖRANKRING/FÖRANKRINGSANSLUTNING

Den första komponenten är förankringen/förankringsanslutningen. Förankringen, som även kallas förankringspunkt eller säkerhetspunkt, är en säker fästpunkt som enheter ansluts till och måste klara av 5 000 lbs. (22,2 kN) per arbetare. En förankringsanslutning – som en bandsling, D-bult eller ställningskrok – krävs ibland för att det ska gå att upprätta en kompatibel anslutning mellan anslutningsenheten och förankringen.

#### B HELSELE

Den andra systemkomponenten är den personliga skyddsutrustning som arbetaren har på sig när denne utför arbetet. Helselen är den enda selen som är godkänd för fallskydd. Helselar är utformade för att bistå när ett fritt fall stoppas och måste bäras i alla situationer där arbetarna utsätts för potentiella fria fall.

#### C ANSLUTNINGSENHET

Den tredje komponenten i systemet är anslutningsenheten, den kritiska länk som kopplar helselen till förankringen/förankringsanslutningen. Anslutningsenhetens viktigaste del är den inbyggda falldämparen. Oavsett om anslutningsenheten är en falldämpande kopplingslina eller en självindragande säkerhetslina är de utformade för att markant minska fallskyddskräfterna. Kopplingslinor av rep, vävband eller vajer som används som fallskydd MÅSTE användas tillsammans med en falldämpare (t.ex. Miller SofStop-paketet).

**På egen hand ger ingen av dessa komponenter skydd vid ett fall. Men om de används på rätt sätt och tillsammans med de andra komponenterna bildar de ett personligt fallskyddssystem som är absolut nödvändigt för säkerheten på arbetsplatsen.**



## 3.2 Komponentvarningar och begränsningar

---

\* Var vänlig följ rekommendationerna med hänsyn till standarderna i den region där du använder anordningen.

### \*FÖRANKRINGAR/FÖRANKRINGSANSLUTNINGAR

- Förankringar måste klara av **22,2 kN per arbetare**
- EN795
- Arbeta alltid rakt under förankringspunkten för att undvika skador på grund av ett pendelfall.
- När du väljer en förankringspunkt bör du alltid utgå ifrån uträkningsinformationen för fallfrigång som medföljer anslutningsenheten för att se till att förankringspunkten är på en höjd som gör att användaren inte slår i en lägre nivå vid ett eventuellt fall. Kom ihåg att falldämpare förlängs när de utsätts för fallskyddskrafter (se etiketterna/instruktionerna som medföljer falldämparen för ytterligare information).
- Förankringsanslutningar måste vara kompatibla med en snäppkarbinhake eller karbinhake och får inte kunna leda till att en last läggs på grindmekanismen (fasthållningsanordning).

### \*HELSELE

- Helsen är den enda selen som är godkänd för fallskydd.
- Selen måste bäras på rätt sätt. Gör en visuell kontroll av alla spännen för att se till att anslutningarna är korrekta och säkra innan varje användning. Alla band måste vara anslutna och justerade så att selen sitter helt åtsittande.
- Anslutningsenheter för fallskydd ska anslutas till den bakre D-ringen på helsen.
- EN361
- D-ringar på sidorna och framtill bör endast användas i positioneringssyfte. (Observera undantaget för främre D-ringar ovan.). D-ringar på axlarna bör endast användas för räddning, upphissning.
- Koppla aldrig ställningskrokar till D-ringar på en sele.
- Kroppsbälten bör endast användas i positioneringssyfte

### \*ANSLUTNINGSENHETER

- Gör endast kompatibla anslutningar.
- Använd endast anslutningsenheter som har låsande snäppkarbinhakar eller karbinhakar med automatlås.
- Anslut på ett sätt som begränsar fria fall till kortast möjliga avstånd. [ Max 1,8 m]
- Gör alltid en visuell kontroll för att se till att alla snäppkarbinhakar och karbinhakar fritt hakar i D-ringen på selen eller förankringspunkten/förankringsanslutningen och att grindmekanismen (fasthållningsanordningen) stängs och låses helt. Avaktivera eller begränsa aldrig fasthållningsanordningar som låses anslutningsenheter på något sätt.
- Se till att snäppkarbinhaken/karbinhaken är sig i en position som garanterar att grindmekanismen aldrig är den bärande delen.
- Falldämpare krävs för att minska fallskyddskrafterna. Alla falldämpare, falldämpande kopplingslinor och självindragande säkerhetslinor från Miller begränsar den maximala fallskyddskraften till 8 kN eller mindre.
- Låt aldrig en kopplingslina/säkerhetslina löpa under eller trassla in sig runt användarens armar, ben, nacke eller annat hinder.
- Knyt inga knutar på kopplingslinor eller säkerhetslinor och linda dem inte runt vassa, grova kanter eller strukturella delar med liten diameter.
- Koppla inte ihop flera kopplingslinor och koppla inte kopplingslinan till sig själv om den inte är specifikt utformad för det syftet.

## 4.0 Användning

### Räddningsanvändning

#### – FÖR ANVÄNDNING ENDAST I NÖDFALL –

MightEvacs räddningssystem bör endast användas vid nödfall. Använd den inte för att hissa upp personal eller material regelbundet.

**OBS! Vi rekommenderar att du drar ut säkerhetslinan ett par centimeter och håller den utdragen innan du aktiverar räddningsmekanismen. Ha alltid säkerhetslinan spänd i räddningsläget**

Dra ut låssprinten tills spärrhandtaget hoppar utåt. Du kan behöva rotera handtaget något för att de interna kugghjulen ska aktiveras helt. Låssprinten bör gå tillbaka till sitt ursprungliga läge när kugghjulen har aktiverats helt. Nu är enheten i räddningsläget.

**OBS! En redningssituation kan gjenomföres ved å heise opp en person til sikkerhet.**

**FÖR ATT HISSA UPP:** Håll säkerhetslinan sträckt samtidigt som du roterar spärrhandtaget motsols för att dra in säkerhetslinan i höljet.

**WARNING: Se alltid till att låssprinten har återgått helt till den låsta positionen när du går från indragsläget till räddningssläget. Använd inte enheten om den inte klarar av lasten i räddningsläget.**

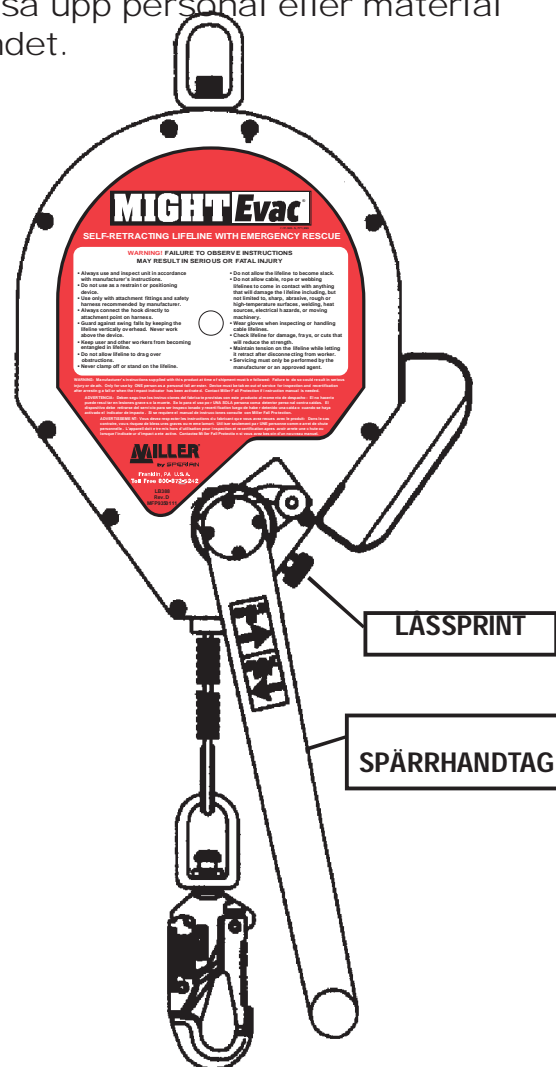

### Användning av självindragande säkerhetslina

För att återgå till indragsläget avlägsnar du tyngden från säkerhetslinan och säkrar änden på linan eftersom den kommer börja dra in sig när de interna kugghjulen avaktiveras. Dra ut låssprinten och håll. Tryck in spärrhandtaget, vid punkten där det är fäst i kugghjulsaxeln, för att avaktivera kugghjulen och låt sprinten falla på plats i den låsta positionen.

## 5.0 Installation

### 5.1 Allmän installation och anslutningar

MightEvac självindragande säkerhetslina måste monteras på en förankring ovanför huvudet med hjälp av lekaren och en låskarbinhake eller andra förankringsslutningar som godkänts av Miller, eller så måste den användas tillsammans med ett monteringsfäste från Miller som sedan installeras på ett trebensstativ. Förankringen måste klara av en dragpåkänning på 22,2 kN. Gå igenom alla varningar och instruktioner när du väljer plats för montering.



För allmänt fallskydd ansluter du säkerhetslinans anslutningsände (t.ex. snäppkarbinhake) till den bakre D-ringen på helselen.

MIGHTEVAC MED MONTERINGSFÄSTE

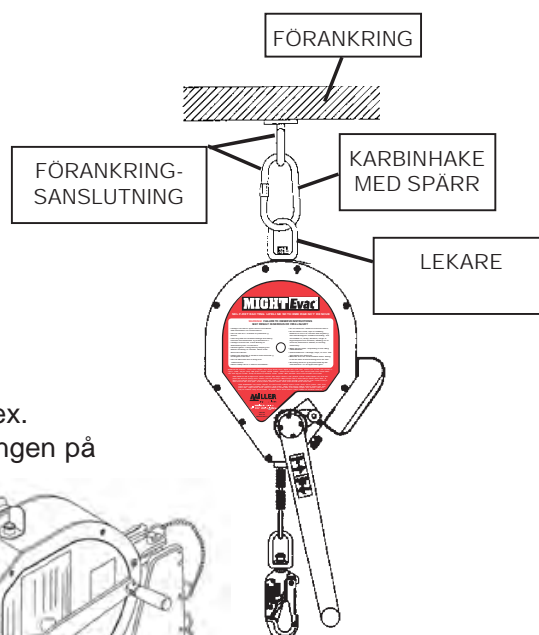
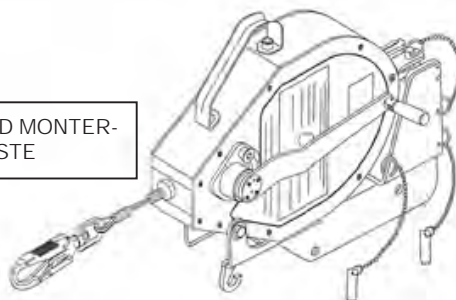

### 5.2 Installation av MightEvac på monteringsfäste (Ref. Fig. 1)

Steg 1: Ta bort de röda, runda skyddsklistermärkena från båda sidorna av MightEvac-enheten.

Steg 2: För in enhetens lekare i fästena enligt anvisningarna.

Steg 3: För enheten framåt tills de gängade hålen på höljet (där du tog bort klistermärkena) är i fas med hålen fram på fästet enligt anvisningarna.

**OBS!** Enhetens bärhandtag måste befinna sig i upprätt läge, bort från monteringsfästet.

För in fästeanordningen genom låsbrickan, brickan och hålet i fästet. Dra åt till 8 +/- 1 ft.-lbs. eller 96 +/- 12 in.-lbs. (10,9 Nm +/- 1,4 Nm). Upprepa för andra sidan.

Steg 4: För in sprinten genom fästet i de avsedda hålen. Då kopplas enheten till fästet på ett säkert sätt. Se till att sprinten sitter säkert genom båda hålen och håller sig på plats.

Steg 5: Fäst enheten med fästet till lämplig förankringsenhet från Miller och säkerställ med sprintarna som tillhandahålls. Se installationsprocedurer i avsnitt 5.3, 5.4, 5.5, 5.6 och 5.7 i den här bruksanvisningen.

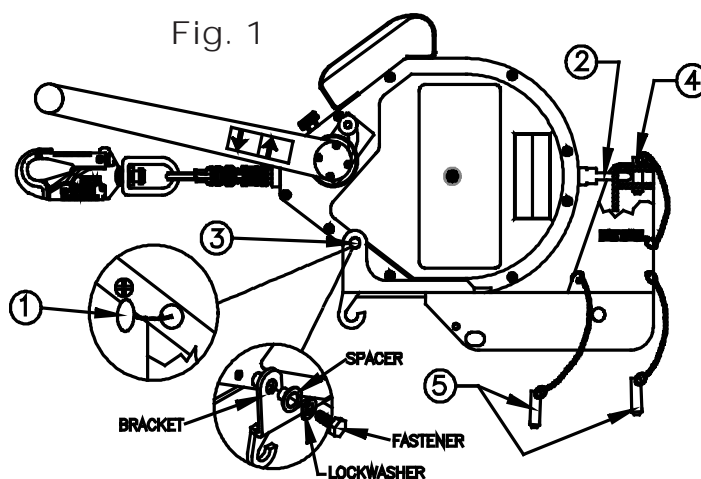

För att ta bort enheten vänder du helt enkelt på procedurerna ovan.

## 5.3 Installation på trebensstativ (Ref. Fig. 2a och 2b)

Steg 1: Placera fästkroken över justeringssprinten.

Steg 2: Roterä fästet mot benet på trebensstativet tills de övre hålen på fästet går förbi benet på trebensstativet och för in sprinten hela vägen genom båda sidorna av fästet. (OBS! Den här sprinten förs in bakom benet på trebensstativet, inte genom det – se Fig. 2b.)

Steg 3: Justera de nedre hålen i fästet så att det är i fas med hålen på benet på trebensstativet och för in sprinten genom fästet och benet på trebensstativet. Se till att sprinten är hela vägen igenom både fästet och benet på trebensstativet.

För att ta bort enheten vänder du helt enkelt på installationsproceduren. **WARNING:** Var noga med att inte ta bort den sprint som gör att benet på trebensstativet kollapsar, då detta kan leda till allvarliga skador.

Fig. 2a

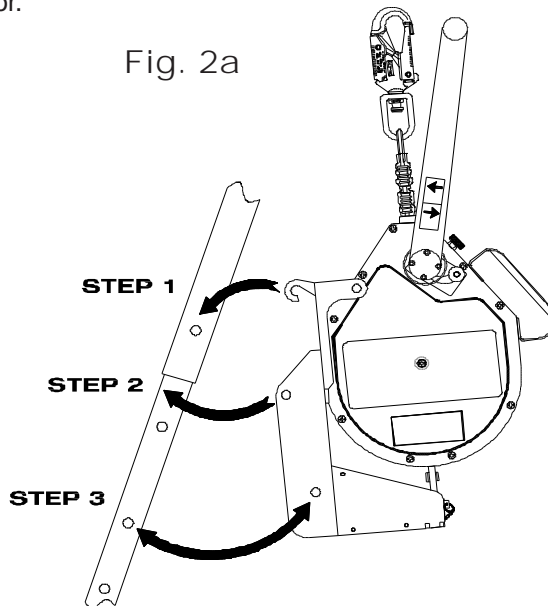
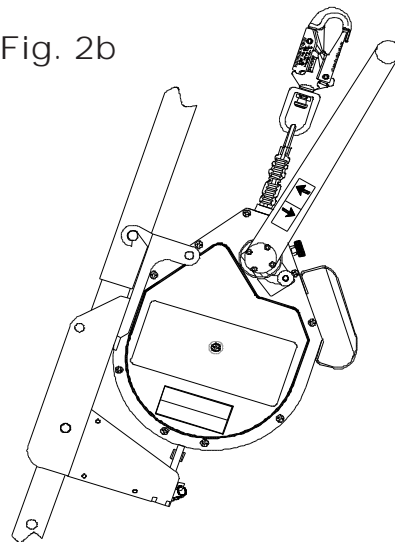

Fig. 2b





## 6.0 Uträkning av fallfrigång

Det är absolut nödvändigt att förstå hur man räknar ut fallfrigången för alla användningsområden för att undvika kontakt med en lägre nivå. Använd denna uträkning för att fastställa vilken fallfrigång som krävs.

### Uträkning av fallfrigång för självindragande säkerhetslina

*[Uträkningen är från arbetsnivå]*

Högsta skyddsavstånd

+ (faktor för arbete i en icke stående position)

+ (faktor för pendelfall)

+ säkerhetsfaktor på 0,9 m

= minsta påbjudna fallfrigång

**FÖRSIKTIGT:** Gå igenom alla **anteckningar, diagram och etiketter rörande fallfrigång för självindragande säkerhetslinor för att avgöra den exakta fallfrigång som krävs för ditt användningsområde.**

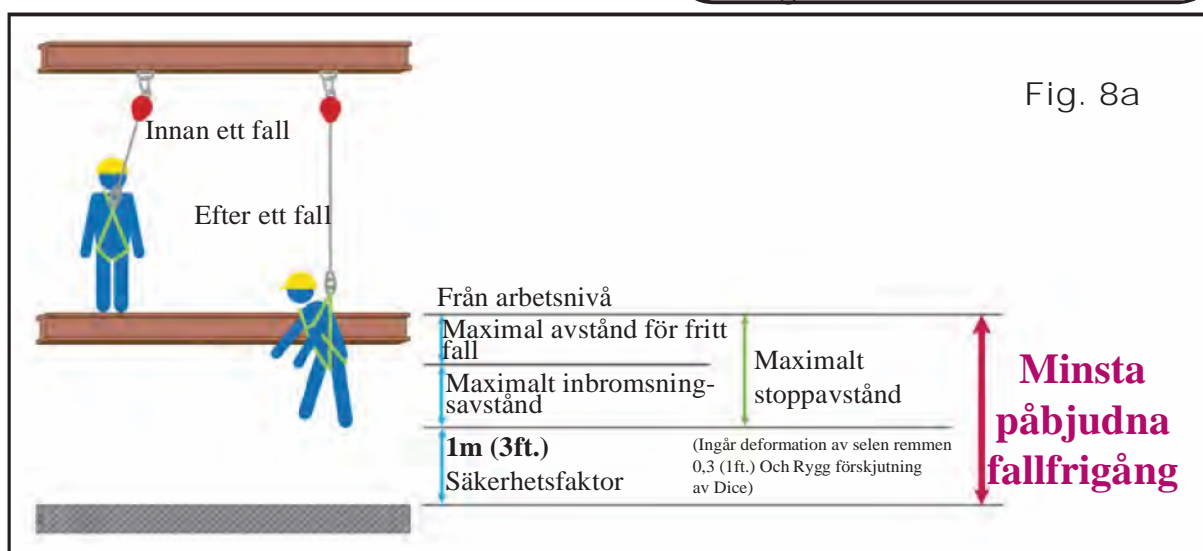

**VIKTIGA ANMÄRKNINGAR:** (See Fig. 8a, 8b, 8c & 8d.)

Den självindragande säkerhetslinan måste förankras ovanför huvudet för att garantera att uträkningen av fallfrigång och relaterad information stämmer.

Det är viktigt att förstå att andra faktorer – som om användaren utför arbete i en stående, hukande eller liggande ställning och/eller om användaren arbetar rakt under förankringsspunkten eller i en vinkel – kan påverka fallhöjdsavståndet när en självindragande enhet används.

Uträkningen av fallfrigång för självindragande säkerhetslinor förutsätter att användaren står upp. Om användaren kommer att utföra arbete i en hukande eller knästående ställning krävs ytterligare 0,9 meters fallfrigång. Om användaren kommer att utföra arbete i en liggande ställning krävs ytterligare 1,5 meters fallfrigång.

Uträkningen av fallfrigång för självindragande säkerhetslinor förutsätter även att användaren arbetar rakt under förankringsspunkten, vilket minimerar risken för pendelfall. I en situation där pendelfall kan förekomma blir det totala fallhöjdsavståndet större än om användaren skulle arbeta rakt under förankringsspunkten. Vid viss användning kanske det inte är möjligt att arbeta rakt under förankringsspunkten. Då måste arbetaren öka fallfrigången för att ta med faktorn för pendelfall i beräkningen. Hur som helst får arbetaren inte utsättas för risk för pendelfall där kontakt med andra föremål kan förekomma.

Det maximala skyddsavståndet (fritt fall + inbromsning) varierar beroende på vilken självindragande säkerhetslina som används. Gå alltid efter etiketterna på den specifika utrustningen när du ska avgöra det maximala skyddsavståndet.

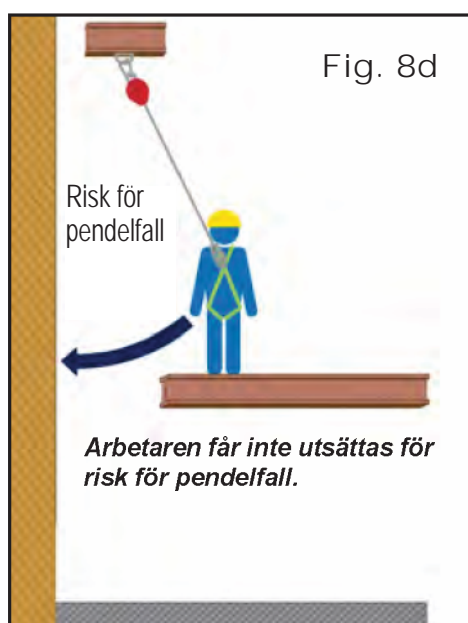
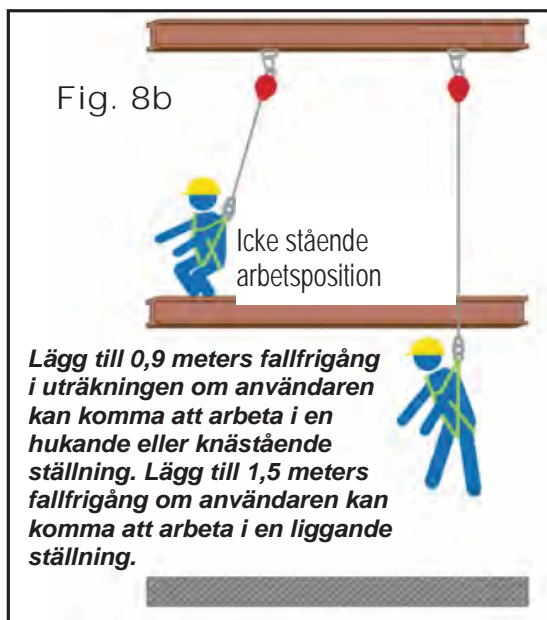

Kontakta Honeywell Technical Services om du har några frågor vad gäller hur man räknar ut fallfrigång:

**1-800-873-5242 (tryck 4) /  
02.48.52.40.40**

## 7.0 Utbildning

Den som köper utrustningen måste se till att all personal som använder utrustningen är bekanta med dessa instruktioner och är utbildade på rätt sätt vad gäller användning, begränsningar, installation, inspektion och underhåll av produkten. Utbildning bör ske regelbundet och utan att utsätta eleverna för fallrisker.

*OBS! Överdriven träning med den här anordningen sliter på kugghjulen i enheten och minskar därmed livslängden, vilket gör att service krävs mycket mer regelbundet. Enhetens räddningsmekanism är endast till för nödsituationer. Använd den inte för att hissa upp personal eller material regelbundet.*

Miller Training kan tillhandahålla den kunskap och de färdigheter som krävs för att du ska kunna uppnå en säker, mer produktiv arbetsmiljö. Kontakta en representant på 800-873-5242/ 02.48.52.40.40 idag för mer information.

## 8.0 Inspektion och underhåll

### 8.1 Inspektions- och användningskontroller

**VARNING: Användaren måste genomföra dessa användningskontroller och inspektioner innan varje användning. Dessutom måste en kompetent person inspektera utrustningen regelbundet, minst en gång om året.\***

**FÖRSIKTIGT: Ha alltid på dig handskar när du inspekterar vajerlinor/kabelnheter – trasiga ändrar kan orsaka skador!**

**1. Enhetshölje och delar/monteringsfäste:** Inspektera enheten för att upptäcka eventuella lösa fästeanordningar och böjda, spruckna, förvrängda, slitna, ej fungerande eller skadade delar.

**2. Säkerhetslina:**

a. Med enheten i monterad ställning testar du säkerhetslinans indragning och sträckning genom att dra ut flera decimeter vajer och låta den dra in sig i enheten igen. Håll alltid vajern något sträckt när den drar in sig. Säkerhetslinan bör gå att dra ut utan hinder och dra in sig hela vägen i enheten.

Om säkerhetslinan inte går att dra ut smidigt eller fastnar när den drar in sig drar du ut vajern ur höljet helt och hållet och låter den dra in sig långsamt medan du håller den sträckt. Använd inte enheten om säkerhetslinan inte drar in sig som den ska.

b. Säkerhetslinan bör kontrolleras regelbundet för upptäcka eventuella tecken på skador. Inspektera hela linan för att upptäcka rispor, bränmärken, rost, knutar, fransiga och slitna delar, trasiga ändrar eller kemiska skador.

**3. Bromsmekanism:** Du kan testa bromsmekanismen genom att ta tag i säkerhetslinan OVANFÖR lastindikatorn och dra hårt och stadigt nedåt, vilket aktiverar bromsarna. Säkerhetslinan bör inte glida när bromsarna är aktiverade. När du släpper linan avaktiveras bromsarna och enheten övergår till indragningsläget.

**4. Snäppkarbinhake:** Inspektera snäppkarbinhaken noga för att upptäcka skador, förvriddning, sprickor, rost eller gropiga ytor. Snäppkarbinhakens grindmekanism (fasthållningsanordning) bör passa i krokdelen utan att fastna och får inte vara böjd, förvrängd eller blockerad. Grindmekanismfjäders fjäder bör applicera så mycket tryck att grindmekanismen stängs ordentligt. Grindlåsmekanismen måste förhindra att grindmekanismen öppnas när den är stängd. Lekaren på snäppkarbinhaken bör fungera smidigt.

**5. Lastindikator:** Inspektera lastindikatorn för att upptäcka tecken på aktivering. Lastindikatorn finns i lekaren på snäppkarbinhaken. Lekarens öga förlängs och exponerar ett rött område på platsen som visas på bilden när den utsätts för fallskyddskrafter.



**6. Räddningsmekanism:** Se till att räddningsmekanismen och associerade komponenter fungerar som de ska i enlighet med användarinstruktionerna (se avsnitt 4.0 i den här bruksanvisningen).

**7. Etiketter/märkning:** Se till att alla etiketter och märkningar finns kvar och går att läsa.

**ENHETER SOM INTE KLARAR EN INSPEKTION ELLER SOM HAR UTSATTS FÖR KRAFTERNA NÄR ETT FALL STOPPAS ELLER UNDER EN RÄDDNING MÅSTE TAS UR DRIFT.**

## 8.2 Underhåll

---

Grundläggande skötsel av all fallskyddsutrustning kommer att förlänga livslängden för enheten och bidra till att den viktiga skyddsfunktionen bibehålls.

### Service

Service av Miller MightEvac självindragande säkerhetslina får endast göras av Honeywell Safety Products eller personer eller enheter som fått skriftlig auktorisering av Honeywell. En logg över alla service- och inspektionsdatum för enheten måste upprätthållas. Endast originalersättningsdelar från Miller är godkända för användning i enheten. Enheter som kan repareras måste skickas tillbaka till våra anläggningar eller till ett godkänt servicecenter för fysisk inspektion och omcertifiering när de utsätts för fallskyddskrafter. Enheter som inte kan repareras och som inte klarar en inspektion måste kasseras på ett sätt som förhindrar framtida användning av misstag. Kontakta din Honeywell-distributör eller ring Honeywell Technical Services på 1-800-873-5242 (tryck 4) 02.48.52.40.40 för ett returauktoriseringsnummer.

### Rengöring och förvaring

Rengör enhetens utsida och torka av säkerhetslinan med en fuktig trasa och ett mildt rengöringsmedel regelbundet. Torka med en handduk. När enheten inte används bör den förvaras på en ren, torr plats där den inte utsätts för värme, ljus, överdriven fukt, olja, kemikalier, ångor eller andra nötande ämnen **Säkerhetslinan bör vara helt indragen i enheten när den inte används.**

## Pod'akovanie

Ďakujeme, že ste si zakúpili zariadenia na ochranu pred pádom Miller, ktoré vyrobila spoločnosť Honeywell Safety Products. Výrobky značky Miller sú konštruované v zariadení s certifikátom ISO 9001, vďaka čomu sú zabezpečené tie najvyššie štandardy. Zariadenia Miller vám pri správnej starostlivosti budú slúžiť mnoho rokov.

### VAROVANIE

**Všetky osoby, ktoré toto zariadenie budú používať, si musia prečítať, porozumieť a dodržiavať všetky pokyny. Vynechanie týchto krokov môže zapríčiniť vážne zranenie alebo smrť. Zariadenie nepoužívajte, kým nie ste správne vyškolení.**

### Máte otázky?

ZAVOLAJTE NA ČÍSLO:  
1.800.873.5242 / 02.48.52.40.40

Je mimoriadne dôležité, aby si osoba alebo používateľ oprávnený na používanie tohto zariadenia prečítal a porozumel týmto pokynom. Navyše federálne legislatívne normy vyžadujú, aby sa zabezpečilo vyškolenie používateľov v súvislosti so správnou montážou, používaním, kontrolou a údržbou zariadení na zabezpečenie proti pádom pri práci v obmedzenom priestore. Školenie v súvislosti so zabezpečením proti pádom by malo predstavovať jednu z hlavných súčastí komplexného bezpečnostného programu.

Správne používanie systémov zabraňujúcich pádom môže zachrániť životy a znížiť potenciálne riziko vážnych zranení zapríčinených pádmi. Používateľ si musí uvedomiť, že sily, ktoré pôsobia pri blokovaní pádu alebo dlhšom tlaku, môžu spôsobiť fyzické zranenia. V prípade akýchkoľvek pochybností o spôsobilosti používateľa na prácu s týmto produktom sa poraďte s lekárom. Tento produkt nesmú používať tehotné ženy ani nepnoleté osoby.

## 1.0 Účel

Samonavíjacie záchranné lano s núdzovým zdvíhadlom Miller MightEvac® predstavuje samonavíjacie zariadenie navrhnuté na používanie pri zabezpečení pred pádom v obmedzených priestoroch. Obsahuje rýchlo sa aktivujúci zdvíhací mechanizmus pre prípady mimoriadneho uvoľnenia.

## 2.0 Všeobecné predpoklady

### 2.1 Všeobecné predpoklady

Oprávneným osobám a používateľom sa musia poskytnúť všetky výstrahy a pokyny.

**Všetky oprávnené osoby a používatelia musia dodržiavať nariadenia v súvislosti s bezpečnosťou pri práci (vrátane smerníc o obmedzenom priestore), rovnako ako aj príslušné štandardy CE EN1496:2006, class A, EN 360:2002. Informácie o konkrétnych smerniciach CE EN1496:2006, class A, EN 360:2002 nájdete na štítkoch výrobku.**

Všetky oprávnené osoby a používatelia tohto zariadenia musia prejsť školením v súvislosti so správnymi postupmi pri práci v obmedzených priestoroch.

Vždy je potrebné vykonať bezpečnostné opatrenia na odstránenie všetkých prekážok, trosiek, materiálu alebo iného známeho

nebezpečenstva z pracovného priestoru, ktoré by mohlo spôsobiť zranenie alebo ohroziť prevádzku systému

Všetky súčasti je potrebné pred ich používaním skontrolovať podľa pokynov výrobcu.

Všetky zariadenia musí pravidelne kontrolovať kvalifikovaná osoba.

Aby sa predišlo potenciálnemu náhodnému odpojeniu, je potrebné, aby sa kompetentná osoba ubezpečila o kompatibilitate systému.

Zariadenie je zakázané akokoľvek upravovať. Opravy smie vykonávať iba výrobca, osoby alebo subjekty, ktoré boli písomne splnomocnené výrobcom.

Výrobok, ktorý sa javí ako poškodený, neprirodzene opotrebovaný alebo zničený,



musí byť okamžite vyradený. Každé zariadenie, ktoré môže spadnúť, je potrebné odstrániť. Oprávnená osoba alebo používateľ musí disponovať záložným plánom a prostriedkami, ktoré môže pri používaní tohto zariadenia použiť.

Zariadenie na ochranu pred pádmi nepoužívajte na iné činnosti, než na ktoré je určené. Zariadenie na ochranu pred pádmi sa nesmie používať na ťahanie ani dvíhanie.

Všetky syntetické materiály je potrebné ochrániť pred špinou, iskrami, otvorenými plameňmi alebo inými zdrojmi tepla. Pri tomto použití sa odporúča používať materiály odolné proti teplu.

Pri výbere zariadenia na ochranu pred pádmi je potrebné zvážiť aj nebezpečenstvá vyplývajúce z prostredia. Zariadenie sa nesmie vystaviť nebezpečenstvám vyplývajúcim z prostredia a chemikáliám, ktoré ho môžu poškodiť. Použitie vo vysoko korozívnych alebo leptavých prostrediach si vyžaduje častejšiu kontrolu a

servisný program, ktoré zabezpečia integritu údržby zariadenia.

Zariadenie nevystavujte kontaktu s čímkoľvek, čo by ho mohlo poškodiť, a to vrátane (no nie výhradne) ostrých, brúsnych, drsných alebo teplých povrchov, zvarovania, zdrojov tepla, elektrických zariadení alebo pohybujúcich sa strojov.

Zariadenie nevystavujte takým podmienkam, na zvládnutie ktorých nebolo navrhnuté. Ak máte pochybnosti, obráťte sa na výrobcu.

Vždy skontrolujte priestor pod oblasťou výkonu práce, aby sa zabezpečilo, že miesto bude v prípade pádu prázdne.

Pod pracovnou plochou zabezpečte dostatočný priestor pre prípad pádu.

Z výrobku nikdy neodstraňujte štítky, ktoré by pre autorizované osoby/používateľov mohli obsahovať dôležité výstrahy a informácie.

## 2.2 Výstrahy a obmedzenia

### KAPACITA

**Určené na použitie iba pre JEDNU osobu, a to aj pri ochrane pred pádom, aj pri núdzovom použití. Maximálna kapacita je 136 kg (300 libier),**

**vrátane telesnej hmotnosti, oblečenia a nástrojov. Hodnoty platia, ak nie sú na štítku uvedené iné informácie. – TOTO ZATAŽENIE NEPREKRAČUJTE.**

**Sila potrebná na vykonanie záchranej činnosti pri zaťaženom zariadení** predstavuje 98 N (22 libier).

### SAMONAVÍJANIE A BLOKOVANIE ZÁCHRANNÉHO LANÁ

**Zariadenia nepoužívajte, ak nefunguje samonavíjanie. Počas navíjania udržiavajte záchranné lano vždy napnuté.**

**Pred každým použitím je potrebné skontrolovať funkciu zablokovania. Zariadenia nepoužívajte, ak nefungujú brzdy.**

### POUŽITIE

Zariadenie je navrhnuté na výškovú montáž, kde sa využíva v spojení s montážnou konzolou a spôsobmi ukotvenia

schválenými spoločnosťou Honeywell, akými je trojnožka.

**Do not use this device for horizontal use**  
Zariadenie nepoužívajte vo vodorovnej polohe, prípadne pomocou vodorovných systémov záchranného lana, ak tento spôsob neschválil samotný výrobca.

Nikdy nevykonávajte prácu nad zariadením.

Montáž a používanie zariadenia musia byť prispôbené tak, aby sa čo najviac znížila možnosť pádu pri rozhodnutí.

Ak sa záchranné lano používa na ochranu pred pádom alebo v záchrannom režime, udržiavajte ho vždy napnuté.

Nedovoľte, aby sa záchranné lano pri akomkoľvek použití prehlo alebo bolo vystavené sile pri zadržaní cez konštrukčné prvky alebo hrany.

Nikdy ho nepoužívajte ako zadržiavacie ani polohovacie zariadenie.

Mechanizmus zdvíhadla tohto zariadenia je určený **LEN NA NÚDZOVÉ POUŽITIE**. Nepoužívajte ho na pravidelné zdvíhanie osôb ani materiálu.

### ÚDRŽBA

Zariadenie nepremazávajte.

Zariadenie je potrebné udržiavať čisté a nekontaminované.



Výrobok sa musí prestať používať, ak sa akákoľvek súčasť systému zdá byť poškodená alebo neprešla kontrolou. Nepoužívajte ho ani vtedy, ak bol vystavený silám pri zabránení pádu alebo sa použil ako záchranný prostriedok pri páde.

Zariadenie sa nepokúšajte opravovať. Ak zariadenie nepracuje správne alebo si vyžaduje opravu, vráťte ho výrobcovi, prípadne autorizovanému stredisku opráv, ktoré písomne splnomocnil výrobca.

## 3.0 Kompatibilita systému

Samonavíjacie záchranné lano Miller MightEvac je navrhnuté na použitie so súčastami, ktoré schválila spoločnosť Honeywell. Náhrada alebo výmena za neschválenú kombináciu súčastí, podsystémy

alebo oboje, môže ovplyvniť alebo narušiť bezpečnostnú funkciu jednotlivých súčastí, čím sa ohrozi kompatibilita v rámci samotného systému. Táto nekompatibilita môže ovplyvniť spoľahlivosť a bezpečnosť celého systému.

## 3.1 Súčasti osobného systému na zastavenie pádu

Na zabezpečenie maximálnej ochrany pracovníkov je potrebné správne umiestnenie a používanie troch kľúčových súčastí osobného systému na zastavenie pádu.

### A. UKOTVENIE/KONEKTOR UKOTVENIA

Prvým komponentom je ukotvenie/konektor ukotvenia. Ukotvenie, alebo aj bod ukotvenia či upevnenia, predstavuje bezpečný spojovací bod spájacích prvkov, ktorý musí byť schopný udržať silu 22,2 kN (5 000 libier) na pracovníka. Za účelom vytvorenia kompatibilného prepojenia medzi spájacím prvkom a ukotvením je niekedy potrebné použiť konektor ukotvenia, napr. popruhy cez rameno, D-skrutka alebo háková kotva.

### B. PRVKY NA TELE PRACOVNÍKA

Druhú súčasť systému predstavuje osobné ochranné vybavenie, ktoré počas výkonu práce nosí pracovník na tele. Jedinou prijateľnou pomôckou pri zastavení pádu je celotelový postroj. Celotelové postroje sú skonštruované tak, aby zabránili voľnému pádu, a je potrebné ich nosiť vo všetkých situáciách, keď sú pracovníci vystavení riziku voľného pádu.

### C. SPÁJACÍ PRVOK

Tretí komponent systému predstavuje spájací prvok, ktorý slúži ako dôležité prepojenie medzi ochranným prvkom na tele pracovníka a ukotvením/konektorom ukotvenia. Najdôležitejšou funkciou spájacieho prvku je zabudovaný tlmič nárazov. Či už spájací prvok predstavuje lanko tlmiace nárazy alebo samonavíjacie záchranné lano, obidva výrobky sú navrhnuté tak, aby výraznou mierou znižovali sily zastavenia pri páde. Laná, siete alebo drôtené lanká využívané na zastavenie pádu sa MUSIA používať v spojení s tlmičmi nárazov (napr. súprava Miller SofStop). Žiadna z týchto súčastí samostatne neposkytuje ochranu pred voľným pádom. Ak sa však správne použijú spolu, vytvoria systém osobného systému na zastavenie pádu, ktorý je pre bezpečnosť pracoviska mimoriadne dôležitý.

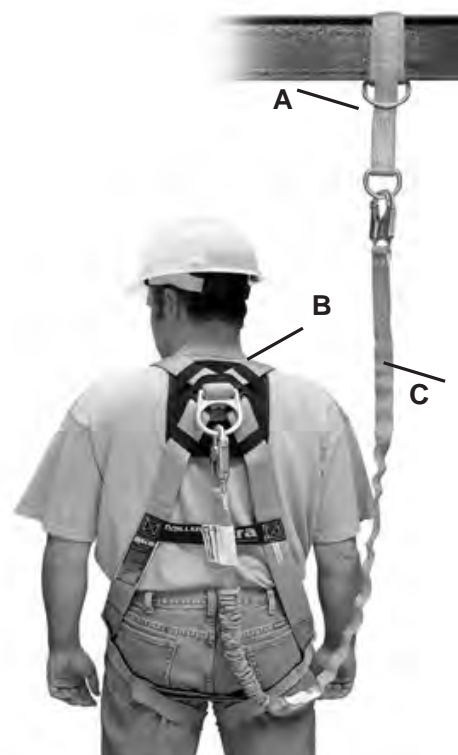

## 3.2 Výstrahy a obmedzenia súčasti

\* Je nevyhnutné dodržiavať doporučená normy regiónu kde prístroj používate.

### \*UKOTVENIA/KONEKTORY UKOTVENIA

- Ukotvenia musia zvládnuť zaťaženie 22,2 kN (5 000 libier) na pracovníka.
- EN795
- Aby ste sa vyhli zraneniu pri rozhoďaní, pracujte vždy priamo pod bodom ukotvenia.
- Pri výbere bodu ukotvenia sa vždy riadte informáciami o výpočte výšky pre prípad pádu poskytnutej so spájacími prvkami, vďaka čomu sa zabezpečí, že bod ukotvenia bude v dostatočnej výške, aby v prípade pádu nezranili pod ním stojaceho používateľa. Nezabúdajte, že sa tlmiče nárazov pri pôsobení sily zastavenia pádu natiahnu (ďalšie podrobnosti nájdete na štítkoch a pokynoch dodávaných s tlmičom nárazov).
- Konektor ukotvenia musí byť kompatibilný s karabínkou a zároveň sa pri ňom nesmie stať, že by záťaž pôsobila na jej pohyblivú a otváraciu časť.

### \*PRVKY NA TELE PRACOVNÍKA

- Jedinou prijateľnou pomôckou pri zastavení pádu je celotelový postroj.
- Je mimoriadne dôležité, aby bol postroj správne nasadený. Pred každým použitím skontrolujte pohľadom všetky remene, aby ste sa presvedčili o správnom a bezpečnom pripojení sa. Všetky remene a spojenia je potrebné upraviť tak, aby pohodlne sedeli.
- Spájacie prvky ochrany pred pádom je potrebné pripojiť k zadnému D-krúžku celotelového postroja.
- EN361
- Bočné a predné D-krúžky sa smú využívať len pri polohovaní. (Zohľadnite hore uvedenú výnimku predného D-krúžku.) – ramenné D-krúžky možno využívať len na zdvíhanie pomocou zdvíhadla.
- K D-krúžku postroja nikdy nepripájajte pelikánové háky.
- Telové remene možno používať len na polohovanie.

### \*SPÁJACIE PRVKY

- Vytvárajte iba kompatibilné spojenia.
- Používajte len spájacie prvky obsahujúce uzamykateľné karabíny alebo karabínky s automatickým blokováním.
- Spájajte ich spôsobom, ktorý zníži voľný pád na tú najmenšiu možnú dĺžku [maximálne 1,8 m (6 stôp)]
- Pohľadom vždy skontrolujte, že sa každá z karabínok sama zacvakla do D-krúžku alebo bodu či konektoru ukotvenia. Skontrolujte tiež, že je ich otváracia časť úplne uzavretá a zablokovaná. Nikdy nebráňte uzavretiu karabínky ani nijakým spôsobom spájacie prvky neupravujte.
- Skontrolujte, že sú karabínky v takej polohe, aby záťaž nikdy netlačila na ich otváraciu časť.
- Na zníženie síl pôsobiacich pri páde sa vyžaduje používanie tlmičov nárazov. Všetky tlmiče, tlmiace lanká a samonavíjacie záchranné laná značky Miller znižujú maximálnu silu pri páde na úroveň 8 kN (1 800 libier) alebo menej.
- Vždy dbajte, aby sa lanko/záchranné lano nedostalo pod alebo sa neomotalo okolo rúk, nôh, krku používateľa ani iných prekážok.
- Na lankách a záchranných lanách neviažte uzly ani ich neobmotávajte okolo ostrých či drsných okrajov, ani konštrukčných prvkov s malým priemerom.
- Nezväzujte dohromady viaceré lanká ani o seba nepriväzujte dva konce lanka, okrem prípadu, keď je na to špeciálne navrhnuté.

## 4.0 PREVÁDZKA

### Prevádzka zdvíhadla

#### – LEN NA NÚDZOVÉ POUŽITIE –

**Mechanizmus zdvíhadla MightEvac je určený na použitie len v prípade núdze. Nepoužívajte ho na pravidelné zdvíhanie osôb ani materiálu.**

**POZNÁMKA:** Pred aktiváciou režimu zdvíhadla sa odporúča odvíť a upevniť niekoľko stôp záchranného lana. Počas režimu zdvíhadla vždy udržiavajte záchranné lano napnuté.

Planžetový čap vytiahajte, kým rukoväť rohatky nevyskočí smerom von. Bude možno potrebné rukoväť jemne otočiť, aby sa úplne aktivovali vnútorné prevody. Po úplnom aktivovaní prevodov by mal planžetový čap opäť zapadnúť do svojej pôvodnej polohy. Zariadenie sa prepne do režimu zdvíhadla.

**POZNÁMKA:** Záchranu možno vykonať zdvihnutím osoby do bezpečia.

**ZDVÍHANIE:** Pri vytváraní jemného napnutia záchranného lana otáčajte rukoväť rohatky proti smeru hodinových ručičiek, čím záchranné lano navijete do puzdra.

**UPOZORNENIE:** Pri zmene režimu zo samonavíjacieho na zdvíhadlo sa vždy uistite, že planžetový čap sa úplne vrátil do svojej uzamknutej polohy. Ak zariadenie v režime zdvíhadla nedokáže udržať záťaž, nepoužívajte ho.

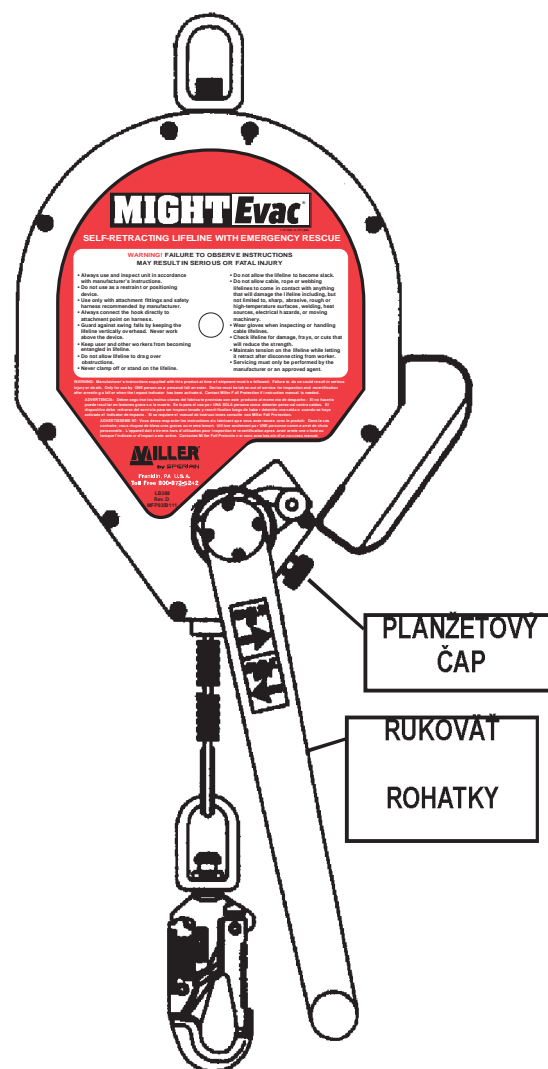

### Prevádzka samonavíjacieho lana

Na vrátenie jednotky do samonavíjacieho režimu odoberte zo záchranného lana záťaž a jeho koniec zabezpečte tak, aby sa po vypnutí vnútorných prevodov mohlo začať navíjať. Vytiahnite planžetový čap a podržte ho v tejto polohe. Zatlačte na rukoväť rohatky smerom dnu, kde sa spája s hriadelom prevodu, aby sa uvoľnili prevody, čím sa čapu umožní vrátiť sa do svojej zablokovanej polohy.

## 5.0 Montáž

### 5.1 Všeobecná montáž a vytváranie spojení

Samonavíjacie záchranné lano Miller MightEvac sa musí montovať na ukotvenie vo výške pomocou pripájacieho obrtlíka a uzamykateľnej karabíny, prípadne iného spoločnosťou Miller schváleného konektoru ukotvenia. Možno ho tiež použiť v spojení s montážnou konzolou Miller, ktorá sa následne namontuje na trojnožku. Ukotvenie musí zvládnuť zaťaženie 22,2 kN (5 000 libier). Pri výbere miesta montáže si pozrite všetky upozornenia a pokyny.

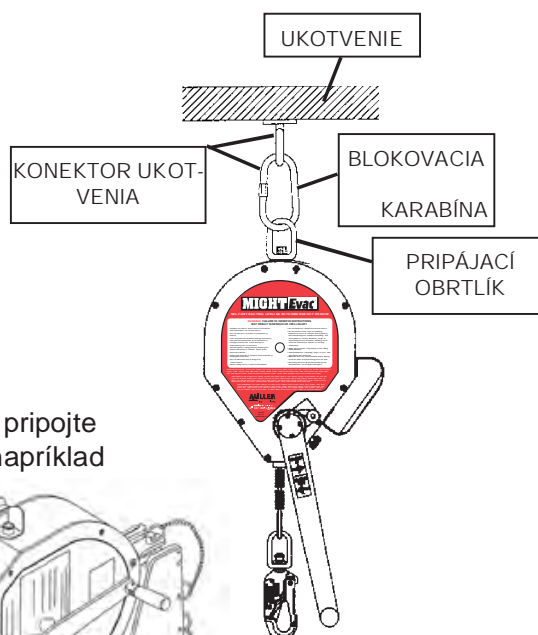

Na všeobecnú ochranu pred pádom pripojte konektor konca záchranného lana (napríklad karabínu) k zac

JEDNOTKA MIGHTEVAC  
S MONTÁŽNOU KONZOLOU

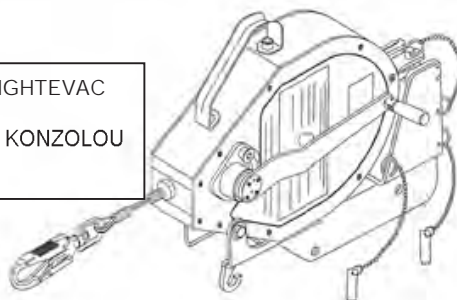

### 5.2 Montáž jednotky MightEvac na montážnu konzolu (pozri Obr. 1)

Krok 1: Z oboch strán jednotky MightEvac odstráňte okrúhle červené ochranné nálepky.

Krok 2: Podľa znázornenia vložte do konzoly jednotky pripájací obrtlík.

Krok 3: Jednotku zasúvajte do puzdra, kým sa závitové otvory (na mieste, kde boli nálepky) nezarovnajú s otvormi na prednej strane konzoly tak, ako je znázornené. POZNÁMKA: Manipulačná rukoväť jednotky musí smerovať nahor od konzoly. Vložte spojovací prvok cez poistnú podložku, rozperu a diery v konzole. Utihnite momentom 8 plus alebo mínus jeden (1) stôp na libru (96 plus alebo mínus 12 palcov na libru). Postup opakujte aj pre protiahlú stranu

Krok 4: Do otvorov vložte spojku. Týmto spôsobom bezpečne upevnite jednotku do konzoly. Skontrolujte, že sú kolíky bezpečne vložené do oboch otvorov, a že sa nehýbu.

Krok 5: Jednotku s konzolou namontujte na kotviace zariadenie schválené spoločnosťou Miller a vložte poskytnuté zabezpečovacie spojky. Pozri postupy montáže v kapitolách 5.3, 5.4, 5.5, 5.6 a 5.7 tejto príručky.

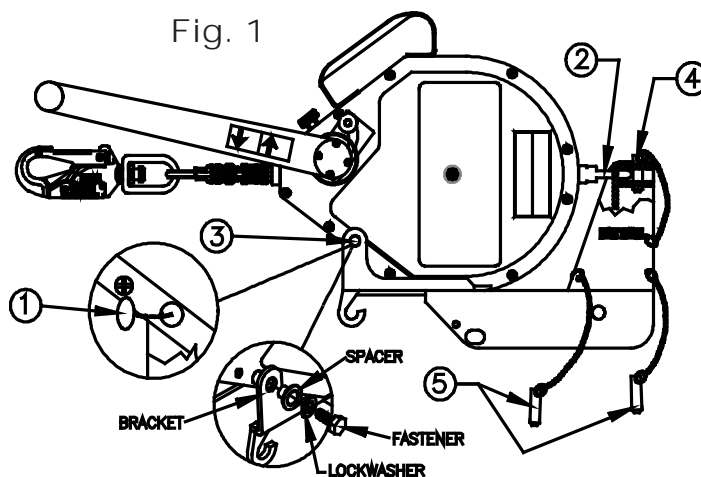

Pri demontáži jednotky sa stačí týmto postupom riadiť v opačnom smere.

BRACKET = KONZOLA, SPACER = ROZPERA,  
FASTENER = SPONA, LOCKWASHER = POISTNÁ PODLOŽKA

## 5.3 Postup montáže na trojnožku (pozri Obr. 2a a 2b)

Krok 1: Hák konzoly umiestnite ponad nastavovací čap.

Krok 2: Konzolu nasmerujte smerom na nožičky trojnožky, až kým neprejdú otvormi na vrchu konzoly. Obidve strany konzoly potom upevnite zasunutím čapu až na doraz. (POZNÁMKA: Čap bude smerovať poza nožičku trojnožky, nie priamo cez ňu – pozri Obr. 2b.)

Krok 3: Zarovnajte spodné otvory konzoly s otvormi v nožičkách trojnožky a vložte cez ne spájacie kolíky. Skontrolujte, že kolíky úplne prešli aj konzolou, aj nožičkou trojnožky.

Pri demontáži zariadenia sa stačí riadiť postupom montáže v opačnom smere. UPOZORNENIE: Dávajte pozor, aby ste neodmontovali spojovací kolík, ktorý by spôsobil pád nožičky trojnožky, čo by mohlo zapríčiniť vážne zranenie.

Fig. 2a

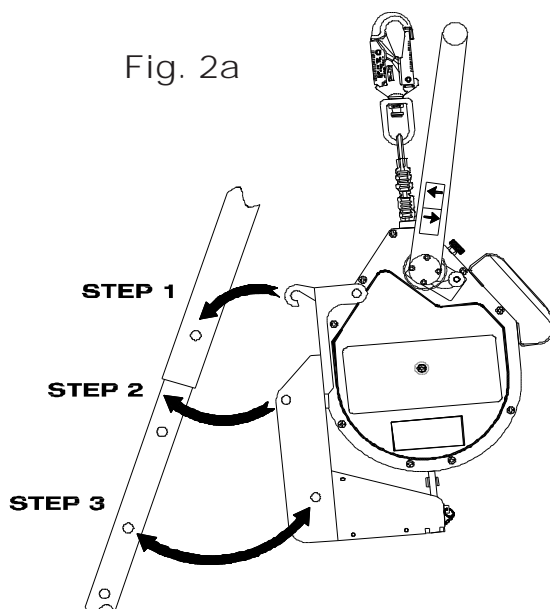
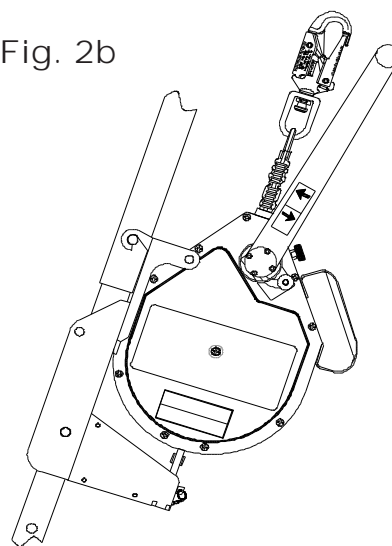

Fig. 2b





## 6.0 Výpočet veľkosti priestoru pre prípad pádu

Je veľmi dôležité pochopiť, ako vypočítať vzdialenosť potrebnú pre prípad pádu každého pracovného využitia, aby sa zabránilo kontaktu s nižšou úrovňou. Na rozhodovanie sa o veľkosti priestoru pre prípad pádu použite nasledovný výpočet.

### Výpočet veľkosti priestoru pre prípad pádu pri samonavíjacom záchrannom lane

[Výpočet vykonaný z úrovne miesta práce]

Maximálna vzdialenosť zastavenia

- + (faktor pracovnej pozície, pri ktorej sa nestojí)
  - + (faktor pri páde po rozhoďaní)
  - + 0,9 m (3 stopy) Bezpečnostný faktor
- = Potrebný priestor pre prípad pádu

UPOZORNENIE: Pri rozhodovaní sa o presnom potrebnom priestore pre prípad pádu pre vaše pracovné použitie sa riadte poznámkami, diagramami a štítkami súvisiacimi so samonavíjacím záchranným lanom.

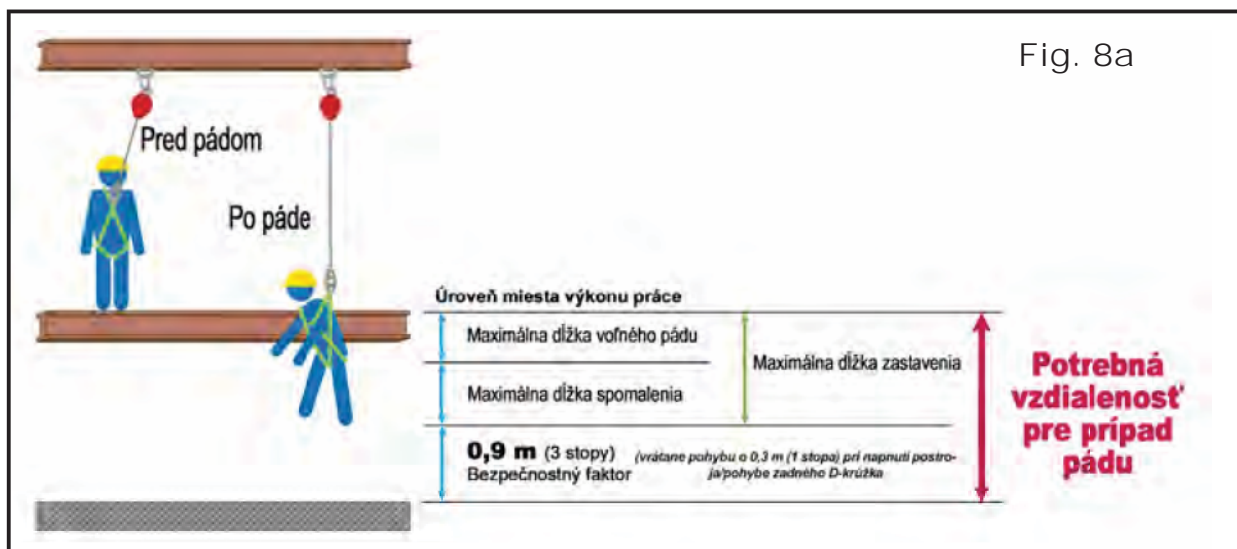

#### DÔLEŽITÉ POZNÁMKY:

(Pozri Obr. 8a, 8b, 8c a 8d.)

Samonavíjacie lano musí byť ukotvené nad úrovňou hlavy, aby sa zabezpečila presnosť výpočtu potrebného priestoru pri páde a s ním súvisiacich informácií.

Je potrebné si uvedomiť, že na dĺžku pádu pri používaní samonavíjacieho zariadenia môžu mať vplyv aj ostatné faktory, akými sú napríklad to, či používateľ pri práci stojí, je zohnutý alebo leží, a či pracuje priamo pod bodom ukotvenia, alebo pod určitým uhlom.

Pri výpočte veľkosti priestoru pre prípad pádu pri samonavíjacom záchrannom lane sa predpokladá, že používateľ stojí. Ak je používateľ pri práci zohnutý alebo v podrepe, je potrebné pripočítať ďalších 0,9 m (3 stopy). Ak prácu vykonáva poležiaci, je potrebné pripočítať ďalších 1,5 m (5 stôp).

Pri výpočte veľkosti priestoru pre prípad pádu pri samonavíjacom záchrannom lane sa tiež predpokladá, že používateľ pracuje priamo pod bodom ukotvenia, čo minimalizuje riziko pádu po rozhoďaní. V prípade pádu pri rozhoďaní bude celková dĺžka pádu vyššia, ako keď by používateľ pracoval priamo pod bodom ukotvenia. Pri niektorých pracovných využitíach nie je možné pracovať priamo pod bodom ukotvenia. V týchto prípadoch je potrebné zvýšiť veľkosť priestoru zohľadnenú pri výpočte faktoru pádu pri rozhoďaní. V žiadnom prípade však pracovník nesmie byť vystavený možnosti pádu po rozhoďaní, keď pri tom môže prísť do kontaktu s iným predmetom.

Maximálna dĺžka zastavenia pádu (voľný pád + spomalenie) sa líši podľa navíjania. Maximálnu hodnotu dĺžky zastavenia pádu nájdete na štítkoch jednotlivých zariadení.



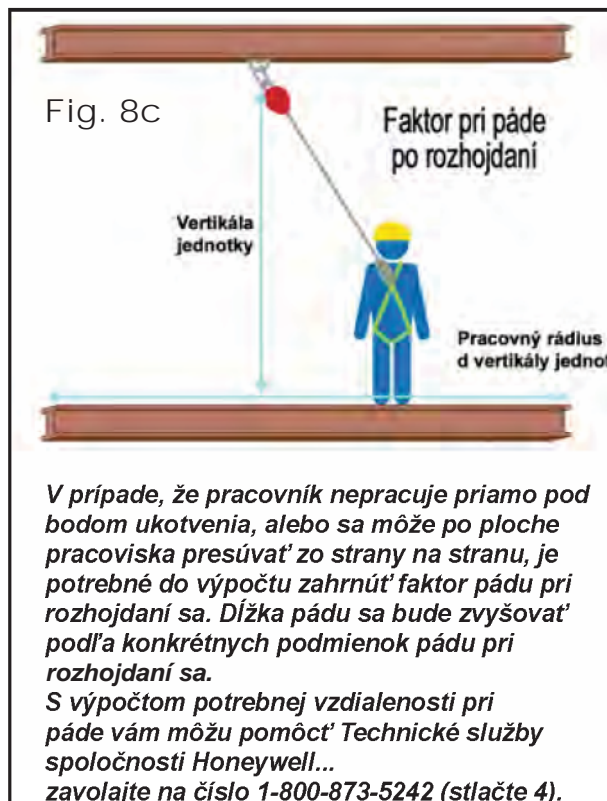
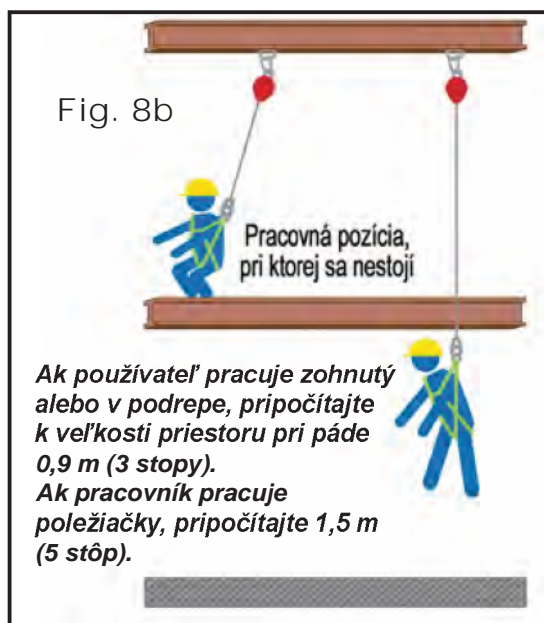

V prípade otázok súvisiacich s výpočtom vzdialenosti potrebnej pri páde sa môžete obrátiť na Technické služby spoločnosti Honeywell:

**1-800-873-5242 (stlačte 4) /  
02.48.52.40.40**

## 7.0 Školenie

Nákupca tohto zariadenia musí zabezpečiť, že všetky osoby, ktoré ho budú využívať, sa oboznámia s týmito pokynmi a budú správne vyškolení v súvislosti s prevádzkou, obmedzeniami, montážou, kontrolou a údržbou tohto produktu. Školenia by sa mali vykonávať pravidelne, pričom sa účastníci školení nesmú vystavovať riziku pádu.

**POZNÁMKA:** Nadmerné vykonávanie školenia na tomto zariadení spôsobí, že sa jeho jednotky opotrebojú, čím sa zníži očakávaná životnosť výrobku, a zároveň budú potrebné častejšie servisné úkony. Mechanizmus zdvíhadla tohto zariadenia je určený len na núdzové použitie. Nepoužívajte ho na pravidelné zdvíhanie osôb ani materiálu.

Divízia školení Miller vám môže poskytnúť poznatky a skúsenosti potrebné na dosiahnutie bezpečného a viac produktívneho pracovného prostredia. Ďalšie informácie získate od nášho reprezentanta na čísle 800-873-5242 /02.48.52.40.40.

## 8.0 Kontrola a údržba

### 8.1 Body kontroly pri prevádzke a kontrole

**UPOZORNENIE: Pred každým použitím musí používateľ vykonať nasledujúce body kontroly. Okrem toho musí aspoň raz ročne zariadenie skontrolovať kompetentná osoba.\***

**UPOZORNENIE: Pri kontrole lana alebo káblových jednotiek noste vždy rukavice, pretože by vám pretrhnuté vlákna mohli spôsobiť zranenie!**

1. **Puzdro zariadenia a súčasti/montážna konzola:** Na jednotke skontrolujte uvoľnené upínacie prvky a ohnuté, prasknuté, zdeformované, opotrebované, nefunkčné alebo inak poškodené súčasti.

2. **Lano:**

a. Pri namontovanom zariadení otestujte navijaciu schopnosť záchranného lana a jeho napnutie tak, že lano niekoľko centimetrov povytiahnete, pričom by sa po jeho uvoľnení malo vrátiť naspäť do puzdra. Pri navíjaní lana ho vždy držte mierne napnuté. Záchranné lano by sa malo dať vytiahnuť jednoducho a následne by sa malo úplne navinúť späť do jednotky.

Ak sa záchranné lano nevysúva hladko alebo sa pri tom zasekáva, vytiahnite ho úplne z puzdra a následne ho doň napnuté pomaly znova navíňte. Zariadenia nepoužívajte, ak sa lano nenavíja správne.

b. Na záchrannom lane je potrebná pravidelná kontrola poškodenia. Na celej dĺžke skontrolujte trhliny, spáleniny, hrdzu, pomotanie, opotrebované oblasti, prasknuté vlákna alebo poškodenia spôsobené chemikáliami.

3. **Brzdový mechanizmus:** Brzdový mechanizmus možno vyskúšať uchopením záchranného lana NAD indikátorom zaťaženia a jeho prudkým potiahnutím smerom nadol, čím sa aktivujú brzdy. Po ich aktivácii by nemalo byť možné ďalej vyťahovať záchranné lano. Po uvoľnení tlaku sa brzdy vypnú a zariadenie sa vráti do samonavijacieho režimu

4. **Karabínka:** Dôkladne skontrolujte, či sa na karabínke nenachádzajú poškodenia, praskliny, hrdza alebo nestále povrchy. Pohyblivá otváracia časť karabínky by sa mala v žľabe usadiť bez nutnosti zatláčania. Zároveň by nemala byť prehnutá, poškodená ani ničím blokováná. Otváracia časť by mala byť schopná vyvinúť dostatočnú silu, aby karabínku pevne uzatvorila. Mechanizmus uzamykania musí po zatvorení karabínky zabrániť jej otvoreniu. Obrtlík karabínky by mal pracovať hladko.



5. **Indikátor zaťaženia:** Na indikátore zaťaženia skontrolujte známky jeho aktivácie. Indikátor zaťaženia sa nachádza na obrtlíku karabínky. Oko obrtlíka sa vysunie a po vystavení silám pri páde odhalí červenú oblasť tak, ako je znázornené na obrázku.

6. **Mechanizmus zdvíhadla:** Zabezpečte, aby mechanizmus zdvíhadla a s ním spojené súčasti pracovali správne v súlade s prevádzkovými pokynmi (pozri kapitolu 4.0 tejto príručky).

7. **Štítky/značenia:** Skontrolujte prítomnosť a čitateľnosť všetkých štítkov a označení.

**JEDNOTKY, KTORÉ NESPLNILI PODMIENKY KONTROLY ALEBO BOLI VYSTAVENÉ SILÁM PÔSOBIACIM PRI ZASTAVENÍ PÁDU, PRÍPADNE SA POUŽILI PRI ZÁCHRANE, NEMOŽNO NAĎALEJ POUŽÍVAŤ.**

## 8.2 Údržba

---

Základná starostlivosť o všetky zariadenia na ochranu pred pádmi predlžuje životnosť výrobku a prispieva k udržaniu dôležitých bezpečnostných funkcií.

### **Servisné úkony**

Servisné úkony na samonavíjacom záchrannom lane Miller MightEvac smie vykonávať len spoločnosť

Honeywell Safety Products a osoby alebo subjekty, ktoré boli písomne splnomocnené spoločnosťou Honeywell. Je potrebné viesť si záznamy s dátumami všetkých servisných úkonov a kontrol tohto zariadenia. Na použitie s týmto zariadením sú schválené len originálne náhradné diely značky Miller. Vždy, keď sú zariadenia vystavené silám pôsobiacim pri zastavení pádu, sa musia opraviteľné kusy vrátiť do nášho strediska, prípadne schválených servisných centier, kde sa podrobia fyzickej kontrole a opätovnej certifikácii. Zariadenia, ktoré nemožno opraviť, a ktoré nespĺnili predpoklady kontroly, je nutné zlikvidovať takým spôsobom, aby ich nebolo možné v budúcnosti neuvážene použiť. Ak chcete zistiť autorizačné číslo pre vrátenie výrobkov, obráťte sa na distribútora spoločnosti Honeywell alebo zavolajte na Technické služby spoločnosti Honeywell na číslo 1-800-873-5242 (stlačte 4) 02.48.52.40.40.

### **Čistenie a skladovanie**

Vonkajšie časti zariadenia pravidelne čistite a záchranné lano utierajte vlhkou handrou a jemným čistiacim prostriedkom. Vysušte ho uterákom. Ak ho nepoužívate, uložte ho na čistom, suchom mieste, kde nebude vystavené teplu, svetlu, nadmernej vlhkosti, olejom, chemikáliám, parám ani iným škodlivým prvkom. **Ak sa záchranné lano nepoužíva, malo by byť úplne navinuté v zariadení.**

## Grazie

Vi ringraziamo di aver acquistato il dispositivo per la protezione contro le cadute Miller prodotto dalla società Honeywell Safety Products. I prodotti del marchio Miller sono costruiti in conformità alla certificazione ISO 9001 garantendo così i massimi standard qualitativi. Con l'adeguata cura, i dispositivi Miller vi garantiranno tantissimi anni di funzionamento senza problemi.

### Avvertimento

Tutte le persone che dovranno utilizzare questo dispositivo sono obbligate e leggere, comprendere e rispettare le istruzioni per l'uso. Il mancato rispetto di tali obblighi potrà comportare gravi lesioni o morte. Non usare il dispositivo senza adeguata formazione professionale.

Avete domande? CHIAMATECI SUL NUMERO:  
1.800.873.5242 / 02.48.52.40.40

È particolarmente importante che il personale addetto all'uso di questo dispositivo/il suo utilizzatore abbia letto e compreso le presenti istruzioni per l'uso. Inoltre le normative federali legislative richiedono di assicurare l'adeguata formazione professionale degli utilizzatori in riferimento al corretto montaggio, uso, controllo e manutenzione del dispositivo per la protezione contro le cadute durante il lavoro in spazi confinati. La formazione professionale riguardante la protezione contro le cadute dovrebbe costituire una delle parti principali del piano di sicurezza complesso.

Il corretto utilizzo dei sistemi anticaduta può salvare la vita ed eliminare il potenziale rischio di lesioni gravi causate dalle cadute. L'utilizzatore si deve rendere conto che la forza che agisce durante l'arresto della caduta oppure durante una sospensione prolungata potrà causare una lesione fisica. In caso di qualsiasi dubbio sulle capacità dell'utilizzatore di usare questo dispositivo è necessario consultare il medico. Questo prodotto non può essere utilizzato da donne in gravidanza o da persone minorenni.

## 1.0 Scopo

Il dispositivo anticaduta retrattile Miller MightEvac® con il sistema di recupero è un dispositivo retrattile progettato per garantire agli utilizzatori la protezione contro la caduta in spazi confinati, con un meccanismo di recupero ad attivazione rapida per l'evacuazione di emergenza.

## 2.0 Requisiti generali

### 2.1 Requisiti generali

È necessario fornire alle persone autorizzate/agli utilizzatori tutti gli avvertimenti e istruzioni.

**Tutte le persone autorizzate e gli utilizzatori devono rispettare i regolamenti legislativi riguardanti la sicurezza sul lavoro (comprese le direttive relative agli spazi confinati) e per quanto applicabile ai relativi standard CE EN1496:2006, class A, EN 360:2002. Le informazioni sulle direttive specifiche standard di prodotto CE EN1496:2006, class A, EN 360:2002 si trovano sulle targhette dei prodotti.**

Tutte le persone autorizzate e gli utilizzatori di questo dispositivo dovranno sostenere un corso di formazione in riferimento alle corrette procedure per il lavoro in spazi confinati.

È sempre necessario applicare tutte le misure di sicurezza per rimuoverlo dal luogo di lavoro qualsiasi ostacolo, sporcizia, materiale o altri

pericoli conosciuti che possano causare lesioni o compromettere il funzionamento del sistema.

Prima dell'uso è necessario controllare tutte le parti del dispositivo secondo le istruzioni dei produttori.

Tutti i dispositivi devono essere controllati regolarmente da persone qualificate.

Per evitare possibili disconnessioni accidentali, la persona competente dovrà assicurarsi sulla compatibilità del sistema.

È vietato modificare in qualsiasi modo il dispositivo. Le riparazioni potranno essere eseguite esclusivamente dal produttore o da persone o soggetti autorizzati per scritto dal produttore stesso.

Il prodotto che risulta danneggiato, forzatamente consumato o deteriorato deve essere immediatamente scartato.

Ogni dispositivo che è stato soggetto a una caduta deve essere rimosso dal servizio.

Istruzioni per l'uso - italiano

La persona autorizzata o l'utilizzatore devono avere sempre un piano di riserva e devono disporre di adeguati mezzi da usare insieme a questo dispositivo.

Il dispositivo per la protezione contro le cadute non deve essere mai usato per attività diverse da quelle indicate. Il dispositivo anticaduta non si deve usare né per la trazione né per il sollevamento.

Tutti i materiali sintetici devono essere protetti da sporcizia, scintille, fiamme libere o da altre fonti di calore. Per tale utilizzo è raccomandato l'impiego di materiali resistenti al calore.

Per la scelta del dispositivo per la protezione contro le cadute è necessario valutare anche i pericoli derivanti dall'ambiente. Il dispositivo non deve essere esposto ai pericoli derivanti dall'ambiente e da sostanze chimiche che

possono causare danneggiamenti. L'utilizzo in ambienti altamente corrosivi o caustici richiede un controllo più frequente e un piano di assistenza che garantirà l'integrità della manutenzione del dispositivo.

Non esporre il dispositivo al contatto con niente che lo possa danneggiare, comprese (ma non limitate) le superfici taglienti, abrasive, ruvide o calde, saldature, fonti di calore, impianti elettrici o macchine in movimento.

Non esporre il dispositivo a tali condizioni per le quali esso non è stato progettato. In caso di dubbi, consultare il produttore.

Controllare sempre lo spazio sotto la zona di esecuzione del lavoro per garantire che lo spazio in caso di caduta sia vuoto.

È necessario preparare uno spazio libero sufficiente sotto il piano di lavoro per il caso di un'eventuale caduta.

È vietato rimuovere dal prodotto le targhette che riportano informazioni o avvertimenti importanti per le persone autorizzate/ utilizzatori.

## 2.2 Avvertimenti e limitazioni

---

### CAPACITÀ

L'utilizzo è destinato esclusivamente per UNA persona, sia per la protezione contro le cadute sia per l'uso in casi d'emergenza. La capacità massima è **136 kg (300 lb), compreso il peso** del corpo, degli indumenti e degli attrezzi, salvo indicazioni diverse sulla targhetta. – NON ECCEDERE IL PESO INDICATO.

La forza necessaria per eseguire un'operazione di evacuazione con il dispositivo a pieno carico è 98 N(22 lb).

### RIAVVOLGIMENTO AUTOMATICO E BLOCCAGGIO DEL DISPOSITIVO ANTICADUTA

Non usare il dispositivo in caso di riavvolgimento automatico non funzionante. Durante il riavvolgimento la fune di trattenuta deve essere sempre tesa.

Prima di ogni utilizzo è necessario controllare la funzione di bloccaggio. Non usare il dispositivo con freni non funzionanti.

### UTILIZZO

Il dispositivo è stato progettato per installazioni in quota e per applicazioni, dove viene utilizzato

insieme alle staffe di montaggio e agli ancoraggi approvati dalla società Honeywell, come è per esempio il treppiede.

**Il dispositivo non deve essere utilizzato in posizione orizzontale o con sistemi di linea vita orizzontale, se non approvato dal produttore.**

**Non eseguire mai il lavoro sopra il dispositivo.**

**Il dispositivo dovrebbe essere installato e utilizzato in maniera tale da ridurre al minimo il potenziale rischio di caduta con effetto pendolo.**

**Se usato per la protezione contro le cadute oppure per l'evacuazione, la fune di trattenuta deve essere sempre tenuta tesa. Durante ogni utilizzo è necessario evitare che la fune di trattenuta si pieghi o che sia soggetta a forze di trattenuta sopra elementi strutturali o spigoli.**

**Il dispositivo non deve essere mai usato come dispositivo di trattenuta o di posizionamento.**

Istruzioni per l'uso - italiano

**Il meccanismo di recupero di questo dispositivo è indicato esclusivamente PER USO IN EMERGENZA. Non usarlo per il sollevamento normale di persone o materiale.**



## MANUTENZIONE

Non lubrificare il dispositivo.

Il dispositivo deve essere mantenuto pulito e non contaminato.

Il prodotto deve essere rimosso dal servizio qualora una qualsiasi parte del sistema risulti danneggiata, non abbia superato l'ispezione oppure qualora sia stata soggetta a forze di arresto della caduta o utilizzata come mezzo di recupero in caso di caduta.

Non cercare di ripristinare il dispositivo.

Qualora il dispositivo non funzioni correttamente oppure richieda un intervento, è necessario renderlo per la riparazione al produttore o eventualmente a un centro d'assistenza autorizzato per scritto dal produttore.

## 3.0 Compatibilità del sistema

Il dispositivo anticaduta retrattile Miller MightEvac è progettato per l'uso esclusivamente con componenti approvati dalla società Honeywell. La loro sostituzione o scambio con una combinazione di componenti o di sottosistemi non approvati oppure di

entrambi potrà influenzare o compromettere la funzione di sicurezza dei singoli elementi e di conseguenza mettere a rischio la compatibilità nell'ambito dell'intero sistema. La mancata compatibilità potrà influire sull'affidabilità e sicurezza dell'intero sistema.

## 3.1 Parte del sistema personale di arresto caduta

Per garantire la massima protezione dei lavoratori è necessario posizionare e utilizzare correttamente tre componenti chiave del sistema personale di arresto caduta.

### A. ANCORAGGIO/CONNETTORE DI ANCORAGGIO

Il primo componente è l'ancoraggio/connettore di ancoraggio.

L'ancoraggio o anche il punto di ancoraggio o fissaggio costituisce un punto sicuro di collegamento per i dispositivi di connessione e deve sopportare una forza pari a 22,2 kN (5.000 lb) per un lavoratore. Allo scopo di creare un collegamento compatibile tra il dispositivo di connessione e l'ancoraggio, è qualche volta necessario usare un connettore di ancoraggio, per es. cinghie sopra le spalle, vite a D oppure ancoraggio a forma di gancio.

### B. ELEMENTI SUL CORPO DEL LAVORATORE

Il secondo componente del sistema è costituito dall'attrezzatura di protezione personale che deve essere indossata dal lavoratore durante lo svolgimento del lavoro. L'unico mezzo accettabile per l'arresto della caduta è l'imbracatura intera. Le imbracature intere sono costruite per arrestare la caduta libera e devono essere indossate in tutte le situazioni quando i lavoratori sono esposti al rischio di caduta libera.

### C. DISPOSITIVO DI CONNESSIONE

Il terzo componente del sistema è costituito da un dispositivo di connessione che serve come collegamento importante tra l'elemento di protezione personale sul corpo del lavoratore e l'ancoraggio/connettore di ancoraggio.

La funzione più importante del dispositivo di connessione è svolta dall'assorbitore di energia integrato. Essendo il dispositivo di connessione realizzato come cordino con assorbitore di energia o come dispositivo anticaduta retrattile, entrambi i prodotti sono progettati per ridurre in maniera significativa le forze che agiscono durante l'arresto della caduta. Le corde, le reti o le funi utilizzate per l'arresto della caduta DEVONO essere usate insieme agli assorbitori di energia (per es. kit Miller SofStop).

**Usato individualmente, nessuno di questi componenti costituisce una protezione contro la caduta libera. Qualora vengano utilizzati insieme e in modo appropriato, formano un sistema personale di arresto caduta vitalmente importante per la sicurezza del luogo di lavoro.**

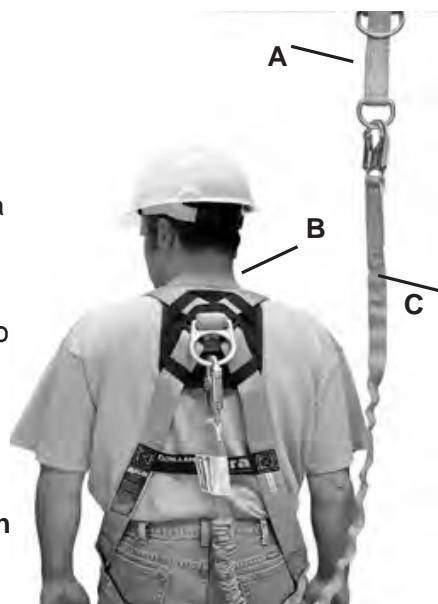



## 3.2 Avvertimenti e limitazioni dei componenti

---

\* Si prega di rispettare le normative vigenti nel paese di destinazione del dispositivo.

### \* ANCORAGGI/CONNETTORI DI ANCORAGGIO

• L'ancoraggio deve sopportare un carico di 22,2 kN (5.000 lb) per una persona.

• EN795

- Per evitare il rischio di lesione derivante da una caduta con effetto pendolo, è obbligatorio lavorare sempre direttamente sotto il punto di ancoraggio.
- Per la scelta del punto di ancoraggio, consultare sempre le informazioni riguardanti il calcolo dell'altezza utile in caso di caduta, fornite insieme ai dispositivi di connessione, per assicurare che il punto di ancoraggio sia in un'altezza sufficiente per evitare che l'utilizzatore urti un piano più basso. È importante ricordarsi che gli assorbitori di energia si allungano se soggetti all'azione della forza di arresto caduta (per ulteriori dettagli consultare le targhette/istruzioni fornite insieme agli assorbitori di energia).
- Il connettore di ancoraggio deve essere compatibile con il gancio a molla o moschettone e contemporaneamente non deve permettere che il carico agisca sul suo lato apribile (leva).

### \* ELEMENTI SUL CORPO DEL LAVORATORE

- L'unico mezzo accettabile per l'arresto della caduta è l'imbracatura intera.
- È estremamente importante che l'imbracatura sia indossata correttamente. Prima di ogni utilizzo controllare visivamente tutte le fibbie per assicurarsi della connessione corretta e sicura. Tutte le cinghie devono essere connesse e regolate per garantire il relativo confort.
- Gli elementi di connessione per la protezione contro la caduta devono essere attaccati all'anello posteriore a D dell'imbracatura intera.
- EN361
- Gli anelli a D laterali e anteriori si possono usare solo per il posizionamento. (Da considerare l'eccezione di cui sopra riguardante l'anello a D anteriore.) Gli anelli a D sulle spalle si possono usare esclusivamente per il sollevamento.
- Non attaccare mai i ganci a pellicano agli anelli a D dell'imbracatura.
- Le cinture si possono usare solo per il posizionamento.

### \* DISPOSITIVI DI CONNESSIONE

- Formano esclusivamente le connessioni compatibili.
- Usare solo dispositivi di connessione con ganci a molla chiudibili o con moschettoni autobloccanti.
- Devono essere connessi in maniera tale da ridurre al minimo la distanza della caduta libera [max 1,8 m (6 piedi)]
- È sempre necessario controllare visivamente che ogni gancio o moschettone sia liberamente attaccato all'anello a D dell'imbracatura o al punto di ancoraggio/connettore di ancoraggio e che la leva di apertura sia completamente chiusa e bloccata. Non disabilitare o ostacolare mai la chiusura del moschettone e non modificare in nessun modo alcun dispositivo di connessione.
- Verificare se i ganci/moschettoni siano in posizione tale da garantire che il carico non agisca mai sulla loro leva di apertura.
- Per ridurre le forze di arresto della caduta è necessario usare gli assorbitori di energia. Tutti gli assorbitori di energia, cordini con assorbitori di energia e dispositivi anticaduta retrattili Miller riducono la forza massima di arresto caduta fino a 8 kN (1.800 lb) o meno.
- Prestare attenzione a non far passare i cordini/fune di trattenuta attorno o sotto le braccia, gambe e collo dell'utilizzatore o altri ostacoli.
- Non fare nodi sulle funi di trattenuta o sui cordini e non avvolgerli attorno a spigoli vivi o ruvidi e attorno a elementi strutturali di diametri piccoli.
- Non unire insieme più cordini e non legare le due estremità del cordino, salvo casi specialmente indicati a tale utilizzo.

## 4.0 ESERCIZIO

### Esercizio nel regime di recupero

#### – SOLO PER USO IN EMERGENZA –

Il meccanismo di recupero MightEvac è indicato per uso solo in caso di emergenza. Non usarlo mai per sollevamento regolare di persone o materiale.

**NOTA: Prima di attivare il meccanismo di recupero, si raccomanda di svolgere alcuni piedi della fune di trattenuta e di tenerla ferma in questa posizione. Durante le operazioni di recupero è necessario mantenere la fune di trattenuta sempre tesa.**

Tirare fuori il perno di bloccaggio finché il manico del cricco non scatti fuori. Potrà essere necessario ruotare leggermente il manico per attivare pienamente gli ingranaggi interni. Dopo l'attivazione piena degli ingranaggi, il perno di bloccaggio dovrebbe rientrare di nuovo nella sua posizione originale. Il dispositivo si trova ora nel regime di recupero d'emergenza.

**Nota: Un salvataggio può essere eseguito sollevando una persona in sicurezza.**

**SOLLEVAMENTO:** Mantenendo una tensione leggera della fune di trattenuta, ruotare il manico del cricco in senso antiorario per avvolgere la fune di trattenuta nella custodia.

**AVVERTIMENTO:** In caso di cambiamento del regime di avvolgimento a quello di recupero, è necessario assicurarsi che il perno di bloccaggio sia rientrato completamente nella sua posizione bloccata. Non utilizzare il dispositivo qualora esso non sia capace di trattenere il carico nel regime di recupero.

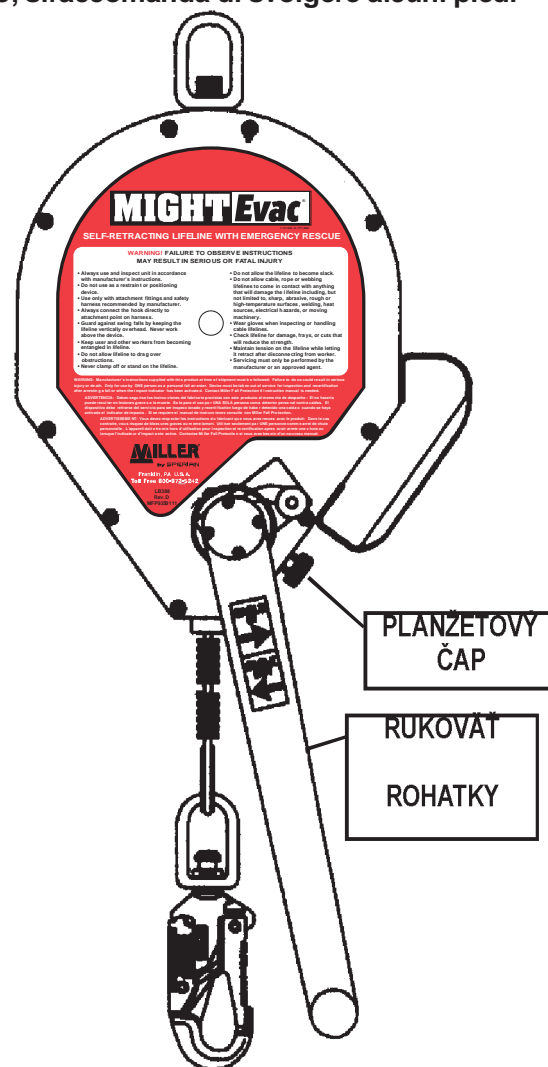

### Esercizio nel regime di dispositivo anticaduta retrattile

Per far ritornare il dispositivo nel regime di avvolgimento automatico, è necessario rimuovere il carico dalla fune di trattenuta e assicurare l'estremità della fune in maniera tale da permettere il suo riavvolgimento dopo la disattivazione degli ingranaggi interni. Tirare fuori il perno di bloccaggio e tenerlo fermo in questa posizione. Spingere dentro il manico del cricco dove esso si riconnette con l'albero dell'ingranaggio per sbloccarlo, rendendo possibile al perno di rientrare nella sua posizione bloccata.

## 5.0 Montaggio

### 5.1 Montaggio generale e connessioni

Il dispositivo anticaduta retrattile Miller MightEvac deve essere montato sull'ancoraggio sopra la testa usando un perno girevole di connessione e un moschettone chiudibile o eventualmente un altro connettore di ancoraggio approvato Miller, oppure deve essere usato insieme a una staffa di montaggio Miller montata su treppiede. L'ancoraggio deve sopportare un carico pari a 22,2 kN (5.000 lb). Prima di scegliere il luogo di montaggio è necessario rileggere tutti gli avvertimenti e istruzioni.

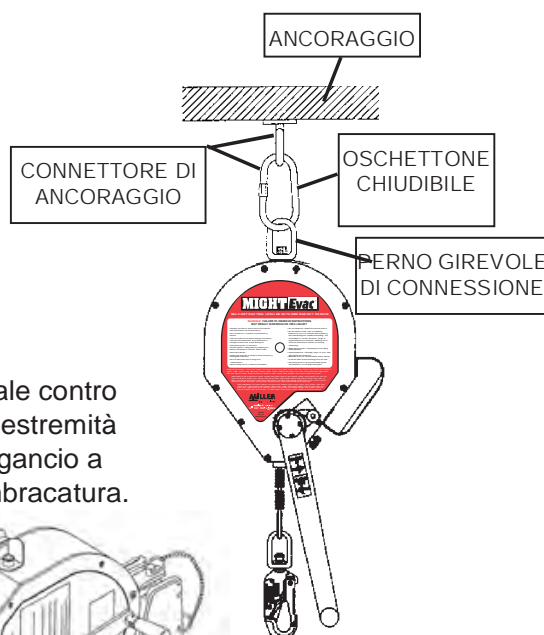

Per assicurare una protezione generale contro la caduta, attaccare il connettore sull'estremità della fune di trattenuta (per esempio gancio a molla) all'anello posteriore a D sull'imbracatura.

DISPOSITIVO MIGHTEVAC  
CON STAFFA DI MONTAGGIO

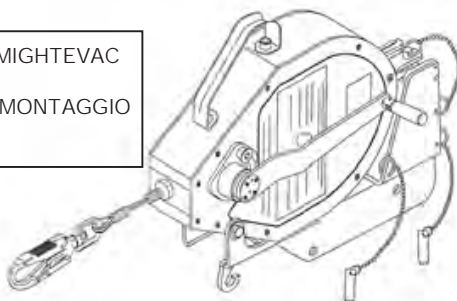

### 5.2 Montaggio del dispositivo MightEvac sulla staffa di montaggio (Rif. Fig. 1)

**Passo 1:** Rimuovere gli adesivi rotondi rossi da tutte e due le parti del dispositivo MightEvac.

**Passo 2:** Inserire il perno di connessione del dispositivo nella staffa come indicato sull'immagine.

**Passo 3:** Spingere il dispositivo in avanti finché i due fori filettati nella custodia (dove prima erano gli adesivi rossi) non si allineino con i fori nella parte anteriore della staffa, così come indicato.

**NOTA:** Il manico di manipolazione del dispositivo deve essere orientato in su, in direzione dal dispositivo. Inserire la vite di fissaggio attraverso la rondella di bloccaggio, il distanziale e il foro nella staffa. Serrare a 8 piedi-libbre di coppia più o meno un (1) piede-libbra (96 più o meno 12 pollici-libbre). Ripetere il procedimento dalla parte opposta.

**Passo 4:** Inserire il perno di connessione nei fori nella staffa. In questo modo viene garantito un fissaggio sicuro del dispositivo nella staffa. Controllare che i perni sono inseriti correttamente in entrambi i fori e che non si muovono.

**Passo 5:** Installare il dispositivo con la staffa su un ancoraggio approvato Miller e inserire i relativi perni di connessione. Vedi il procedimento di montaggio nei capitoli 5.3, 5.4, 5.5, 5.6 e 5.7 del presente manuale.

Per smontare il dispositivo sarà sufficiente eseguire questo procedimento in senso opposto.

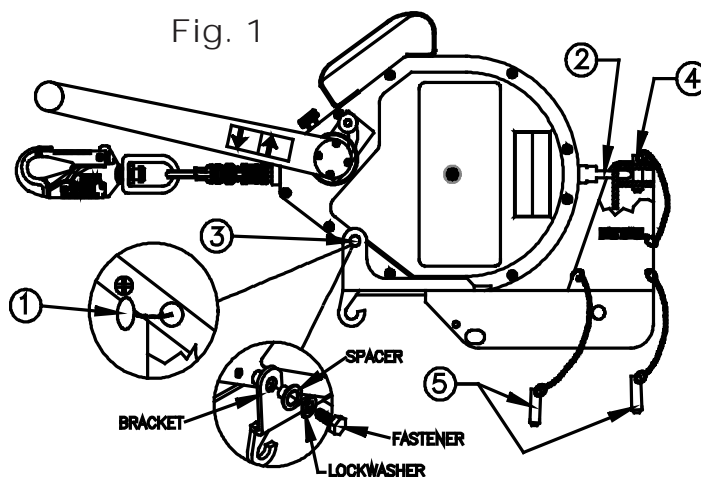

BRACKET = STAFFA, SPACER = DISTANZIALE,  
FASTENER = VITE DI FISSAGGIO, LOCKWASHER = RONDELLA DI BLOCCAGGIO

## 5.3 Procedimento di montaggio su treppiede (Rif. Fig. 2a e 2b)

**Passo 1:** Posizionare il gancio della staffa sopra il perno di regolazione.

**Passo 2:** Ruotare la staffa in direzione del piede del treppiede finché i fori superiori della staffa non oltrepassino il piede del treppiede, di conseguenza inserire il perno nei fori di entrambe le parti della staffa. (NOTA: Il perno deve oltrepassare il piede del treppiede, non deve passare attraverso – Vedi Fig. 2b.)

**Passo 3:** Allineare i fori inferiori della staffa con i fori nel piede del treppiede e inserire il perno attraverso la staffa e il piede. Verificare che il perno sia passato completamente attraverso la staffa e il piede del treppiede.

Per smontare il dispositivo sarà sufficiente eseguire il procedimento di montaggio in senso opposto.

**NOTA:** Attenzione a non rimuovere il perno di collegamento per evitare il crollo del piede del treppiede, il che potrebbe causare gravi lesioni.

Fig. 2a

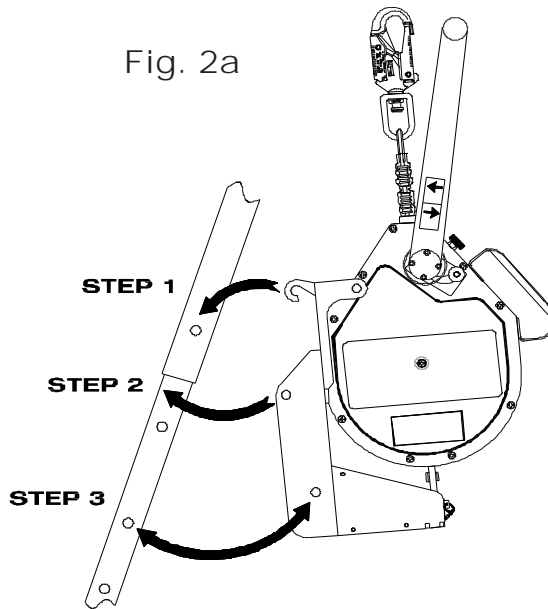
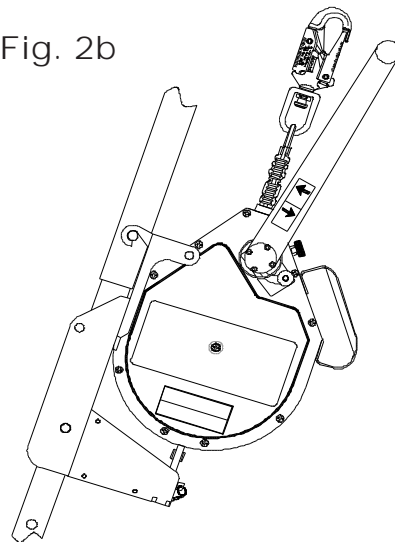

Fig. 2b



## 6.0 Calcolo dello spazio libero di caduta

È importantissimo capire come devono essere fatti i calcoli dello spazio libero di caduta dall'alto in riguardo a ogni singolo utilizzo del dispositivo per evitare il contatto con un piano più basso. Il seguente calcolo serve a determinare le dimensioni dello spazio libero in caso di caduta dall'alto.

Calcolo dello spazio libero di caduta utilizzando il dispositivo anticaduta retrattile

**[Calcolo eseguito dal piano di lavoro]**

Distanza massima di arresto

+ (fattore della posizione di lavoro non in piedi)

+ (fattore di caduta con effetto pendolo)

+ **0,9 m (3 piedi) Fattore di caduta**

= Spazio libero di caduta richiesto

**AVVERTIMENTO:** Per determinare il preciso spazio libero di caduta necessario per l'utilizzo richiesto, leggere tutte le note e consultare tutti i diagrammi e targhette riguardanti il relativo dispositivo anticaduta retrattile.

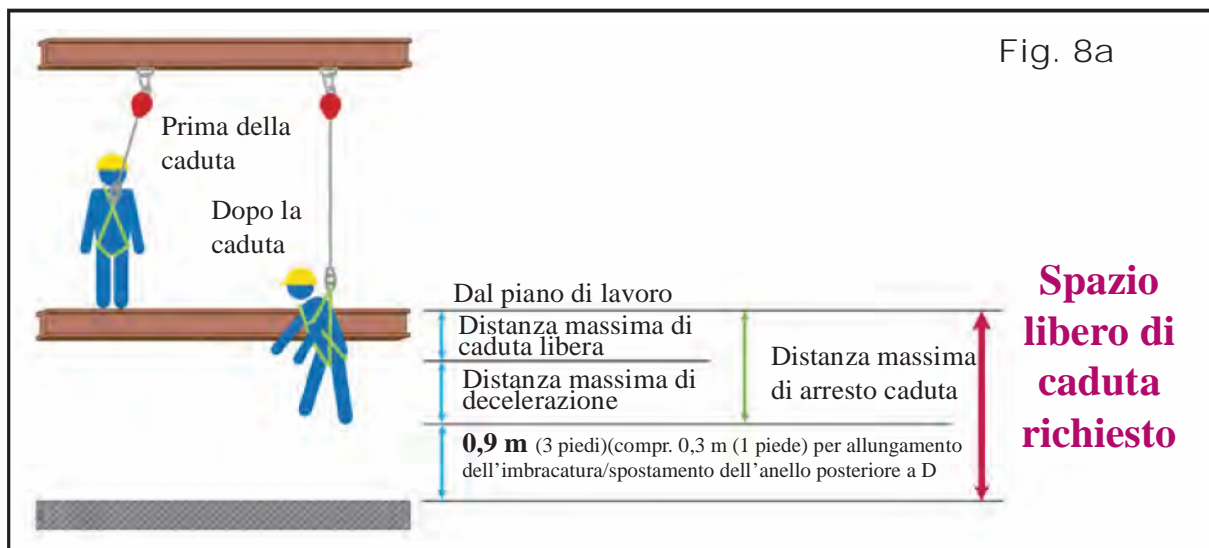

### NOTE IMPORTANTI:

(Vedi Fig. 8a, 8b, 8c e 8d.)

Il dispositivo anticaduta retrattile deve essere ancorato sopra la testa dell'utilizzatore per garantire la sicurezza del calcolo dello spazio libero di caduta e delle relative informazioni.

È necessario tener conto del fatto che la lunghezza della distanza della caduta usando il dispositivo anticaduta retrattile potrà essere influenzata da varie posizioni di lavoro del lavoratore, come per esempio la posizione di lavoro in piedi, da inchinato o da disteso oppure dal fatto se il lavoratore opera direttamente sotto il punto d'ancoraggio o sotto un angolo.

Per il calcolo dello spazio libero di caduta usando il dispositivo anticaduta retrattile è considerata la posizione del lavoratore in piedi. Se l'utilizzatore lavora nella posizione da inchinato o da inginocchiato, bisogna aggiungere altri 0,9 m (3 piedi). Per la posizione da disteso bisogna aggiungere altri 1,5 m (5 piedi).

Per il calcolo dello spazio libero di caduta usando il dispositivo anticaduta retrattile viene presa in considerazione anche il fatto che l'utilizzatore lavora direttamente sotto il punto di ancoraggio minimizzando così il rischio di caduta con effetto pendolo. In caso di caduta con effetto pendolo, la lunghezza totale della caduta sarebbe più grande della lunghezza della caduta se l'utilizzatore lavorasse direttamente sotto il punto di ancoraggio. In alcune situazioni non è possibile lavorare direttamente sotto il punto di ancoraggio. In questi casi è necessario aumentare le dimensioni dello spazio libero di caduta necessario per il calcolo del fattore di caduta con effetto pendolo. Il lavoratore non deve essere esposto in alcun modo al rischio di caduta con effetto pendolo nel caso che ci sia la possibilità di contatto con un altro oggetto.

La distanza massima di arresto caduta (caduta libera + decelerazione) varia in base all'avvolgimento. Consultare le targhette dei relativi dispositivi per determinare le singole distanze di arresto caduta.



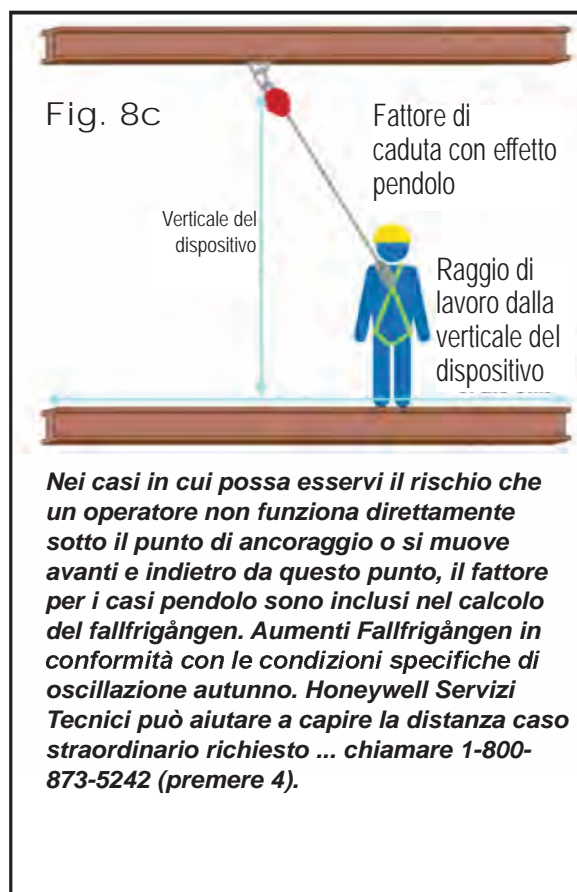
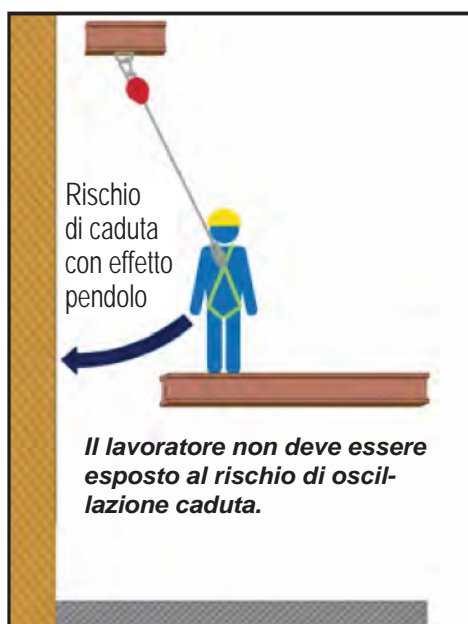
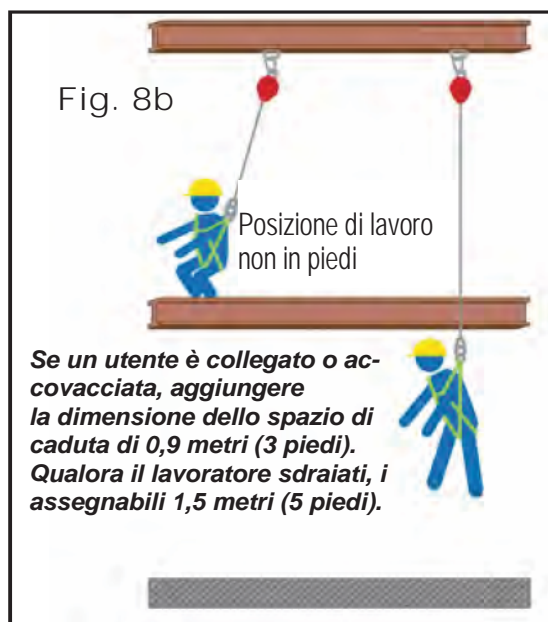

In caso di domande riguardanti il calcolo dello spazio libero di caduta contattare l'Assistenza tecnica della società Honeywell:

**1-800-873-5242 (premere 4) /  
02.48.52.40.40**

## 7.0 Formazione professionale

L'acquirente del dispositivo anticaduta retrattile deve garantire che tutte le persone utilizzanti questo dispositivo siano a conoscenza delle presenti istruzioni e che siano adeguatamente addestrate in relazione all'esercizio, limitazioni, montaggio, controllo e manutenzione di questo prodotto. I corsi di formazione devono essere svolti regolarmente, evitando che i partecipanti siano esposti al rischio di caduta.

NOTA: L'eccessivo svolgimento della formazione su questo dispositivo potrà causare una sua usura riducendo così la durabilità prevista del prodotto e di conseguenza richiedendo interventi di assistenza più frequenti. Il meccanismo di recupero del dispositivo è indicato esclusivamente per l'uso in casi d'emergenza. Non usare per sollevamento di persone o materiale.

Il centro di formazione Miller vi offre esperienza e informazioni necessarie per ottenere un ambiente di lavoro sicuro e più produttivo. Per maggiori informazioni contattare un nostro rappresentante sul numero 800-873-5242 / 02.48.52.40.40.



## 8.0 Controllo e manutenzione

### 8.1 Punti di controllo durante l'esercizio e ispezione

**AVVERTIMENTO:** Prima di ogni utilizzo, il lavoratore dovrà eseguire i seguenti controlli e ispezioni. Inoltre almeno una volta all'anno il dispositivo dovrà essere controllato da una persona competente.\*

**AVVERTIMENTO:** Durante il controllo delle funi o dei cavi è obbligatorio **indossare i guanti; i fili strappati potrebbero causare lesioni!**

**1. Custodia del dispositivo e le sue parti/staffa di montaggio:** Ispezionare gli elementi di fissaggio allentati e le parti del dispositivo piegate, rotte, deformate, usurate, malfunzionanti o diversamente danneggiate.

**2. Fune:**

a. Con il dispositivo montato, verificare la funzione di avvolgimento della fune di trattenuta e la sua tensione tirando fuori alcuni centimetri della fune. Mollandola, la fune dovrebbe rientrare di nuovo dentro la sua custodia. Tenere la fune sempre leggermente tesa durante il suo avvolgimento. Dovrebbe essere possibile tirare fuori facilmente tutta la fune e in seguito riavvolgerla tutta dentro l'unità.

Se la fune di trattenuta non si svolge facilmente o se si blocca durante il suo riavvolgimento, è necessario tirarla tutta fuori dalla custodia e in seguito riavvolgerla lentamente e sotto tensione dentro la custodia. Non utilizzare il dispositivo se la fune non si avvolge in modo corretto.

b. La fune di trattenuta deve essere controllata regolarmente per verificare eventuali danneggiamenti. Controllare tutta la lunghezza della fune se non ci siano tagli, bruciature, corrosione, nodi, zone usurate, fili strappati o danneggiamenti chimici.

**3. Meccanismo di frenata:** Il meccanismo di frenata può essere provato prendendo in mano la fune di trattenuta SOPRA l'indicatore di carico e tirandola fortemente in giù, il che attiverà i freni. Dopo la loro attivazione, la fune non dovrebbe più continuare a svolgersi. Liberando la tensione della fune, i freni si disabilitano e il dispositivo ritorna nella sua funzione di avvolgimento automatico.

**4. Moschettone girevole:** Controllare se non ci siano danneggiamenti, rotture, corrosione o superfici non stabili sul gancio. La leva del gancio dovrebbe sistemarsi nella sua sede senza dover essere spinta e non dovrebbe essere piegata, danneggiata o bloccata. La leva dovrebbe essere capace di esercitare una forza sufficiente per bloccare la chiusura. Il meccanismo di chiusura deve garantire che la leva dopo la sua chiusura non si apra. L'anello girevole del moschettone dovrebbe muoversi facilmente.

**5. Indicatore di carico:** Controllare i segni di attivazione sull'indicatore di carico. Esso si trova sull'anello girevole del moschettone. L'anello girevole si sfilava e dopo l'esposizione alle forze di arresto caduta si scopre un'area rossa come indicato sull'immagine.



**6. Meccanismo di recupero:** È necessario assicurare che il meccanismo di recupero e le parti a esso associate lavorino correttamente e in conformità alle istruzioni per l'esercizio (vedi capitolo 4.0 del presente manuale).

**7. Targhette/Marcatura:** Verificare la presenza e leggibilità di tutte le targhette e marcature sul dispositivo.

LE UNITÀ CHE NON SUPERANO L'ISPEZIONE, CHE SONO STATE SOGGETTE ALLE FORZE DI ARRESTO CADUTA O CHE SONO STATE USATE PER ESEGUIRE OPERAZIONI DI RECUPERO DEVONO ESSERE RIMOSSE DAL SERVIZIO.

## 8.2 Manutenzione

---

La cura elementare di tutti i dispositivi anticaduta allunga la vita utile del prodotto e contribuisce a mantenere le funzioni di sicurezza.

### Interventi di assistenza

Gli interventi di assistenza sul dispositivo anticaduta retrattile Miller MightEvac potranno essere eseguiti esclusivamente dalla società Honeywell Safety Products oppure da persone o soggetti autorizzati per scritto dalla società Honeywell. È necessario tenere l'archivio di tutte le date degli interventi e delle ispezioni di questo dispositivo. Per questo dispositivo si possono usare esclusivamente i ricambi originali e approvati Miller. Se soggette alle forze di arresto caduta, le parti riparabili del dispositivo devono essere rese alla nostra fabbrica, eventualmente ai centri di assistenza approvati, per sottoporle all'ispezione fisica e alla ricertificazione. I dispositivi non ripristinabili, che non superano più i requisiti dei singoli controlli, devono essere smaltiti in tal modo che non sia più possibile riutilizzarli in un futuro. Per ottenere il numero d'autorizzazione necessario per il reso dei prodotti è necessario contattare il nostro distributore Honeywell oppure chiamare l'Assistenza tecnica della società Honeywell sul numero 1-800-873-5242 (premere 4) 02.48.52.40.40.

### Pulizia e stoccaggio

Pulire periodicamente le parti esterne del dispositivo e strofinare la fune di trattenuta con un panno umido e con un detergente delicato. Asciugare bene. Se non utilizzato, stoccare il dispositivo in un luogo pulito e asciutto, non esposto alle fonti di calore, luce, umidità eccessiva, oli, sostanze chimiche, vapori o ad altri elementi nocivi. **Se non utilizzata, la fune di trattenuta deve essere completamente avvolta nel dispositivo.**

# Product Specifications

## Fiche Technique sur les Produits

## Especificaciones de los Productos

### Miller MightEvac® Self-Retracting Lifeline with Emergency Retrieval Hoist

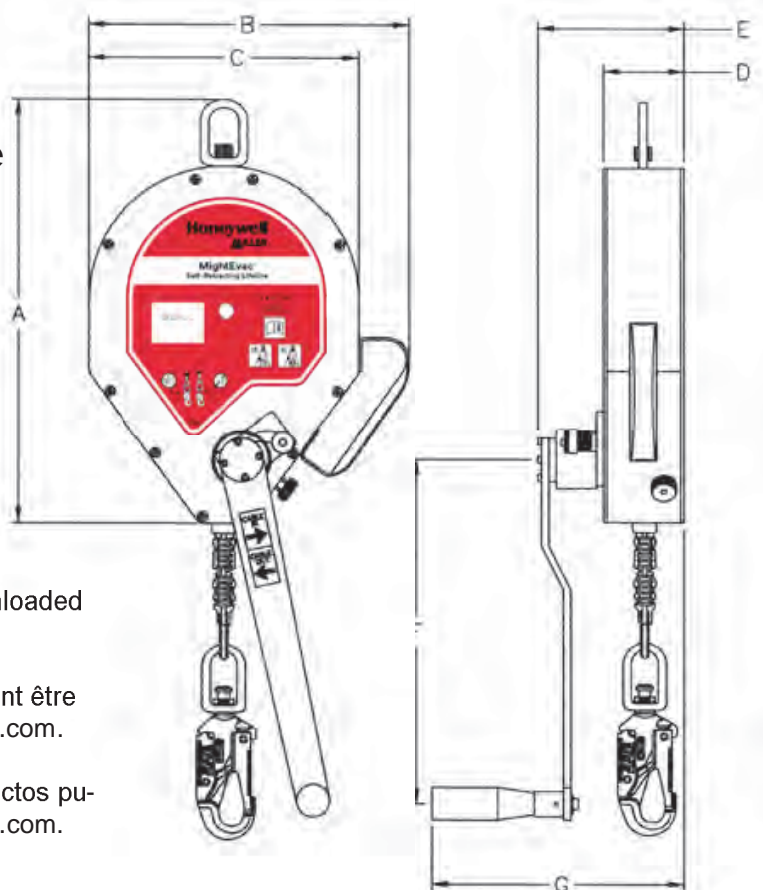

Product specification sheets may be downloaded at [www.millerfallprotection.com](http://www.millerfallprotection.com).

Les fiches techniques des produits peuvent être téléchargées au [www.millerfallprotection.com](http://www.millerfallprotection.com).

Las hojas de especificaciones de los productos pueden bajarse de [www.millerfallprotection.com](http://www.millerfallprotection.com).

Model Modèle Modelo	Lifeline Material Matériel de câble de sécurité Material de la cuerda salvavidas	Length Longueur Largo	Weight Poids Peso	A	B	C	D	E	F	G
1005149-A	3/16 in. galvanized wire rope 5mm câble galvanisé 5mm cable de acero galvanizado	50 ft. (15m)	31 lbs. (14.1kg)	13.25 in. (337mm)	11.75 in. (298mm)	10 in. (254mm)	3 in. (76mm)	5.5 in. (140mm)	13 in. (330mm)	9 in. (229mm)
1014390-A	3/16 in. stainless steel wire rope 5mm câble en acier inoxydable 5mm cable de acero inoxidable	50 ft. (15m)	31 lbs. (14.1kg)	13.25 in. (337mm)	11.75 in. (298mm)	10 in. (254mm)	3 in. (76mm)	5.5 in. (140mm)	13 in. (330mm)	9 in. (229mm)
MR50GB- CE/50FT	3/16 in. galvanized wire rope 5mm câble galvanisé 5mm cable de acero galvanizado	50 ft. (15m)	31 lbs. (14.1kg)	13.25 in. (337mm)	11.75 in. (298mm)	10 in. (254mm)	3 in. (76mm)	5.5 in. (140mm)	13 in. (330mm)	9 in. (229mm)
MR15MGB/ 15M-AUS	3/16 in. galvanized wire rope 5mm câble galvanisé 5mm cable de acero galvanizado	50 ft. (15m)	31 lbs. (14.1kg)	13.25 in. (337mm)	11.75 in. (298mm)	10 in. (254mm)	3 in. (76mm)	5.5 in. (140mm)	13 in. (330mm)	9 in. (229mm)

\*All variations of the above listed base model numbers include this instruction manual.

\*Toutes les variations des numéros de modèle de base ci-dessus énumérés comprennent le présent manuel d'instructions.

\*Todas las variaciones de los números de los modelos base indicados arriba incluyen este manual de instrucciones.

Performance Specifications Spécifications de performance Especificaciones de desempeño	
Max Capacity Capacité Max Capacidad Máx	300 lbs (136kg)
Max Total Arrest Distance Distance Totale D'Arret Max Distancia De Detención Total Máx	54 in (1,4m)
Max Free Fall Distance Distance De Chute Libre Máx Force D'Arret De Chute Max	24 in (0,6m)
Avg/Max Fall Arrest Force Force D'Arret De Chute Moyenne/Max Fuerza De Detención Promedio/Máx	900 lbf (4kN)
Max Fall Arrest Force Force D'Arret De Chute Max Fuerza De Detención Máx	1350 lbf (6kN)
Force Required to Operate Rescue Features when Device is Loaded to Capacity La force requise pour activer les dispositifs de sauvetage lorsque le dispositif est chargé à capacité La fuerza requerida para utilizar las características de rescate del dispositivo	22 lbf (98N)

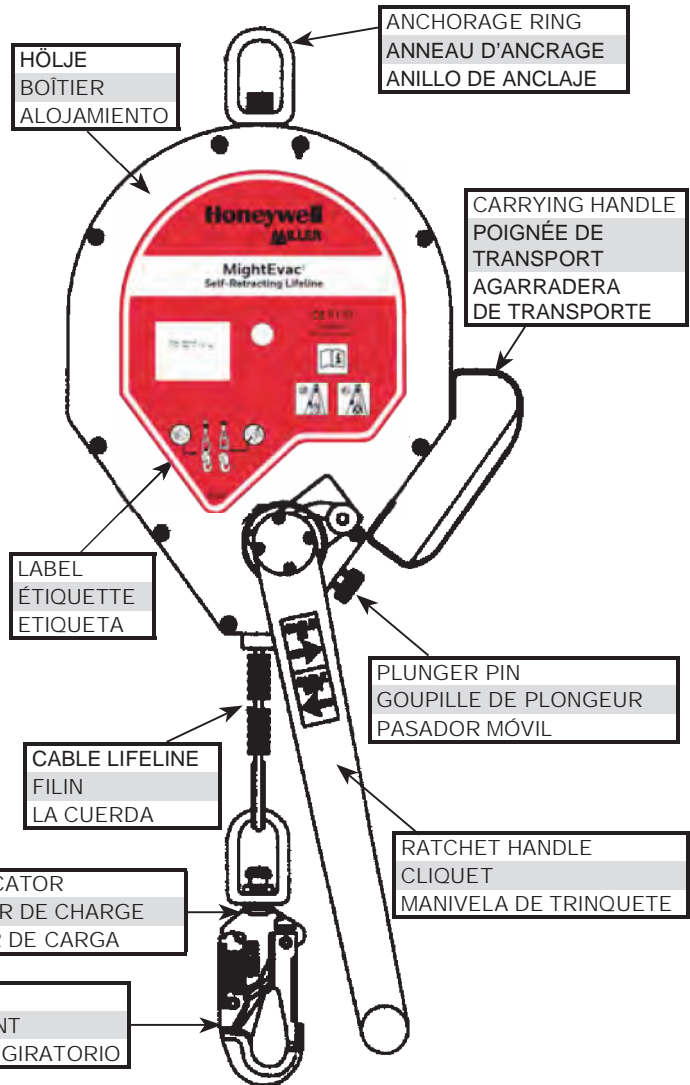

MightEvac model shown with EN-compliant snap hook (with a gate load strength of 3,600 lbs. (16kN) applied in any direction) and mounting bracket.

Le modèle MightEvac illustré avec boucle à pression conforme à l'EN (avec une charge de doigt de 3 600 lb (16kN) appliquée dans une direction quelconque) et support de montage.

Modelo MightEvac mostrado con gancho de resorte según la norma EN (linguete con resistencia a carga de 16 kN [3,600 lb] en todas direcciones) y soporte de montaje.



## Mounting Bracket

Support de Montage  
Soporte de Montaje

Models/Modèles/Modelos 9054EV & 9066EV

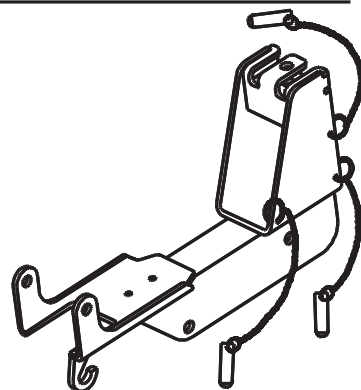

# Productspecificaties Produktspezifikationen Ürün Teknik Özellikleri

## Miller MightEvac® Automatisch vergren- delende leeflijn

met takel voor redding in geval  
van nood

Selbstaufrollende Si-  
cherungsleine  
mit Rettungshubeinrichtung

## Otomatik Çekilen Can- kurtaran Halatı

Acil Durum Kurtarma Palangalı

U kunt de documenten met productspecificaties  
downloaden op [www.millerfallprotection.com](http://www.millerfallprotection.com).  
Produktspezifikationsblätter sind zum Download unter  
[www.millerfallprotection.com](http://www.millerfallprotection.com) verfügbar.  
Ürün teknik özellikleri sayfası şu adresten indirilebilir:  
[www.millerfallprotection.com](http://www.millerfallprotection.com)

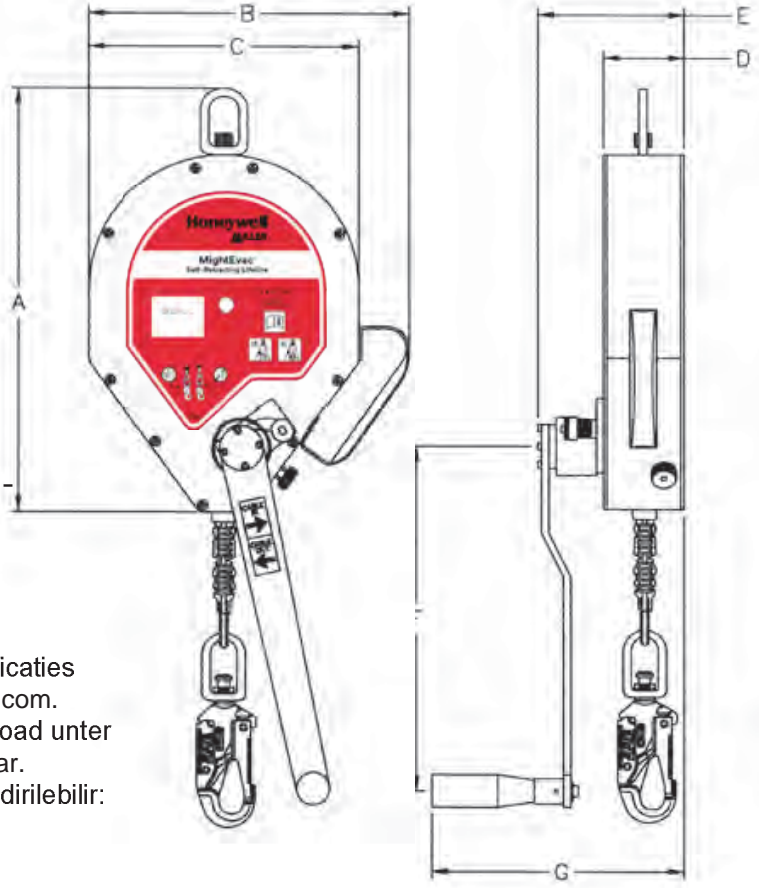

Model Modell Model	Materiaal leeflijn Material der Sicherungsleine Cankurtaran Halatı Materyali	Lengte Länge Uzunluk	Gewicht Gewicht Ağırlık	A	B	C	D	E	F	G
1005149-A	3/16 in. gegalvaniseerde staaldraad touw 3/16 Zoll Drahtseil, galvanisiert 3/16 inç galvanize tel halat	50 ft. (15m)	31 lbs. (14.1kg)	13.25 in. (337mm)	11.75 in. (298mm)	10 in. (254mm)	3 in. (76mm)	5.5 in. (140mm)	13 in. (330mm)	9 in. (229mm)
1014390-A	3/16 in. edelstaaldraad touw 3/16 Zoll Edelstahlseil 3/16 inç paslanmaz çelik tel halat	50 ft. (15m)	31 lbs. (14.1kg)	13.25 in. (337mm)	11.75 in. (298mm)	10 in. (254mm)	3 in. (76mm)	5.5 in. (140mm)	13 in. (330mm)	9 in. (229mm)
MR50GB- CE/50FT	3/16 in. gegalvaniseerde staaldraad touw 3/16 Zoll Drahtseil, galvanisiert 3/16 inç galvanize tel halat	50 ft. (15m)	31 lbs. (14.1kg)	13.25 in. (337mm)	11.75 in. (298mm)	10 in. (254mm)	3 in. (76mm)	5.5 in. (140mm)	13 in. (330mm)	9 in. (229mm)
MR15MGB/ 15M-AUS	3/16 in. gegalvaniseerde staaldraad touw 3/16 Zoll Drahtseil, galvanisiert 3/16 inç galvanize tel halat	50 ft. (15m)	31 lbs. (14.1kg)	13.25 in. (337mm)	11.75 in. (298mm)	10 in. (254mm)	3 in. (76mm)	5.5 in. (140mm)	13 in. (330mm)	9 in. (229mm)

\*Deze Handleiding voor de gebruiker is bij de levering van alle hierboven vermelde uitvoeringen van de nummers van de basis model-  
len inbegrepen.

\*Diese Bedienungsanleitung gehört zu allen Variationen der oben aufgeführten Basismodellnummern.

\*Yukarıda listelenen taban model numaralarındaki tüm varyasyonlar bu kullanım kılavuzunda yer almaktadır.



PTechnische specificaties Leistungsspezifikationen Performans Özellikleri	
Maximaal draagvermogen Max. Kapazität Maks. Kapasite	300 lbs (136kg)
Maximale totale stopafstand Max. Bremsstrecke insg. Maks. Toplam Kurtarma Mesafesi	54 in (1,4m)
Maximale vrije-valafstand Max. Freifallstrecke Maks. Serbest Düşme Mesafesi	24 in (0,6m)
Gem. /Max. val-stopkracht* Max. Bremskraft Maks. /Ortalama Güz Tutuklama Kuvvetleri	900 lbf (4kN)/ 1800 lbf (8kN)
Max. val-stopkracht** Max. Bremskraft / Durchschnitt Maks. Düşme Önleme Gücü	900 lbf (4kN)
De benodigde kracht om de reddingsfuncties te bedienen bij een maximaal beladen toestel Erforderliche Kraft zur Bedienung des Bergungsmechanismus bei voller Belastung des Geräts Cihaz Kapasite Yükleyken Kurtarma Özelliklerini Harekete Geçirmek İçin Gereken Kuvvet	22 lbf (98N)

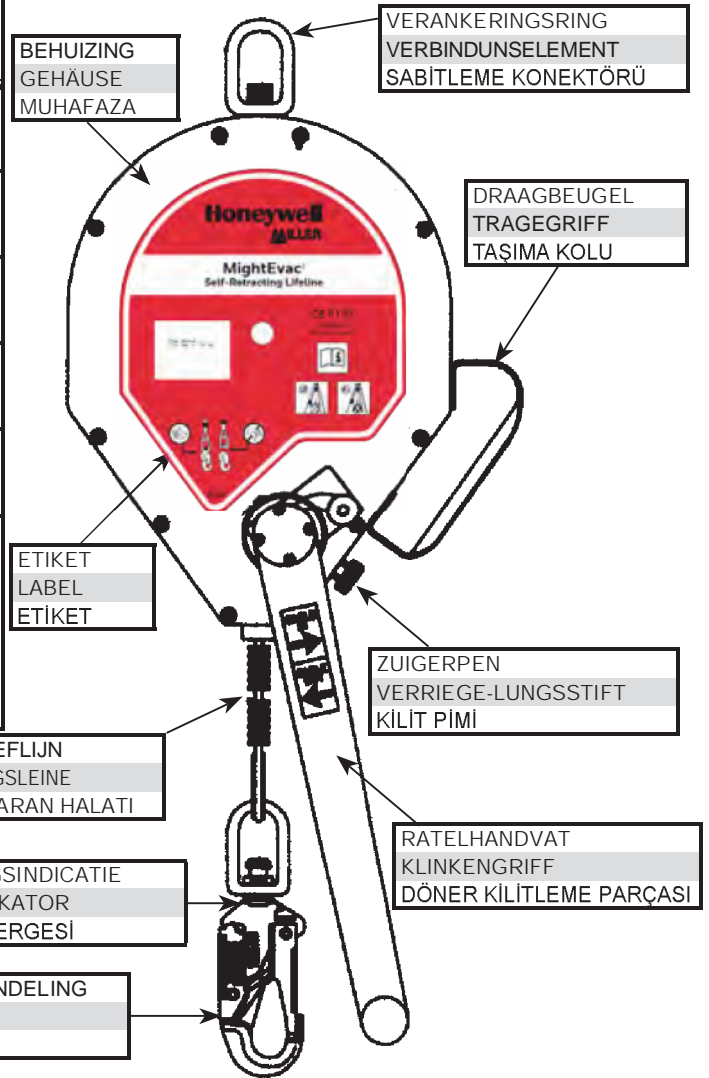

MightEvac-model afgebeeld met een veerhaak in overeenstemming met EN (met een sluitsterkte van 16 kN. (3.00 lb) uitgeoefend in elke richting en een bevestigingsbeugel.

Abbildung zeigt Modell mit EN-konformen Automatikhaken (mit richtungsunabhängiger Ladestärke von 16 kN (3.600 lbs) und Montagehalterung.

EN uyumlu kancayla gösterilen MightEvac modeli (her yönde uygulanan 3.600 lbs. (16kN) geçiş yükü kuvvetiyle) ve montaj braketi.



Bevestigingsbeugel  
Montagehalterung

### Montaj Braketi

Modellen/ Modelle / Modelleri 9054EV & 9066EV

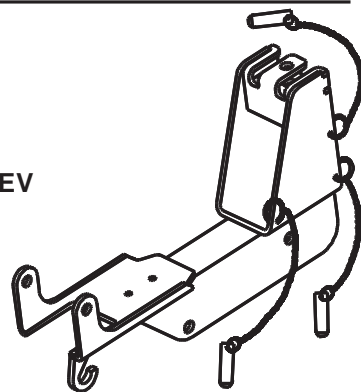



# Produktspecifikationer Tuotteen tekniset tiedot Produktspesifikasjoner

Miller MightEvac®  
Selvoprullende livline  
med nødindtrækningshejs  
Pelastusvinssin sisältävä  
kelautuva vaijeritarrain  
**Automatisk inntrekkbar**  
redningsline  
med nødopptrekningsvinsj

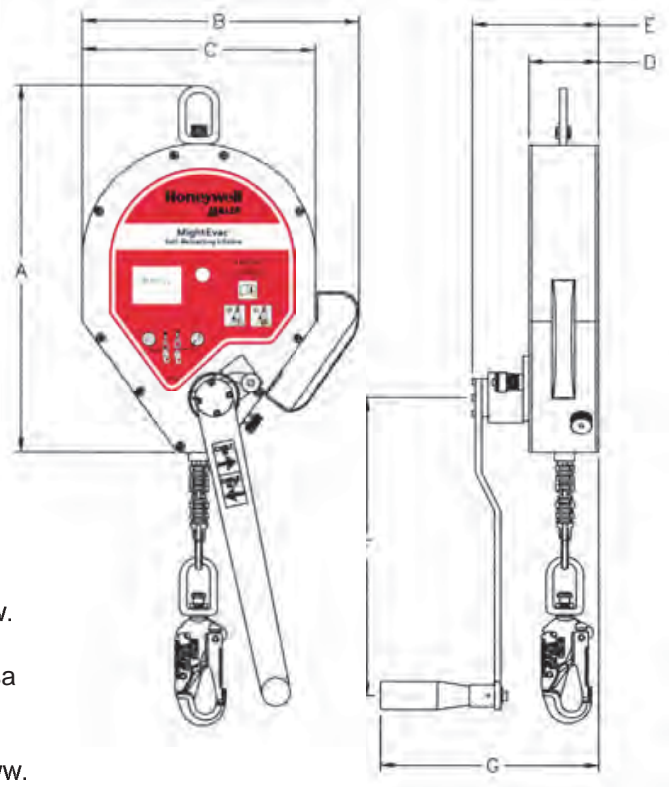

Produktspecifikationerne kan downloades på [www.millerfallprotection.com](http://www.millerfallprotection.com).

Tuotteen teknisiä tietoja on ladattavissa osoitteessa [www.millerfallprotection.com](http://www.millerfallprotection.com).

Du kan laste ned produktspesifikasjonsarket fra [www.millerfallprotection.com](http://www.millerfallprotection.com).

Model Malli Modell	Livlinemateriale Pelastusvaijerin materiaali Redningslinemateriale	Længde Pituus Lengde	Vægt Paino Vekt	A	B	C	D	E	F	G
1005149-A	3/16 in. galvaniseret wire 5 mm:n galvanoitu vaijeri 3/16 t galvaniseret trådtau	50 ft. (15m)	31 lbs. (14.1kg)	13.25 in. (337mm)	11.75 in. (298mm)	10 in. (254mm)	3 in. (76mm)	5.5 in. (140mm)	13 in. (330mm)	9 in. (229mm)
1014390-A	3/16 in. wire i rustfrit stål 5 mm:n vaijeri ruostumattomasta teräksestä 3/16 t trådtau i rustfritt stål	50 ft. (15m)	31 lbs. (14.1kg)	13.25 in. (337mm)	11.75 in. (298mm)	10 in. (254mm)	3 in. (76mm)	5.5 in. (140mm)	13 in. (330mm)	9 in. (229mm)
MR50GB- CE/50FT	3/16 in. galvaniseret wire 5 mm:n galvanoitu vaijeri 3/16 t galvaniseret trådtau	50 ft. (15m)	31 lbs. (14.1kg)	13.25 in. (337mm)	11.75 in. (298mm)	10 in. (254mm)	3 in. (76mm)	5.5 in. (140mm)	13 in. (330mm)	9 in. (229mm)
MR15MGB/ 15M-AUS	3/16 in. galvaniseret wire 5 mm:n galvanoitu vaijeri 3/16 t galvaniseret trådtau	50 ft. (15m)	31 lbs. (14.1kg)	13.25 in. (337mm)	11.75 in. (298mm)	10 in. (254mm)	3 in. (76mm)	5.5 in. (140mm)	13 in. (330mm)	9 in. (229mm)

\*Alle varianter af ovenstående basismodelnumre leveres med denne brugsanvisning.

\*Kaikki yllä lueteltujen perusmallinumeroiden versiot sisältävät tämän käyttöoppaan.

\*Alle variasjoner på grunn tallene i modellnumrene opplistet ovenfor, dekkes av denne instruksjonshåndboken..

<b>Spesifikationer for ydeevne</b> <b>Suoritusarvot</b> <b>Ytelsesspesifikasjoner</b>	
<b>Maks. kapasitet</b> <b>Suurin kapasiteetti</b> <b>Maks. kapasitet</b>	300 lbs (136kg)
<b>Maks. samlet sikringsdistance</b> <b>Suurin kokonaisputoamismatka</b> <b>Distancia De</b> <b>Maks. total stoppavstand</b>	54 in (1,4m)
<b>Maks. fritfaldsdistance</b> <b>Suurin vapaan putoamisen etäisyys</b> <b>Maks. lengde fritt fall</b>	24 in (0,6m)
<b>Gns./maks. faldstandsningskraft*</b> <b>Putoamisessa syntyvä voima keskimäärin/</b> <b>enintään*</b> <b>Gjennomsn./maks. fallstoppkraft*</b>	900 lbf (4kN)/ 1800 lbf (8kN)
<b>Maks. faldstandsningskraft**</b> <b>Putoamisessa syntyvä voima enintään**</b> <b>Maks. fallstoppkraft**</b>	900 lbf (4kN)
<b>Påkrævet kraft til at betjene redningsfunktion-</b> <b>erne, når anordningen er belastet med den</b> <b>maksimale kapasitet.</b> <b>Pelastustoimintojen käyttöön tarvittava voima</b> <b>laitteen ollessa kuormattuna täyteen kapasiteet-</b> <b>tiinsa.</b> <b>Påkrevd kraft for betjening av redningsfunks-</b> <b>jonen når utstyret er lastet til full kapasitet.</b>	22 lbf (98N)

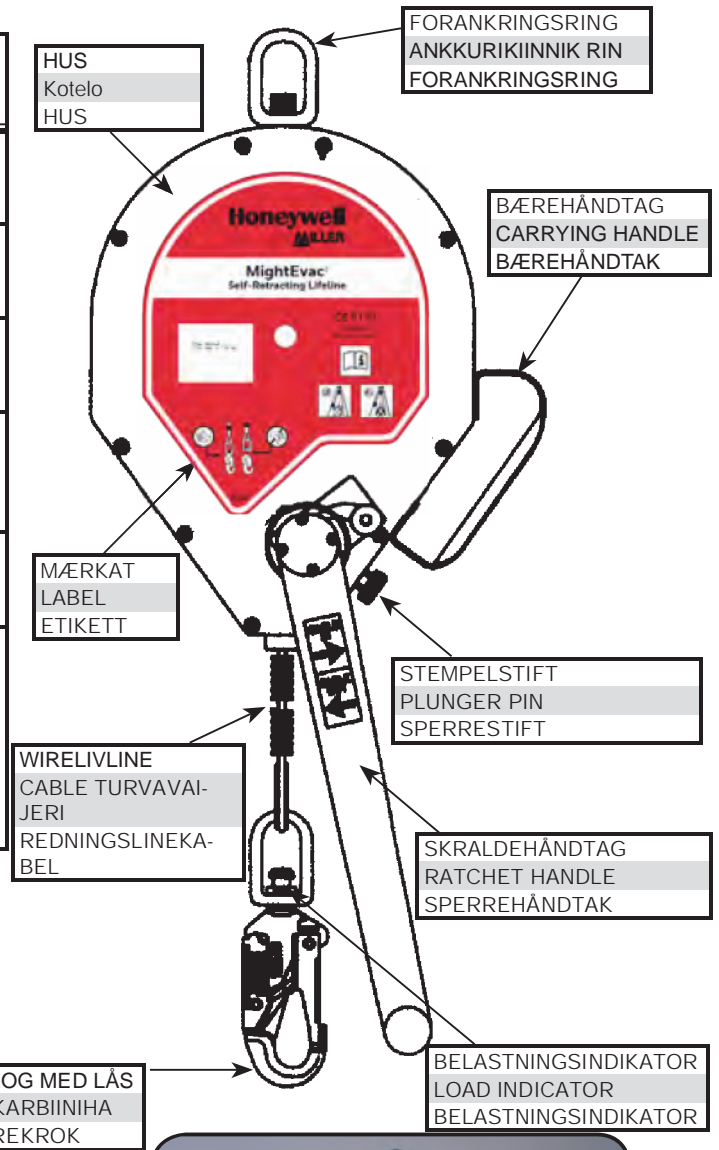

MightEvac-model vist med en snapkrog, der overholder EN-specifikationerne, (inkl. en lukker med en belastningsstyrke på 1630 kg (16 kN) i alle retninger) og et monteringsbeslag.

Kuvassa MightEvac-malli, jossa EN-vaatimusten mukainen karbiinihaka (jonka lukon kuormalujuus on 16 kN joka suuntaan) ja kiinnitysteline.

MightEvac-modell vist med en EN-overensstemmende karabinkrog (med sperrebelastningsstyrke på 16 kN (3600 lbs) påført i en hvilken som helst retning) og monteringsbrakett.



## Monteringsbeslag Kiinnitysteline Monteringsbrakett

Modellerne/Mallit/Modell 9054EV & 9066EV

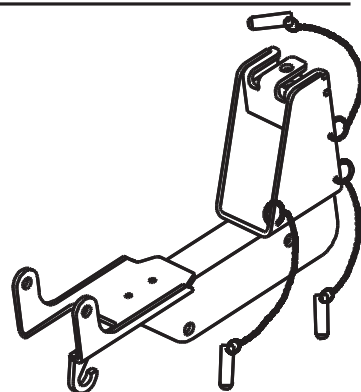

# Produktspecifikationer SK: Špecifikácia výrobku IT: Specifiche del prodotto

## Miller MightEvac® Självindragande säkerhetslina

med nödupphissning

SK: Samonavíjacie záchranné lano

s núdzovým záchranným kladkostrojom

IT: Dispositivo anticaduta retrattile

con sistema di recupero

Blad med produktspecifikationer kan hämtas på [www.millerfallprotection.com](http://www.millerfallprotection.com).

SK: Listy so špecifikáciami výrobkov je možné stiahnuť na adrese [www.millerfallprotection.com](http://www.millerfallprotection.com)

IT: Le schede con le relative specifiche sono disponibili sul sito [www.millerfallprotection.com](http://www.millerfallprotection.com)

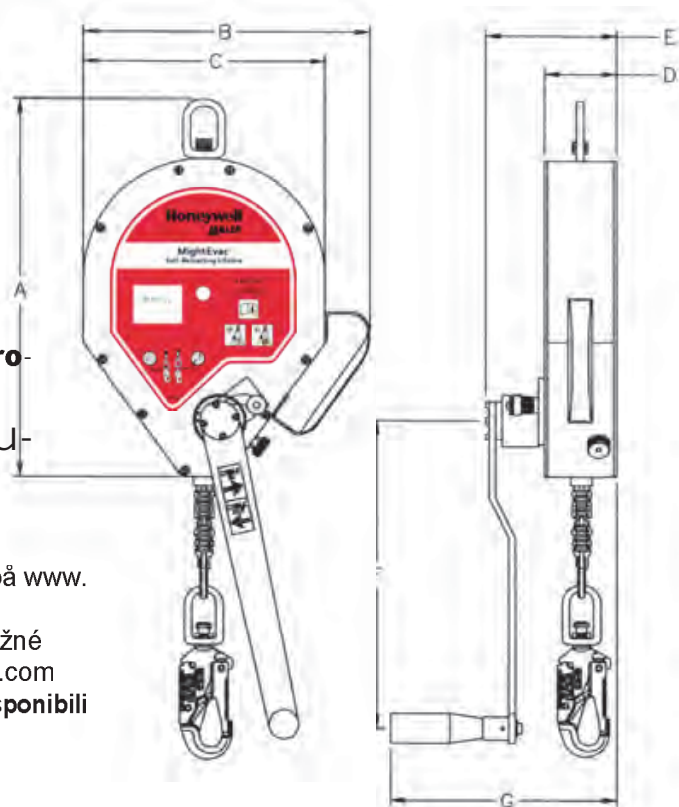

Modell SK: Model IT: Modello	Material i säkerhetslinan SK: Materiál záchranného lana IT: Materiale fune di trattenuta	Längd SK: Dĺžka IT: Lunghezza	Vikt Hmotnosť IT: Peso	A	B	C	D	E	F	G
1005149-A	5 mm galvaniserad vajer Pozinkované ocelové lano 3/16 in. IT: Fune in acciaio zincato 3/16 in.	50 ft. (15m)	31 lbs. (14.1kg)	13.25 in. (337mm)	11.75 in. (298mm)	10 in. (254mm)	3 in. (76mm)	5.5 in. (140mm)	13 in. (330mm)	9 in. (229mm)
1014390-A	5 mm vajer i rostfritt stål Nerezové ocelové lano 3/16 in. IT: Fune in acciaio inox 3/16 in.	50 ft. (15m)	31 lbs. (14.1kg)	13.25 in. (337mm)	11.75 in. (298mm)	10 in. (254mm)	3 in. (76mm)	5.5 in. (140mm)	13 in. (330mm)	9 in. (229mm)
MR50GB-CE/50FT	5 mm galvaniserad vajer Pozinkované ocelové lano 3/16 in. IT: Fune in acciaio zincato 3/16 in.	50 ft. (15m)	31 lbs. (14.1kg)	13.25 in. (337mm)	11.75 in. (298mm)	10 in. (254mm)	3 in. (76mm)	5.5 in. (140mm)	13 in. (330mm)	9 in. (229mm)
MR15MGB/15M-AUS	5 mm galvaniserad vajer Pozinkované ocelové lano 3/16 in. IT: Fune in acciaio zincato 3/16 in.	50 ft. (15m)	31 lbs. (14.1kg)	13.25 in. (337mm)	11.75 in. (298mm)	10 in. (254mm)	3 in. (76mm)	5.5 in. (140mm)	13 in. (330mm)	9 in. (229mm)

\*Alla variationer av de basmodellnummer som listas ovan omfattas av denna bruksanvisning.

SK: \* Tento návod na použitie zahrnuje všetky varianty vyššie uvedených čísel základných modelov.

IT: \* Questo manuale contiene tutte le varianti dei numeri sopra indicati dei modelli base.

Prestandaspecifikationer SK: Technické parametre IT: Parametri tecnici	
Maxkapacitet SK: Max. nosnosť IT: Capacità massima	300 lbs (136kg)
Maximalt totalt stoppvstånd SK: Max. celková aretačná vzdialenosť IT: Massima distanza totale di arresto	54 in (1,4m)
Maximalt avstånd för fritt fall SK: Max. vzdialenosť voľného pádu IT: Massima distanza di caduta libera	24 in (0,6m)
Gen./Max. fallkraft* SK: Priemerná/Max. aretačná sila pri pádu* IT: Forza di arresto caduta media/massima*	900 lbf (4kN)/ 1800 lbf (8kN)
Max. fallkraft** SK: Max. aretačná sila pri pádu** IT: Forza massima di arresto caduta	900 lbf (4kN)
Kraft som krävs för att säkerhetsfunktionerna ska kunna användas när enheten är maxlastad SK: Sila potrebná na ovládanie záchranných funkcií, keď je zariadenie plne zaťažené IT: Forza necessaria per attivare le funzioni di recupero a dispositivo a pieno carico	22 lbf (98N)

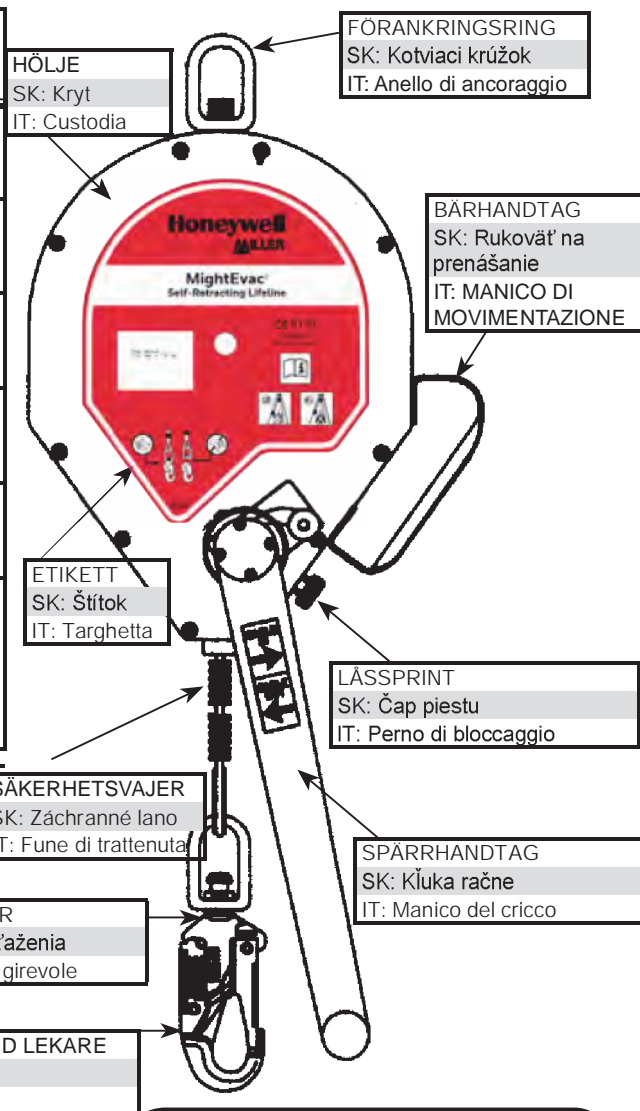

MightEvac-modell som visas med en snäppkarbinhake som följer EN (med en grindmekanism med en laststyrka på 16 kN i alla riktningar) och monteringsfäste.

**SK:** Model MightEvac vyobrazený s karabínou kompatibilnou podľa EN (so silou namáhania uzáveru 3600 libier (16 kN) aplikovanou v ľubovoľnom smere) a montážnou konzolou.

**IT:** Modello MightEvac raffigurato con il moschettone girevole conforme alla norma EN (con resistenza sulla leva 3600 lb (16 kN) applicata in qualsiasi direzione) e con la staffa di montaggio.



Monteringsfäste  
Modellerna 9054EV & 9066EV

**SK: Montážna konzola**  
Modely 9054EV a 9066EV

IT: Staffa di montaggio  
Modelli 9054EV e 9066EV

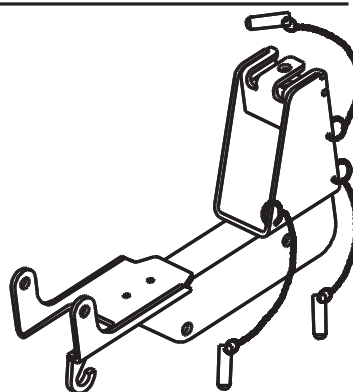



Product Labels/Étiquettes sur les Produits/Etiquetas de  
**los Productos/Productetiketten/Produktlabel/Ürün Etik-**  
**etleri/ Produktmærkater/ Tuotteen merkinnät/ Produkt-**  
**merking /Produktetiketter / SK: Štítky na výrobku**  
 IT: Targhette sul prodotto

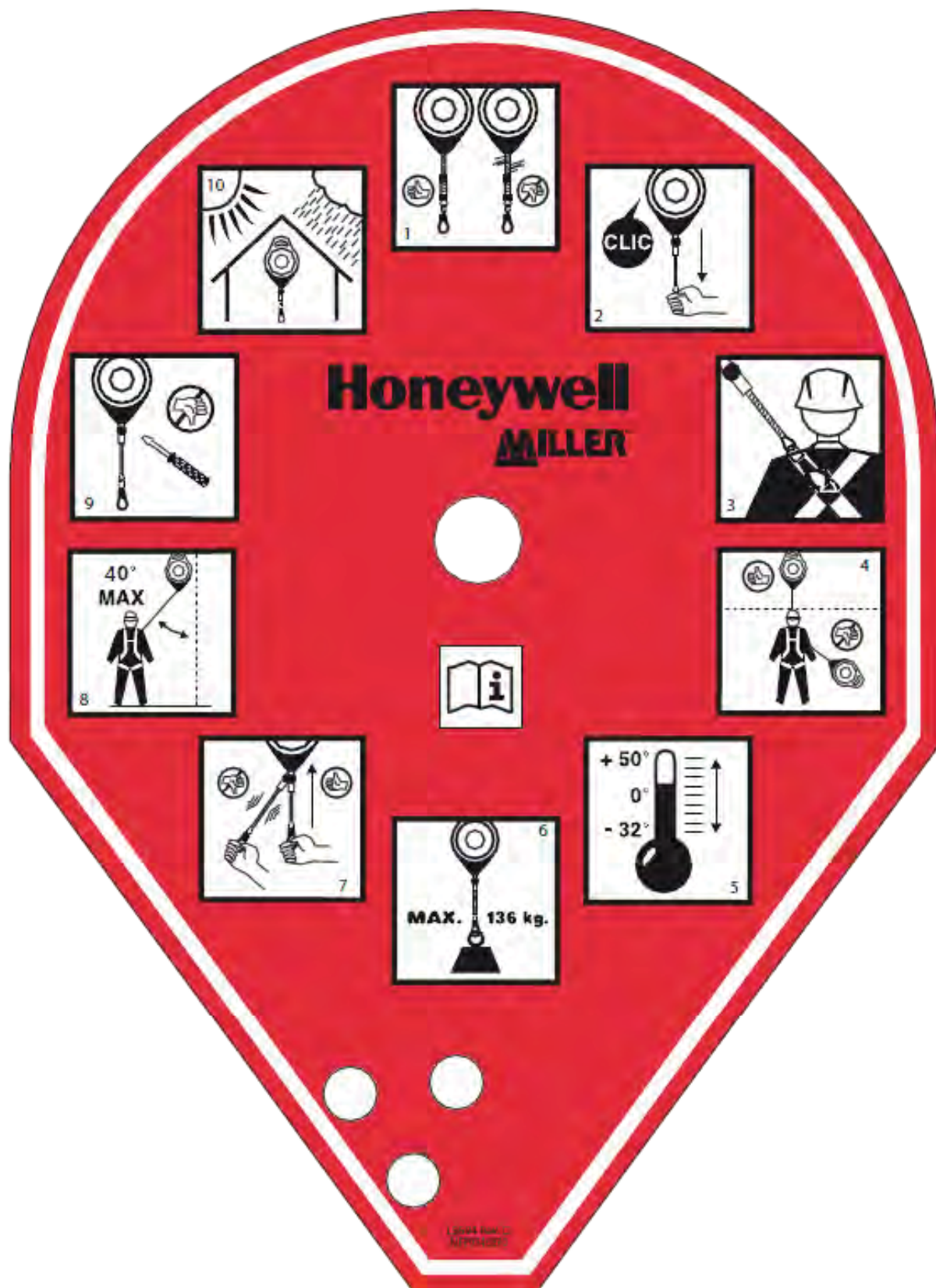

**Honeywell**  
**MILLER**

**MightEvac<sup>®</sup>**  
**Self-Retracting Lifeline**

Clear Window -  
2.25" wide X 1.75" tall

CE 0120

EN 360:2003  
EN 1496:2006, class A



18597 Rev D  
M11012802





Individual protection equipment identification sheet / Fiche d'identification d'équipement de protection individuelle / Typenschild der Einzelpersonenschutzrichtung / Ficha de identificación del equipo de protección individual / Ficha de identificação do equipamento de protecção individual / Identificatiefiche persoanlijke beschermingsuitrusting / Identifikationschema for personligt beskyttelsesudstyr / Henkilökohtaisen turvalaitteen tunnusiedot / Kontroll- og identifikasjonskort for individuelt verneutstyr / Identifikationsblad för individuell skyddsutrustning / Scheda d'identificazione dell'attrezzatura per la protezione individuale / Karta identyfikacyjna / идентификационная карта/ Egyéni védőeszköz azonosítólapja / Fișă de identificare pentru echipament de protecție individuală / Identifikačný list zariadenia na osobnú ochranu / List za identifikaciju individualne zaštitne opreme / Идентификационен лист на лично предпазно средство / Идентификаční list jednotlivého ochranného zařízení / Φύλλο προσδιορισμού ατομικού εξοπλισμού προστασίας / Τίπισκα ploščica osebne zaščitne opreme / Kişisel koruyucu ekipman tanımlama formu:

<p>Equipment Type / Type d'équipement / Art der Einrichtung / Tipo de equipo / Tipo de equipamento / Type uitrustung / Type udstyr / Laitteen tyyppi / Utstyrstype / Typ Av utrustning / Tipo d'attrezzatura / Nazwa wyposażenia / Тип средства индивидуальной защиты /Eszköz típusa / Tip de echipament / Typ zariadenia / Vrsta opreme / Тип оборудоване / Typ zařízení / Τύπος εξοπλισμού / Vrsta opreme / Ekipman Tipi:</p>	<p>.....</p>
<p>Model Identification / Identification du modèle / Modell / Identificación del modelo / Identificação do modelo: / Identificatie model / Modells identifikation / Mallin tunnus / Modellidentifikation / Identifying av modellen / Identificazione del modello / Identifikacija modelu / Артикул /Modell azonosítója / Identificare model / Identifikacia modelu / Model Identifikacija / Идентификация на модела / Identifikace modelu / Προσδιορισμός του μοντέλου / Model / Model Tanımlaması:</p>	<p>.....</p>
<p>Brand / Marque commerciale / Handelsbezeichnung/Marca comercial / Marca comercial / Handelsmerk / Varemærke/Tavamerkki / Varemerke / Varumärke/Marca commerciale / Znak towarowy / товарный знак /Márka / Marcă comercială / Značka / Marka / Марка / Značka / Εμπορική ονομασία / Blagovna znamka / Marka:</p>	

<p>Manufacturer / Fabricant / Hersteller/Fabricante / Fabricant/Fabrikant / Valmistaja / Produsent/Tililverkare / Produttore / Producent / производитель / Gyártó / Fabricant / Výrobca / Proizvodšč / Производител / Výrobce / Κατασκευαστής / Proizvajalec / İmalatçı:</p>	<p><b>Honeywell Fall Protection France SAS</b>  <b>35-37, rue de la Bidauderie</b>  <b>18100 VIERZON CEDEX - FRANCE</b>  <b>Téli: (33) 02 48 52 40 40</b>  <b>Fax: (33) 02 48 71 04 97</b>  <b>e-mail: techniserv.hsp@honeywell.com</b>  <b>Web: www.honeywellsafety.com</b></p>
<p>Serial n° / N° de série / Serien-Nr. / N.º de serie: / N.º de série / Seriennummer / Serienummer / Sarja-numero / Serienummer / Serie-nr / N. di serie / Nr serijny / Серийный номер / Sorozatszám / Nr. de serie / Sériové číslo / Serijski br. / Серийн № / Sériové č. / Αρ. παραγωγής / Serijska številka / Seri n°:</p>	<p>.....</p>
<p>Date of manufacture / Date de fabrication / Datum der Herstellung / Fecha de fabricación / Data de fabricação / Fabricagedatum / Fremstillingsdato / Valmistuspäivämäärä/ Produktionsdato / Tillverkningsdatum / Data di fabbricazione / Data produkci / Gyártás dátum/ Data fabricatiei /Dátum výroby / Datum proizvodnje / Дата на производство / Datum výroby / Ημερομηνία κατασκευής / Datum številka:</p>	<p>...../.....</p>
<p>Purchase date / Date d'achat / Kaufdatum / Fecha de compra / Data da compra / Aankoopdatum / Købsdato / Ostoräivämäärä / Innkjøpsdato / Inköpsdatum /Data di acquisto / Data zakupu / Дата приобретения / Vásárlás dátuma / Data achiziției / Dátum zakúpenia / Datum kupnje / Дата на закупуване / Datum nákupe / Ημερομηνία αγοράς / Datum nakupa / Satin alma tarihi:</p>	<p>...../...../.....</p>
<p>Date of first use / Date de première utilisation / Datum des Ersteinsatzes / Fecha de primer uso / Data da primeira utilização / Datum eerste gebruik / Første anvendelsesdato / Kayttöönottopäivämäärä / Tatt i bruk (dato) / Datum för första användning / Data del primo utilizzo / Data wprowadzenia do użytku / Дата ввода в эксплуатацию/ Első használat dátuma / Data primei utilizări / Dátum prvého použitia / Datum prve uporabe / Дата на първа употреба / Datum prvního použití / Ημερομηνία πρώτης χρήσης / Datum prve uporabe / İlk kullanım tarihi:</p>	<p>...../...../.....</p>







**MILLER® FALL PROTECTION PRODUCTS  
TOTAL SATISFACTION ASSURANCE**

At Honeywell Safety Products and its predecessors, we have been providing quality Miller brand fall protection equipment to millions of workers worldwide since 1945.

**LIMITED LIFETIME WARRANTY  
BACKED BY OVER 65 YEARS IN THE FALL PROTECTION BUSINESS**

We sincerely believe that our fall protection equipment is the best in the world. Our products endure rigorous tests to ensure that the fall protection equipment you trust is manufactured to the highest standards. Miller fall protection products are tested to withstand normal wear and tear, but are not indestructible and can be damaged by misuse. Our Limited Lifetime Warranty does not apply to normal wear and tear or abusive treatment of the product.

In the unlikely event that you should discover defects in either workmanship or materials, under our Limited Lifetime Warranty, we will repair or replace the product at our expense. If a replacement is necessary and your product is no longer available, a comparable product will be substituted. Should a product issue surface, contact us at 800.873.5242 / 02.48.52.40.40.

Manufacturing specifications are subject to change without notice.

---

**PRODUITS MILLER® FALL PROTECTION  
ASSURANCE DE SATISFACTION TOTALE**

Honeywell Safety Products et ses prédécesseurs offrent les équipements antichute de marque Miller de qualité à des millions de travailleurs dans le monde entier depuis 1945.

**GARANTIE LIMITÉE À VIE  
ASSURÉE GRÂCE À PLUS DE 65 ANS PASSÉS DANS LE DOMAINE DE LA PROTECTION CONTRE LES CHUTES**

Nous croyons sincèrement que notre équipement de protection contre les chutes est le meilleur au monde. Nos produits sont soumis à des tests rigoureux, afin d'assurer que les équipements de protection contre les chutes dans lesquels vous avez confiance sont fabriqués selon les normes les plus exigeantes. Les produits de protection contre les chutes Miller sont soumis à des essais pour vérifier qu'ils résistent à une usure normale; ils ne sont cependant pas indestructibles et peuvent s'endommager en cas de mauvaise utilisation. Notre garantie limitée à vie ne s'applique pas à l'usure normale ou à un usage abusif du produit.

Dans le cas peu probable où vous découvririez des défauts, soit de fabrication, soit de matériau, dans le cadre de notre garantie à vie, nous réparerons ou remplacerons le produit à nos frais. En cas de remplacement, si votre produit n'est plus offert, vous recevrez un produit comparable. En cas de problème sur un produit, nous contacter au 800-873-5242 / 02.48.52.40.40.

Les caractéristiques de fabrication peuvent être modifiées sans préavis.

---

**PRODUCTOS ANTICAÍDAS MILLER®  
GARANTÍA DE SATISFACCIÓN TOTAL**

En Honeywell Safety Products y sus predecesores, hemos estado brindando la calidad de la marca Miller en equipos de protección de caída a millones de trabajadores alrededor del mundo desde 1945.

**GARANTÍA LIMITADA DE POR VIDA  
NOS RESPALDAN MÁS DE 65 AÑOS EN LA FABRICACIÓN DE EQUIPO ANTICAÍDAS**

Sinceramente creemos que su equipo de protección contra caídas es el mejor del mundo. Nuestros productos resisten rigurosas pruebas para garantizar que el equipo de protección contra caídas en el que usted confía está fabricado de conformidad con las normas más elevadas. Los productos anticaídas Miller son sometidos a pruebas para que resistan el desgaste normal, pero no son indestructibles y su incorrecta utilización puede dañarlos. Nuestra Garantía limitada de por vida no se aplica al desgaste normal ni al maltrato del producto.

En el poco probable caso de que usted descubriera defectos de mano de obra o materiales, por nuestra Garantía limitada de por vida, repararemos o sustituiremos el producto por cuenta nuestra. Si un reemplazo es necesario y nuestro producto ya no está disponible, se lo sustituiremos por otro comparable.

En caso de que surja un problema con el producto, contáctenos al 800.873.5242 / 02.48.52.40.40.

Las especificaciones de fabricación están sujetas a modificaciones sin previo aviso.



**MILLER® FALL PROTECTION PRODUCTS**  
**BELOFTE VAN TOTALE TEVREDENHEID**

Miller Fall Protection levert sinds 1945, onder het merk Miller, valbeveiligingssystemen van hoge kwaliteit aan miljoenen werknemers over de hele wereld.

**BEPERKTE LEVENSLANGE GARANTIE**  
**ONDERSTEUND DOOR MEER DAN 65 JAAR ERVARING ALS LEVERANCIER VAN**  
**VALBEVEILIGINGEN**

We zijn er oprecht van overtuigd dat onze valbeveiliging de beste ter wereld is. Onze producten ondergaan strenge tests om te waarborgen dat de valbeveiligingsuitrusting waarop u vertrouwt, volgens de hoogste normen wordt gefabriceerd. De valbeveiligingsproducten van Miller worden getest om normaal gebruik en normale slijtage te weerstaan, maar ze zijn niet onverwoestbaar en kunnen door verkeerd gebruik worden beschadigd. Onze beperkte levenslange garantie is niet van toepassing op normale slijtage of op verkeerd gebruik van het product.

In het onwaarschijnlijke geval dat u gebreken mocht ontdekken in de fabricage of in het materiaal waarop de beperkte levenslange garantie van toepassing is, vervangen of repareren we het product op onze kosten. Is vervanging noodzakelijk en is uw product niet langer verkrijgbaar dan wordt in plaats daarvan een vergelijkbaar product verstrekt. Mocht zich een probleem voordoen, neem dan contact met ons op via +1 800 873 5242 / 02.48.52.40.40.

Fabricagespecificaties kunnen zonder voorafgaande kennisgeving gewijzigd worden.

**MILLER® FALL PROTECTION PRODUCTS**  
**ZUFRIEDENHEITSGARANTIE**

Miller Fall Protection versorgt seit 1945 Millionen von Arbeitern rund um den Globus mit hochwertigen Absturzsicherungsartikeln der Marke Mill

**EINGESCHRÄNKTE GARANTIE AUF LEBENSZEIT**  
**GESTÜTZT AUF ÜBER 65 JAHRE ERFAHRUNG IN DER ABSTURZSICHERUNG**

Wir sind der festen Überzeugung, dass unsere Absturzsicherungsprodukte die weltweit besten sind. Unsere Produkte durchlaufen rigorose Prüfungen, mit denen wir sicherstellen, dass die Ausrüstung, in die Sie Ihr Vertrauen setzen, den anspruchsvollsten Standards gerecht wird. Die Produkte von Miller Fall Protection sind daraufhin getestet, dem üblichen Verschleiß zu trotzen, sie sind aber nicht unzerstörbar und können durch Missbrauch beschädigt werden.

Unsere eingeschränkte Garantie auf Lebenszeit erstreckt sich nicht auf übliche Abnutzungserscheinungen oder die missbräuchliche Verwendung des Produkt.

Sollten Sie wider Erwarten Mängel in der Verarbeitung oder den Materialien des Produkts entdecken, werden wir im Rahmen unserer eingeschränkten Garantie auf Lebenszeit das Produkt auf eigene Kosten reparieren oder austauschen. Wenn ein Austausch erforderlich wäre, das Produkt aber nicht mehr erhältlich ist, werden wir Ihnen ein gleichwertiges Produkt stellen. Bei Problemen mit einem unserer Produkte kontaktieren Sie uns bitte telefonisch unter der Nummer 800-873 5242 / 02.48.52.40.40. Produktionspezifikationen können ohne vorherige Ankündigung geändert werden.

**MILLER® DÜŞMEYE KARŞI KORUMA**

**ÜRÜNLERİ TAM MEMNUNİYET GARANTİSİ**

Miller Düşmeye Karşı Koruma olarak, 1945 yılından beri dünyanın her yerindeki milyonlarca çalışana kaliteli Miller markalı düşme önleyici ekipman sağlıyoruz.

**SINIRLI ÖMÜR GARANTİSİ**

**DÜŞMEYE KARŞI KORUMA İŞİNDE 60 YILDAN FAZLA DENEYİMDEN**  
**GÜÇ ALIR**

Düşmeye karşı koruma ekipmanlarımızın dünyada bir numara olduğuna yürekten inanıyoruz. Güven duyacağınız düşme önleme ekipmanının en yüksek standartlara uygun şekilde üretildiğini garantilemek için ürünlerimizi sıkı testlerden geçiriyoruz. Miller düşme önleyici ürünleri normal aşınma ve yıpranmaya karşı test edilmiştir ancak yine de bozulamaz özellikte değildir ve yanlış kullanım sonucu hasar görebilir. Sınırlı Ömür Garantimiz normal aşınma ve yıpranma veya ürünün yanlış kullanılması için geçerli değildir.

Düşük bir olasılık olmasına rağmen, işçilik veya materyal kaynaklı bir sorun tespit edilmesi halinde, ürünü ücretsiz onarır veya yenisiyle değiştiririz. Eğer değiştirme yapmak gerekiyor ve mevcut ürün artık elimizde bulunmuyorsa, muadili olan bir ürün sağlanacaktır. Ürünle ilgili bir sorun ortaya çıkarsa bizimle 800.873.5242 / 02.48.52.40.40 telefon numarasından iletişime geçin.

İmalattaki teknik özelliklerde önceden haber verilmeden değişiklik yapılabilir.

**MILLER® FALDSIKRINGSPRODUKTER**  
**GARANTI FOR FULD TILFREDSHED**

Hos Honeywell Safety Products og dets forgængere har vi leveret faldsikringsudstyr af kvalitetsmærket Miller til millioner af arbejdere i hele verden siden 1945.

**BEGRÆNSET LEVETIDSGARANTI**  
**UNDERSTØTTET AF 65 ÅR I FALDSIKRINGSBRANCHEN**

Vi mener oprigtigt, at vores faldsikringsudstyr er det bedste i verden. Vores produkter gennemgår grundige test for at sikre, at det faldsikringsudstyr, du har tillid til, er fremstillet efter de højeste standarder. Faldsikringsudstyr fra Miller er testet til at modstå almindelig slitage, men er ikke uopslideligt og kan blive beskadiget ved forkert brug. Vores begrænsede levetidsgaranti omfatter ikke almindelig slitage eller grov behandling af produktet.

I det usandsynlige tilfælde at du skulle opdage fejl i enten håndværk eller materialer, under vores begrænsede levetidsgaranti, vil vi reparere eller erstatte produktet på vores regning. Hvis en udskiftning er nødvendig, og dit produkt er ikke længere kan fås, erstatter vi med et tilsvarende produkt. Hvis der opstår et problem med produktet, skal du kontakte os på 800.873.5242 / 02.48.52.40.40..

Produktionsspecifikationer kan ændres uden varsel.

---

**MILLER®-PUTOAMISSUOJAINTUOTTEET**  
**TÄYDELLINEN TYYTYVÄISYYSTAKUU**

Honeywell Safety Products ja sen edeltäjät ovat toimittaneet laadukkaita Miller-merkkisiä putoamissuojaimia miljoonille työntekijöille eri puolilla maailmaa vuodesta 1945.

**RAJOITETTU ELINIKÄINEN TAKUU**  
**TAKANA YLI 65 VUOTTA PUTOAMISSUOJAINALALLA**

Uskomme, että putoamissuojaimemme ovat maailman parhaita. Tuotteemme käyvät läpi ankaria testejä, jotka varmistavat, että luottamamme putoamissuojaimet valmistetaan korkeimpien laatuvaatimusten mukaisesti.

Millerin putoamissuojaimet testataan kestäämään normaalia kulumista. Ne eivät kuitenkaan ole tuhoutumattomia, ja ne voivat vaurioitua väärinkäytön seurauksena.

Rajoitettu elinikäinen takuumme ei koske normaalia kulumista eikä tuotteen vääränlaista käsittelyä.

Mikäli tuotteessa ilmenee joko työn tai materiaalien laatuun liittyviä vikoja, korjaamme tai vaihdamme tuotteen omalla kustannuksellamme rajoitetun elinikäisen takuun mukaisesti. Jos tuote on vaihdettava, eikä kyseistä tuotetta ole enää saatavana, se korvataan vastaavalla tuotteella. Mikäli tuotteessa ilmenee ongelmia, pyydämme soittamaan numeroon 800 873 5242 / 02.48.52.40.40.

Tekniset tiedot voivat muuttua ilman ennakoilmoitusta.

---

**MILLER® FALLSIKRINGSPRODUKTER**  
**FORSIKRING OM FULLSTENDIG TILFREDSTILLELSE**

Hos Honeywell Safety Products og dets forløper har vi levert Miller fallsikringsutstyr av beste kvalitet til millioner av arbeidere over hele verden siden 1945.

**BEGRENSET LIVSTIDSGARANTI**  
**STØTTET AV OVER 65 ÅR I FALLSIKRINGSBRANSJEN**

Vi mener oppriktig at fallsikringsutstyret vårt er det beste i verden. Produktene våre utholder omfattende tester for å sikre at fallsikringsutstyret som du stoler på produseres til de høyeste standarder. Miller fallsikringsprodukter testes for å motstå normal slitasje, men er ikke uforgjengelige og kan skades ved misbruk. Vår begrensede livstidsgaranti gjelder ikke normal slitasje eller misbruk av utstyret.

I det usannsynlige tilfellet at du skulle oppdage defekter i utførelse eller materialer, vil vi under vår begrensede livstidsgaranti reparere eller skifte ut produktet for egen regning. Hvis det er nødvendig med innbytte og produktet ditt ikke lenger er tilgjengelig, vil vi lever et sammenlignbart produkt.

Hvis det oppstår problemer med et produkt, kontakt oss på 800.873.5242 / 02.48.52.40.40.

Produktspesifikasjoner endres uten forvarsel.

**MILLER® FALLSKYDDSPRODUKTER**  
**FÖRSÄKRAN OM FULL BELÅTENHET**

Honeywell Safety Products och dess föregångare har tillhandahållit högkvalitativ fallskyddsutrustning från Miller till miljontals arbetare världen över sedan 1945.

**BEGRÄNSAD LIVSTIDSGARANTI**  
**UPPBACKAD AV ÖVER 65 ÅR INOM BRANSCHEN FÖR FALLSKYDDSUSTRUSTNING**

Vi är övertygade om att vår fallskyddsutrustning är bäst i världen. Våra produkter utsätts för rigorösa tester vilket säkerställer att den fallskyddsutrustning som du förlitar dig på tillverkas enligt högsta standard. Millers fallskyddsutrustning testas för att tåla slitage, men är inte oförstörbar och kan skadas om den används på fel sätt. Vår begränsade livstidsgaranti gäller inte normalt slitage eller oriktig användning av produkten.

Om det osannolika skulle inträffa och du upptäcker fel vad gäller utförande eller material reparerar eller ersätter vi produkten på vår bekostnad enligt vår begränsade livstidsgaranti. Om det blir nödvändigt att ersätta produkten och den inte längre är tillgänglig ersätter vi den med en jämförbar produkt.

Om det uppstår ett produktproblem kan du kontakta oss på 800.873.5242 / 02.48.52.40.40.

Tillverkningsspecifikationer kan ändras utan föregående meddelande.

---

**VÝROBKY MILLER® NA OCHRANU PRED PÁDOM**  
**ZÁRUKA CELKOVEJ SPOKOJNOSTI**

Spoločnosť Honeywell Safety Products a jej predchodcovia dodávajú kvalitné zariadenia značky Miller na ochranu pred pádom pre milióny zamestnancov po celom svete od roku 1945.

**OBMEDZENÁ DOŽIVOTNÁ ZÁRUKA**  
**PODLOŽENÁ VIAC AKO 65 ROKMI PODNIKANIA V ODBORE OCHRANY PRED PÁDOM**

Úprimne veríme, že naše zariadenia na ochranu pred pádom sú najlepšie na svete. Naše produkty podstupujú prísne testy, aby bolo zabezpečené, že zariadenia na ochranu pred pádom, ktorým veríte, sú vyrobené podľa najvyšších štandardov. Výrobky Miller na ochranu pred pádom sú testované, aby vydržali bežné opotrebenie, ale nie sú nezničiteľné a môžu byť poškodené nesprávnym použitím.

Naša Obmedzená doživotná záruka sa nevzťahuje na bežné opotrebenie alebo hrubé zaobchádzanie s produktom.

V nepravdepodobnom prípade, že by ste odhalili chyby alebo v prevedení alebo v materiáli, výrobok v rámci našej obmedzenej doživotnej záruky na náš účet opravíme alebo vymeníme. Ak bude nutná výmena a váš produkt už nebude k dispozícii, nahradíme ho zrovnateľným výrobkom. V prípade problémov s výrobkom nás kontaktujte na čísle 800.873.5242 / 02.48.52.40.40.

Výrobné špecifikácie podliehajú zmenám bez predchádzajúceho upozornenia.

---

**PRODOTTI ANTICADUTA MILLER®**  
**GARANZIA DI SODDISFAZIONE TOTALE**

Dall'anno 1945 la società Honeywell Safety Products e i suoi predecessori forniscono dispositivi anticaduta di alta qualità del marchio Miller per milioni di clienti in tutto il mondo.

**GARANZIA LIMITATA A VITA**  
**BASATA SU PIÙ DI 65 ANNI DI ESPERIENZA NEL SETTORE DELLA PROTEZIONE ANTICADUTA**

Crediamo sinceramente che i nostri dispositivi anticaduta siano i migliori nel mondo. I nostri prodotti sono sottoposti a severi test per garantire che i dispositivi anticaduta dei quali vi fidate sono prodotti secondo i massimi standard qualitativi. I prodotti anticaduta Miller sono testati per resistere alla normale usura ma non sono indistruttibili e si possono danneggiare con uso improprio.

La nostra garanzia limitata a vita non si riferisce alla normale usura e nemmeno al trattamento abusivo del prodotto.

Nel caso improbabile che riscontriate difetti di fabbricazione o materiale, ripristiniamo o sostituiamo il vostro prodotto a spese nostre nell'ambito della nostra garanzia limitata a vita. Qualora sia necessario sostituire un vostro prodotto che però non è più disponibile, esso sarà sostituito con un prodotto comparabile. In caso di problemi con il prodotto, contattarci sul numero 800.873.5242 / 02.48.52.40.40.

Le specifiche produttive sono soggette a modifiche senza previo avvertimento.





**Honeywell Industrial Safety**

P.O. Box 271, 1345 15th Street  
Franklin, PA 16323 USA

**Honeywell Fall Protection  
France SAS**

35-37 Rue de la Bidauderie  
18100 VIERZON  
France

[www.honeywell.com](http://www.honeywell.com)